



ΕΛΛΗΝΙΚΗ ΔΗΜΟΚΡΑΤΙΑ  
 ΝΟΜΟΣ ΣΕΡΡΩΝ  
 ΔΗΜΟΣ ΣΕΡΡΩΝ  
ΔΗΜΟΤΙΚΟ ΣΥΜΒΟΥΛΙΟ

ΑΝΑΡΤΗΤΕΑ ΣΤΟ ΔΙΑΔΙΚΤΥΟ

Απόσπασμα της  
 Αριθμ. Συνεδρίασης: 27 / 16-12-2015

Αριθμ. Απόφασης: 774 / 2015

**ΘΕΜΑ:** Ψήφιση Κανονισμού Λειτουργίας των Κοιμητηρίων του Δήμου Σερρών.

Στις Σέρρες και στο Διοικητήριο, σήμερα την 16<sup>η</sup> του μηνός ΔΕΚΕΜΒΡΙΟΥ του έτους 2015, ημέρα της εβδομάδος ΤΕΤΑΡΤΗ και ώρα 19:00 συνεδρίασε το Δημοτικό Συμβούλιο Σερρών, ύστερα από την αριθμ. 27/10-12-2015 έγγραφη πρόσκληση του Προέδρου του Δημοτικού Συμβουλίου, που επιδόθηκε σε όλους τους Δημοτικούς Συμβούλους, σύμφωνα με τις διατάξεις του άρθρου 67 του Ν. 3852/2010 (ΦΕΚ 87/7-6-2010 τ.Α') «Νέα Αρχιτεκτονική της Αυτοδιοίκησης και της Αποκεντρωμένης Διοίκησης - Πρόγραμμα Καλλικράτης».

Αφού διαπιστώθηκε ότι υπάρχει η νόμιμη απαρτία, σύμφωνα με τις διατάξεις της παρ. 2 του άρθρου 96 του Ν. 3463/2006, δεδομένου ότι σε σύνολο 40 Δημοτικών Συμβούλων, παρόντες ήταν 32, δηλαδή:

**ΠΑΡΟΝΤΕΣ:**

Παπαβασιλείου Βασίλειος (Πρόεδρος Δ.Σ.)

Ιλανίδου – Βίλλιου Δέσποινα (Αντιπρόεδρος Δ.Σ.)

Θεοχάρης Μιχαήλ (Γραμματέας ΔΣ)

Αγιαννίδου-Αρβανίτη Σταυρούλα

Αναστασιάδης Ηλίας

Αραμπατζής Θεόδωρος

Γαλάνης Στέργιος

Γάτσιος Αθανάσιος

Γιαννακίδης Δημήτριος

Γκότσης Ηλίας

Γρηγοριάδης Παναγιώτης

Γρηγοριάδης Χρήστος

Δούκας Γεώργιος

Δρίγκα Χρυσούλα

Καδής Γεώργιος

Καρπουχτσής Κωνσταντίνος

Καρύδας Νικόλαος

Λαζαρίδης Αβραάμ

Μερετούδης Δημήτριος

Μηλίδης Θεόδωρος

Μοσχολιός Ζωγράφος

Μυστακίδης Παύλος

Ραμπότας Ευθύμιος

Στεργίου Νικόλαος

Τερζής Βασίλειος

Τσαλίκογλου Δημήτριος

Φωτιάδης Στέφανος

Χαρίτος Χρήστος

Χασαπίδης Κωνσταντίνος

Χατζημαργαρίτης Μαργαρίτης

Χράπας Παντελής

Χρυσανθίδης Βασίλειος

**ΑΠΟΝΤΕΣ:** 1. Αναστασιάδης Αντώνιος, 2. Γάτσιος Ιωάννης, 3. Γεωργούλα Σουλτάνα, 4. Ηλιοπούλου Σταλακτή, 5. Καλαϊτζίδης Αλέξανδρος, 6. Καλώτα Παναγιώτα, 7. Μπιτζίδου – Σαρακενίδου Σοφία, 8. Σούζας Ζαχαρίας.

Οι Πρόεδροι των Συμβουλίων των Τοπικών και Δημοτικών Κοινοτήτων, κλήθηκαν σύμφωνα με τις διατάξεις της παρ. 8 του άρθρου 67 του Ν. 3852/2010 και παρόντες ήταν οι κ.κ. Αμανατίδης Ευριπίδης, Ανεστούδης Γεώργιος, Γιαβρούδης Γεώργιος, Γκαϊντατζή Ευαγγελία, Κοτσαμπασίδης Εμμανουήλ, Κρυστάλλης Δημήτριος, Μεταλλίδης Γεώργιος, Παναγιώτου Κλειώ, Πάντσιος Γεώργιος, Τούτκας Ιωάννης, Τσίμας Θωμάς.

Ο Πρόεδρος του Δ.Σ., μετά την διαπίστωση απαρτίας, κήρυξε την έναρξη του Δημοτικού Συμβουλίου, στην οποία ήταν παρών ο Δήμαρχος κ. Αγγελίδης Πέτρος, που κλήθηκε σύμφωνα με τις διατάξεις της παρ. 6 του άρθρου 67 του Ν. 3852/2010.

• Οι Δημ. Σύμβουλοι κ.κ.:

- Δρίγκα Χρυσούλα και Ιλανίδου – Βίλλιου Δέσποινα, προσήλθαν κατά τη διάρκεια συζήτησης του 11<sup>ου</sup> θέματος της ημερήσιας διάταξης.
- Αγιαννίδου-Αρβανίτη Σταυρούλα, προσήλθε μετά την ολοκλήρωση συζήτησης του 11<sup>ου</sup> θέματος της ημερήσιας διάταξης.
- Τσαλίκολου Δημήτριος, προσήλθε μετά την ολοκλήρωση συζήτησης του 23<sup>ου</sup> θέματος της ημερήσιας διάταξης.
- Χασαπίδης Κωνσταντίνος, αποχώρησε μετά την ολοκλήρωση συζήτησης του 10<sup>ου</sup> θέματος της ημερήσιας διάταξης.
- Ραμπότας Ευθύμιος, αποχώρησε μετά την ολοκλήρωση συζήτησης του 21<sup>ου</sup> θέματος της ημερήσιας διάταξης.
- Τερζής Βασίλειος, αποχώρησε μετά την ολοκλήρωση συζήτησης του 24<sup>ου</sup> θέματος της ημερήσιας διάταξης.

Το Δημοτικό Συμβούλιο στην παραπάνω συνεδρίασή του, στο 11<sup>ο</sup> θέμα της ημερήσιας διάταξης, ύστερα από την υπ' αριθμ. 63151/15-12-2015 εισήγηση του Τμ. Δημοτικών Κοιμητηρίων του Δήμου, που έχει ως εξής:

« Έχοντας υπόψη:

1. Το άρ. 19 του από 24/9-20/10/58 Β.Δ.(Φ.Ε.Κ. 171Α ) "περί κωδικοποίησης εις ενιαίο κείμενο νόμου των ισχυουσών διατάξεων περί των προσόδων των Δήμων και Κοινοτήτων".
2. Τον Α.Ν. 445/1968(Φ.Ε.Κ. 130Α) "περί Κοιμητηρίων και ενταφιασμού Νεκρών".
3. Τον Α.Ν. 582/1968(Φ.Ε.Κ. 225Α) "περί Δημοτικών και Κοινοτικών Κοιμητηρίων".
4. Το άρθρο 11 του Ν.Δ. 318/1969 "περί βεβαιώσεως και εισπράξεως των εσόδων των Δήμων και Κοινοτήτων".
5. Το ΒΔ της 17/5-15/6/59 (Φ.Ε.Κ. 114 κ 145/Α) "περί οικονομικής διοικήσεως και λογιστικού των Δήμων και Κοινοτήτων".
6. Τον ν. 3463/2006 (Δημοτικός & Κοινοτικός Κώδικας).
7. Το Π.Δ. 933/1975.
8. Το Π.Δ. 210/1975 "περί ταριχεύσεως μεταφοράς και ταφής νεκρών και οστών ανθρώπων".
9. Τον Ν. 547/1977(Φ.Ε.Κ. 54Α) "περί Διοικήσεως των μη ενοριακών ναών των κοιμητηρίων".
10. Την Α. 5/1210/78 (Φ.Ε.Κ. Β 424) απόφαση των Υπουργών Εσωτερικών και Κοινωνικών Υπηρεσιών "περί όρων για την ίδρυση Κοιμητηρίων".
11. Το Π.Δ. 1128/80 "περί καθορισμού αποστάσεων για την ίδρυση ή επέκταση Κοιμητηρίων".

12. Τα άρθρα 35, 966 και 970 του Αστικού Κώδικα.
13. Τον Ν.344/76 (Φ.Ε.Κ. 143/76 τεύχος Α΄) "περί ληξιαρχικών πράξεων".
14. Την Αριθμ. Απόφαση: 840/2012 του Δημοτικού Συμβουλίου Σερρών με θέμα "Ψήφιση Κανονισμού Λειτουργίας των Κοιμητηρίων του Δήμου Σερρών".
15. Τον Ν.3852/2010 (ΦΕΚ 87Α) "Νέα Αρχιτεκτονική της Αυτοδιοίκησης και της Αποκεντρωμένης Διοίκησης - Πρόγραμμα Καλλικράτης".
16. Τον Οργανισμό Εσωτερικής Υπηρεσίας του Δήμου.
17. Τις αποφάσεις των Δημοτικών και Τοπικών Κοινοτήτων.
18. Την αριθμ. 108/2015 απόφαση της Επιτροπής Ποιότητας Ζωής.
19. Την αριθμ. 676/2015 απόφαση της Οικονομικής Επιτροπής.
20. Από τις εκάστοτε ισχύουσες διατάξεις περί Δημοτικών Κοιμητηρίων.

#### ΣΑΣ ΠΑΡΑΚΑΛΟΥΜΕ

Να εισηγηθείτε στο Δημοτικό Συμβούλιο του Δήμου Σερρών το νέο κανονισμό λειτουργίας των δημοτικών κοιμητηρίων του Καλλικρατικού Δήμου Σερρών ο οποίος έχει στόχο να βελτιστοποιήσει τις ήδη υπάρχουσες παρεχόμενες υπηρεσίες προς τους πολίτες καθώς και να κάνει πιο πιο εύρυθμη την λειτουργία των Δημοτικών Κοιμητηρίων. Σας υπενθυμίζουμε ότι ο εν ισχύ κανονισμός έχει εγκριθεί με την αριθμ. 840/2012 απόφαση του Δημοτικού Συμβουλίου Σερρών. Έχοντας υπόψη τα ανωτέρω παρακαλούμε για την έγκριση του νέου κανονισμού », και σχετική συζήτηση,

### ΑΠΟΦΑΣΙΖΕΙ ΚΑΤΑ ΠΛΕΙΟΨΗΦΙΑ

Ψηφίζει τον Κανονισμό Λειτουργίας των Δημοτικών Κοιμητηρίων του Καλλικρατικού Δήμου Σερρών, όπως ακολουθεί:

#### ΔΗΜΟΣ ΣΕΡΡΩΝ

### ΚΑΝΟΝΙΣΜΟΣ ΛΕΙΤΟΥΡΓΙΑΣ ΤΩΝ ΔΗΜΟΤΙΚΩΝ ΚΟΙΜΗΤΗΡΙΩΝ ΤΟΥ ΚΑΛΛΙΚΡΑΤΙΚΟΥ ΔΗΜΟΥ ΣΕΡΡΩΝ

#### ΑΡΘΡΟ 1 (Νομικό πλαίσιο)

- Η λειτουργία των Δημοτικών Κοιμητηρίων διέπεται από τις παρακάτω διατάξεις:
- 1.1. Το άρ. 19 του από 24/9-20/10/58 Β.Δ.(Φ.Ε.Κ. 171Α ) "περί κωδικοποίησης εις ενιαίο κείμενο νόμου των ισχυουσών διατάξεων περί των προσόδων των Δήμων και Κοινοτήτων".
  - 1.2. Τον Α.Ν. 445/1968(Φ.Ε.Κ. 130Α) "περί Κοιμητηρίων και ενταφιασμού Νεκρών".
  - 1.3. Τον Α.Ν. 582/1968(Φ.Ε.Κ. 225Α) "περί Δημοτικών και Κοινοτικών Κοιμητηρίων".
  - 1.4. Το άρθρο 11 του Ν.Δ. 318/1969 "περί βεβαίωσης και εισπράξεως των εσόδων των Δήμων και Κοινοτήτων".
  - 1.5. Το ΒΔ της 17/5-15/6/59 (Φ.Ε.Κ. 114 κ 145/Α) "περί οικονομικής διοικήσεως και λογιστικού των Δήμων και Κοινοτήτων"
  - 1.6. Το Ν. 3463/2006 (Δημοτικός & Κοινοτικός Κώδικας)
  - 1.7. Το Π.Δ. 933/1975.
  - 1.8. Το Π.Δ. 210/1975 "περί ταριχεύσεως μεταφοράς και ταφής νεκρών και οστών ανθρώπων".
  - 1.9. Το Ν.547/1977(Φ.Ε.Κ. 54Α) "περί Διοικήσεως των μη ενοριακών ναών των κοιμητηρίων".
  - 1.10. Την Α. 5/1210/78 (Φ.Ε.Κ.Β 424) απόφαση των Υπουργών Εσωτερικών και Κοινωνικών Υπηρεσιών "περί όρων για την ίδρυση Κοιμητηρίων".

- 1.11.Το Π.Δ.1128/80 "περί καθορισμού αποστάσεων για την ίδρυση ή επέκταση Κοιμητηρίων".
- 1.12.Τα άρθρα 35,966 και 970 του Αστικού Κώδικα.
- 1.13.Το Ν.344/76(Φ.Ε.Κ. 143/76 τεύχος Α΄)"περί ληξιαρχικών πράξεων".
- 1.14.Την Αριθμ. Απόφαση: 840 / 2012 του Δημοτικού Συμβουλίου Σερρών με θέμα "Ψήφιση Κανονισμού Λειτουργίας των Κοιμητηρίων του Δήμου Σερρών".
- 1.15.Το Ν.3852/2010 (ΦΕΚ 87<sup>Α</sup>) "Νέα Αρχιτεκτονική της Αυτοδιοίκησης και της Αποκεντρωμένης Διοίκησης - Πρόγραμμα Καλλικράτης".
- 1.16.Τις αποφάσεις των Δημοτικών και Τοπικών Κοινοτήτων.
- 1.17.Από τις εκάστοτε ισχύουσες διατάξεις περί Δημοτικών Κοιμητηρίων.

## **ΑΡΘΡΟ 2**

Τα Κοιμητήρια χαρακτηρίζονται ως πράγματα εκτός συναλλαγής (άρθρο 3 παρ. 1 του Α.Ν. 582/68).

Τα Κοιμητήρια ανήκουν στην αποκλειστική αρμοδιότητα του δήμου Σερρών. Συγκεκριμένα ανήκουν στο Τμήμα δημοτικών κοιμητηρίων της Διεύθυνσης Οικονομικών Υπηρεσιών ή σε όποια διεύθυνση και τμήμα οριστεί με τυχόν τροποποίηση του ισχύοντος Οργανισμού Εσωτερικής Υπηρεσίας του δήμου Σερρών .

Ο οριζόμενος από το Δήμαρχο αρμόδιος Αντιδήμαρχος εποπτεύει και ελέγχει όλες τις δραστηριότητες του Τμήματος δημοτικών κοιμητηρίων και υποβάλλει σε συνεργασία με τον Διευθυντή και με τον Προϊστάμενο του αρμόδιου Τμήματος εισηγήσεις και προτάσεις κάθε φύσεως για την εύρυθμη και ομαλή λειτουργία των κοιμητηρίων στο Δημοτικό Συμβούλιο.

Ο κανονισμός αφορά στη λειτουργία των δημοτικών κοιμητηρίων του δήμου Σερρών.

## **ΑΡΘΡΟ 3 (ΤΑΦΕΣ)**

**3.1.** Η ταφή των θανόντων ενεργείται υποχρεωτικά μέσα στα δημοτικά κοιμητήρια και στους ειδικούς χώρους που παραχωρούνται γι' αυτό το σκοπό.

**3.2.** Ενταφιάζονται όλοι οι θανόντες κάτοικοι της κάθε δημοτικής και τοπικής κοινότητας του Δήμου Σερρών.

**3.3.** Ο ενταφιασμός του θανόντος πραγματοποιείται στο κοιμητήριο της τοπικής ή δημοτικής κοινότητας στην οποία είναι εγγεγραμμένος ως δημότης με κανονική ή ενδεικτική εγγραφή. Δύναται κατ' εξαίρεση η πραγματοποίηση ενταφιασμού στο κοιμητήριο άλλης τοπικής ή δημοτικής κοινότητας μόνο στη περίπτωση ύπαρξης οικογενειακού τάφου με το αντίστοιχο χρηματικό αντίτιμο του ισχύοντος κάθε φορά κανονισμού λειτουργίας των Δημοτικών Κοιμητηρίων της δημοτικής κοινότητας Σερρών του Δήμου Σερρών.

**3.4.** Επιτρέπεται ο ενταφιασμός των μη και μηδέποτε δημοτών του Δήμου Σερρών (ετεροδημότες) εφόσον αποδειχτεί ότι είναι μόνιμοι κάτοικοι του Δήμου Σερρών προσκομίζοντας εκκαθαριστικό της εφορίας και το έντυπο της εφορίας Ε1.

**3.5.** Επιτρέπεται ο ενταφιασμός των (αλλοδαπών), εφόσον τα τέκνα τους είναι δημότες του Δήμου Σερρών και έχουν αποκτήσει την Ελληνική Ιθαγένεια σύμφωνα με το ν.3838 άρθρο 1Α και είναι μόνιμοι κάτοικοι του Δήμου Σερρών προσκομίζοντας πιστοποιητικό οικογενειακής κατάστασης και εκκαθαριστικό της εφορίας.

**3.6.** Η ταφή επιτρέπεται μετά από δώδεκα (12) ώρες από τη νόμιμη πιστοποίηση του θανάτου και σε περίπτωση νεκροτομής αμέσως μετά από αυτή.

**3.7.** Κανένας νεκρός δεν ενταφιάζεται εάν δεν προσκομισθεί στο Τμήμα των δημοτικών κοιμητηρίων ληξιαρχική πράξη θανάτου του οικείου ληξιαρχείου θεωρημένη από την αρμόδια αρχή.

3.8. Η ταφή γίνεται υποχρεωτικά εντός ξύλινων φερέτρων. Απαγορεύεται η χρησιμοποίηση φέρετρου από γυαλί ή άλλη παρεμφερή ανθεκτική ύλη. Κατά τη μεταφορά από κράτη του εξωτερικού με σφραγισμένα από λαμαρίνα φέρετρα οι συγγενείς των θανόντων είναι υποχρεωμένοι να τα αντικαταστήσουν με ξύλινα.

3.9. Οι παραχωρούμενοι τάφοι καθορίζονται από σχεδιάγραμμα (τοπογραφικό ταφολόγιο) το οποίο εγκρίνεται από το Δημοτικό Συμβούλιο. Το ταφολόγιο εφαρμόζεται πιστά από το Τμήμα των δημοτικών κοιμητηρίων και δεν επιτρέπεται καμία απολύτως παρέκκλιση από αυτό και από την ρυμοτομία των χώρων.

3.10. Καμία προσθήκη τάφου δεν επιτρέπεται σε βάρος της ρυμοτομίας χωρίς την έγκριση του Δημοτικού Συμβουλίου.

3.11. Η μεταφορά του θανόντος γίνεται υποχρεωτικά από τα γραφεία κηδειών μέχρι το σημείο της ταφής. Η θέση της ταφής καθορίζεται από το Τμήμα των δημοτικών κοιμητηρίων.

3.12. Δεν επιτρέπεται η δημιουργία ξεχωριστής ζώνης ταφής για αλλόθρησκους ή αλλόδοξους.

3.13. Η για οποιαδήποτε λόγο μεταφορά ή εκταφή νεκρού πριν την εκπονή εξαιτίας γίνεται μόνο κατόπιν εντολής της αρμόδιας κατά τόπο Εισαγγελικής Αρχής.

#### **ΑΡΘΡΟ 4 (ΤΑΦΙΚΑ ΤΜΗΜΑΤΑ ΤΩΝ Α' ΚΑΙ Β' ΚΟΙΜΗΤΗΡΙΟΥ ΤΟΥ ΔΗΜΟΥ ΣΕΡΡΩΝ)**

##### **Α' ΚΟΙΜΗΤΗΡΙΟ (ΚΩΝΣΤΑΝΤΙΝΟΥ ΚΑΙ ΕΛΕΝΗΣ)**

4.1. Θέσεις εξαετούς ταφής κατηγορίας Α' (ταφικά τμήματα

1,2,3,4,5,8,9,6α,6β,7α,6τ2,6τ3,6τ4, Α1, Α3,Ν1,Ν2,Ν3,ΑΝ1,Β1,ΝΒ2,Ε1,Ε2)

4.2. Θέσεις εξαετούς ταφής κατηγορίας Β' (ταφικά τμήματα Α2, Α4,Β2,7β)

4.3. Θέσεις βρεφών-παιδιών (ταφικό τμήμα 6β)

4.4. Θέσεις θανόντων από λοιμώδη νοσήματα του Διεθνή Υγειονομικού Κανονισμού (ταφικό τμήμα Β2)

4.5. Ειδικές θέσεις ανθρωπίνων μελών από νοσοκομεία

Με απόφαση του Δημοτικού Συμβουλίου μπορεί να επέρχεται τροποποίηση στον χαρακτηρισμό των υφισταμένων ταφικών τμημάτων, όταν αυτό κρίνεται αναγκαίο.

Ακολουθεί κάτοψη των Α' κοιμητηρίων του δήμου Σερρών.



**Β' ΚΟΙΜΗΤΗΡΙΟ**

- Θέσεις εξαιτούς ταφής κατηγορίας Α' ( ταφικά τμήματα Α1,Α2,Β1)
- Θέσεις εξαιτούς ταφής κατηγορίας Β' (ταφικά τμήματα Β2, Β3,Γ,Γ1,Δ)

**ΑΡΘΡΟ 5 (ΣΥΣΤΑΣΗ ΔΩΡΕΑΝ ΤΑΦΟΥ ΤΙΜΗΣ ΕΝΕΚΕΝ-ΔΩΡΕΑΝ ΤΑΦΗ)**

5.1. Με απόφαση του Δημοτικού Συμβουλίου δύναται η σύσταση δωρεάν τάφου, τιμής ένεκεν για την ταφή αποβιωσάντων προσώπων με εξαιρετη εθνική, κοινωνική και πολιτιστική δράση με ειδικά αιτιολογημένη απόφαση. Οι τάφοι αυτοί παραχωρούνται αποκλειστικά και μόνο για την ταφή των τιμωμένων προσώπων.

5.2 Γενικά, ο παραπάνω χώρος για τον οποίο παρέχεται το προαναφερόμενο δικαίωμα χρήσης δεν αποτελεί περιουσιακό στοιχείο εκείνου προς τον οποίο έγινε η παραχώρηση και απαγορεύεται η μεταβίβαση του σε ειδικούς (πώληση, δωρεά, ανταλλαγή) και καθολικούς (κληρονομιά, διαθήκη) διαδόχους του.

5.3. Η ταφή των νεκρών αξιωματικών και οπλιτών σε ώρα καθήκοντος του Στρατού, του Ναυτικού, της Αεροπορίας και των Σωμάτων Ασφαλείας εν γένει γίνεται δωρεάν τιμής ένεκεν.

5.4. Οι άποροι δημότες ενταφιάζονται δωρεάν στις κοινές θέσεις ενταφιασμού, μετά από προσκόμιση βεβαίωσης απορίας, που εκδίδεται κάθε φορά από την Διεύθυνση Κοινωνικής Προστασίας και Δημόσιας Υγείας του Δήμου Σερρών. Σε εξαιρετικές περιπτώσεις αδύναμων οικονομικά δημοτών του Δήμου Σερρών, δύναται να ενταφιάζονται δωρεάν μετά από ειδικά αιτιολογημένη απόφαση του Δημάρχου κατόπιν εκθέσεως κοινωνικού λειτουργού.

5.5. Σε περιπτώσεις θανόντων αγνώστων στοιχείων ο Δήμος αναλαμβάνει να ενταφιάσει το νεκρό δωρεάν σε οποιοδήποτε κοιμητήριο του δήμου Σερρών μόνο στη περίπτωση που ο θάνατος επήλθε εντός των γεωγραφικών και διοικητικών ορίων του Δήμου Σερρών. Όμοια ενεργείται δωρεάν η ταφή των νεκρών που διαμετακομίζονται από τα εργαστήρια των ιατρικών σχολών των Α.Ε.Ι. και των αποβιωσάντων σε δημόσια ή ιδιωτικά νοσηλευτικά ιδρύματα, εφόσον καθίσταται ανέφικτη η αναζήτηση και η ανεύρεση από τα ιδρύματα αυτά των συγγενών των νεκρών.

5.6. Τέλος δωρεάν γίνεται η ταφή νεογνών, βρεφών και παιδιών έως δώδεκα έτη.

**ΑΡΘΡΟ 6 (ΑΝΑΚΟΜΙΔΗ ΟΣΤΩΝ)**

Ανακομιδή οστών ονομάζεται η μεταφορά γενικά από τον τάφο, των οστών του νεκρού ύστερα από πλήρη αποσύνθεση του πτώματος, για να φυλαχθούν ή να τοποθετηθούν σε άλλο μέρος. Τα οστά φυλάσσονται στο οστεοφυλάκιο, στο χώρο δηλαδή του κοιμητηρίου, που είναι στεγασμένος ή κλειστός και περιλαμβάνει κατάλληλες υποδοχές για την φύλαξη των οστών των ανακομιζομένων νεκρών.

Εάν δεν πρόκειται να φυλαχτούν, τα οστά μετά την ανακομιδή τοποθετούνται στο χωνευτήριο. «Χωνευτήριο» ονομάζεται ο χώρος στο έδαφος των δημοτικών κοιμητηρίων, που χρησιμοποιείται για την τοποθέτηση των οστών των ανακομιζομένων νεκρών.

6.1. Ανακομιδή των οστών θα γίνεται:

Α) όταν παρέλθει εξαιτία από την ημερομηνία ταφής και μετά την προσκόμιση διπλότυπου εισπράξεως από το Δήμο δικαιωμάτων εκταφής. Κατά την ταφή γίνεται καταχώρηση με πλήρη στοιχεία τουλάχιστον ενός συγγενούς του θανόντος με ταυτόχρονη παραλαβή με αποδεικτικό κοινοποίησης έγγραφης ενημέρωσης ότι η εκταφή θα γίνει με την συμπλήρωση της ΕΞΑΕΤΙΑΣ.

Στις περιπτώσεις κατά τις οποίες μετά την πάροδο της εξαετίας δεν εκδηλωθεί ενδιαφέρον από τους συγγενείς των νεκρών για την ανακομιδή, η Υπηρεσία θα προχωρεί αυτεπάγγελτα, σε αναγκαστική ανακομιδή, χωρίς την παρουσία συγγενών και

τα οστά θα τοποθετούνται στο χωνευτήριο. Πριν από τη διενέργεια της αυτεπάγγελτης εκταφής, η υπηρεσία οφείλει να εξαντλήσει κάθε πρόσφορο μέσο για την ειδοποίηση των συγγενών (η αποστολή επιστολών ή η τηλεφωνική επικοινωνία ή η τοποθέτηση σημειώματος σε κάποιο εμφανές σημείο επί του τάφου αποτελούν ενδεικτικούς τρόπους πρόσφορου μέσου ειδοποίησης).

Επιπρόσθετα ο προϊστάμενος του τμήματος των Δημοτικών Κοιμητηρίων, θα συντάσσει, κατάλογο αναγκαστικών ανακομιδών, ο οποίος θα εγκρίνεται από την Επιτροπή Ποιότητα Ζωής και θα τοιχοκολλείται στον πίνακα ανακοινώσεων του συγκεκριμένου τμήματος και σε εμφανές σημείο του κοιμητηρίου τουλάχιστον ένα (1) μήνα πριν την τέλεσή τους. Η ανακομιδή των οστών όσων έχουν αποβιώσει από λοιμώδες νόσημα που υπάγεται στον Διεθνή Υγειονομικό Κανονισμό, γίνεται μετά την παρέλευση δεκαετίας.

Β) όταν κατά την αντίληψη του Τμήματος των δημοτικών κοιμητηρίων υπάρχουν τάφοι που πιθανόν εξέλιπαν οι αρχικοί δικαιούχοι και οι κατιόντες αυτών και έχει παρέλθει τριετία από την ταφή, ή οι τάφοι δεν φέρουν κανένα διακριτικό. Τα οστά φυλάσσονται στο οστεοφυλάκιο με φροντίδα του Δήμου και μετά παρέλευση έτους τοποθετούνται στο χωνευτήριο.

Γ) εάν το ζητήσουν οι οικείοι του αποθανόντα πριν την παρέλευση εξαετίας και όχι πριν τη συμπλήρωση πενταετίας.

6.2. Η ανακομιδή ή μεταφορά των νεκρών για τη διενέργεια αυτοψίας, ή για οιονδήποτε άλλο λόγο, πριν τη λήξη της εξαετίας ενεργείται μόνο μετά από σχετική έγγραφη άδεια του Εισαγγελέα. Στην περίπτωση αυτή δεν καταβάλλεται το δικαίωμα για την ανακομιδή και τον εκ νέου ενταφιασμό της σορού.

6.3. Η ανακομιδή διενεργείται με σκαπτικό μηχάνημα μέχρι την εμφάνιση του επάνω μέρους του φέρετρου και στη συνέχεια χειρωνακτικά. Ολοκληρώνεται με την εύρεση των οστών του νεκρού, τα οποία αφού συλλεχθούν προσεκτικά, μεταφέρονται σε ειδικό για το σκοπό αυτό χώρο. Από εκεί ανάλογα με την επιθυμία του συγγενή τοποθετούνται στο χωνευτήριο, ή αφού πλυθούν στο οστεοφυλάκιο, ή αφού πλυθούν και απολυμανθούν, μπορούν να μεταφερθούν σε άλλο Κοιμητήριο.

6.4. Εάν κατά τη διενέργεια της ανακομιδής διαπιστωθεί ότι δεν έχει επέλθει πλήρης αποσύνθεση, τότε σταματά η διαδικασία ανακομιδής και η σορός παραμένει ενταφιασμένη στο ίδιο σημείο ατελώς για ένα επιπλέον χρόνο.

6.5. Τα ανωτέρω ισχύουν και για τις ανακομιδές στους οικογενειακούς τάφους. Σε κάθε περίπτωση απαγορεύεται η ανακομιδή οστών των ενταφιασμένων στους οικογενειακούς τάφους χωρίς την συναίνεση των δικαιούχων των τάφων αυτών.

6.6. Κάθε χωνευτήριο που πληρούται παραμένει ως έχει και χαρακτηρίζεται ως χώρος πρασίνου.

**Οι διατάξεις του άρθρου 5 ισχύουν για τα κοιμητήρια της δημοτικής κοινότητας Σερρών και προαιρετικά για τα κοιμητήρια των τοπικών και δημοτικών κοινοτήτων.**

#### **ΑΡΘΡΟ 7 ΟΣΤΕΟΦΥΛΑΚΙΟ – ΟΣΤΕΟΦΥΛΑΞΗ**

Το οστεοφυλάκιο είναι ο χώρος του κοιμητηρίου, που είναι στεγασμένος ή κλειστός και περιλαμβάνει κατάλληλες υποδοχές για την φύλαξη των οστών των ανακομιζόμενων νεκρών.

7.1. Η φύλαξη οστών, ή ανθρώπινης τέφρας, ενεργείται μετά από αίτηση των ενδιαφερομένων συγγενών και εφόσον καταβληθεί το αντίστοιχο χρηματικό αντίτιμο από τον ισχύοντα κανονισμό των Δημοτικών Κοιμητηρίων του Δήμου Σερρών.

7.2. Τα οστά φυλάσσονται σε ομοιόμορφα κιβώτια στο οστεοφυλάκιο των κοιμητηρίων. Τα κιβώτια κατασκευάζονται με ευθύνη και έξοδα των οικείων του θανόντος. Οι διαστάσεις και το υλικό κατασκευής καθορίζονται από το Δήμο.

7.3. Η παραλαβή των οστών από τα Κοιμητήρια και η μεταφορά τους σε άλλο χώρο (Κοιμητήριο-Μοναστήρι) ενεργείται μόνο κατόπιν αιτήσεως των ενδιαφερομένων συγγενών και κατόπιν έκδοσης σχετικής άδειας από τη Διεύθυνση Υγιεινής της Περιφερειακής Ενότητας Σερρών.

7.4. Το Οστεοφυλάκιο είναι ανοικτό κατά τις ώρες λειτουργίας του Κοιμητηρίου.

7.5. Τα κιβώτια και οι θέσεις των ραφιών επί των οποίων τοποθετούνται είναι αριθμημένα. 7.6. **Δεν επιτρέπεται η αλλαγή των θέσεων των κιβωτίων με πρωτοβουλία των επισκεπτών** και η τοποθέτηση παντός αντικειμένου στην οστεοθήκη, όπως ανθοδοχείων, γλαστρών, καντηλιών, εικόνων, αγαλματιδίων κλπ. Επιτρέπεται μόνο η τοποθέτηση φωτογραφίας του θανόντος ή μικρός σε διάσταση σταυρός.

7.7. Στις περιπτώσεις κατά τις οποίες, έχουν παρέλθει έξι (6) μήνες, από τη λήξη του νόμιμα χορηγηθέντος χρόνου παραμονής των οστών και δεν εκδηλωθεί ενδιαφέρον από τους συγγενείς, η Υπηρεσία θα προχωρεί αυτεπάγγελτα, στην απομάκρυνσή των από το Οστεοφυλάκιο και την εναπόθεσή των εντός του χωνευτηρίου.

7.8. Επιτρέπεται η μεταφορά και η φύλαξη των οστών ετεροδημοτών, εφόσον οι άνωθεν ή οι κάτωθεν συγγενείς Α΄ βαθμού είναι μόνιμοι κάτοικοι του δήμου Σερρών, αποδεικνύοντάς το, προσκομίζοντας πιστοποιητικό μόνιμης κατοικίας και οικογενειακής κατάστασης.

7.9. Δεν επιτρέπεται η τοποθέτηση και φύλαξη στο ίδιο κιβώτιο οστών περισσότερων του ενός νεκρού.

7.10. Επιτρέπεται η μεταφορά οστών νεκρών πάσης θρησκείας σε οποιοδήποτε κοιμητήριο της επιλογής των οικείων. Επίσης επιτρέπεται η μεταφορά οστών από άλλα κοιμητήρια στα δημοτικά κοιμητήρια του Δήμου Σερρών, μετά από αίτηση των ενδιαφερομένων, έγκριση του Τμήματος των δημοτικών κοιμητηρίων και εξόφληση του σχετικού τέλους.

7.11. Η φύλαξη των οστών γίνεται για μια εξαετία. Μετά τη συμπλήρωση της εξαετίας τα οστά τοποθετούνται στο χωνευτήριο.

7.12. Η εκάστοτε καταβολή δικαιώματος φύλαξης των οστών είναι ημερολογιακή, δηλαδή από 1η Ιανουαρίου μέχρι 31η Δεκεμβρίου και η πρώτη καταβολή δικαιώματος αφορά το τρέχον έτος, ανεξαρτήτως της ημερομηνίας έναρξης φύλαξης των οστών.

#### **ΑΡΘΡΟ 8 (ΝΕΚΡΟΘΑΛΑΜΟΣ – ΑΠΟΤΕΦΡΩΣΗ)**

8.1. Στο νεκροθάλαμο μπορεί να παραμείνει ο νεκρός

Α) όταν δεν έχει συμπληρωθεί ο από το νόμο προβλεπόμενος χρόνος από την ώρα θανάτου.

Β) όταν πρέπει να διακομισθεί για νεκροτομή.

8.2. Σύμφωνα με τον ισχύοντα Νόμο επιτρέπεται η αποτέφρωση των νεκρών. Ο Δήμος χορηγεί άδεια αποτέφρωσης όταν προχωρήσει στην κατασκευή αποτεφρωτηρίου και εφόσον έχουν εκδοθεί τα σχετικά Προεδρικά Διατάγματα που ορίζουν τη διαδικασία αποτέφρωσης.



### **ΑΡΘΡΟ 9 ΜΕΤΑΦΟΡΑ ΟΣΤΩΝ**

- 9.1. Η μεταφορά των οστών μετά την ανακομιδή, ενεργείται σύμφωνα με την κείμενη νομοθεσία περί δημόσιας υγείας.
- 9.2. Δεν επιτρέπεται η μεταφορά οστών σε άλλο Κοιμητήριο όσων έχουν αποβιώσει από λοιμώδεις νόσημα.
- 9.3. Για τη μεταφορά οστών εκτός του Κοιμητηρίου με σκοπό τη φύλαξη αυτών σε άλλο Κοιμητήριο, απαιτείται η υποβολή σχετικής αίτησης στην Υπηρεσία από τους συγγενείς των νεκρών, η προσκόμιση με δική τους μέριμνα, βεβαίωσης αποδοχής των οστών, από τον φορέα διαχείρισης του Κοιμητηρίου υποδοχής, και προσκόμιση κατάλληλου στεγανού κιβωτίου για την τοποθέτηση των οστών, αφού προηγηθεί απολύμανση αυτών σύμφωνα με τις υγειονομικές διατάξεις .
- 9.4. Οστά μπορεί να παραχωρούνται για ερευνητικούς, ή σπουδαστικούς σκοπούς, από σορούς αφού προηγηθεί απολύμανση αυτών σύμφωνα με τις υγειονομικές διατάξεις.
- 9.5. Από το Κοιμητήριο μπορούν να εξέλθουν οστά με άδεια Εισαγγελέα.

### **ΑΡΘΡΟ 10 ΚΑΤΑΣΚΕΥΗ-ΔΙΑΜΟΡΦΩΣΗ ΤΑΦΩΝ- ΥΠΟΧΡΕΩΣΕΙΣ ΚΑΤΑΣΚΕΥΑΣΤΩΝ (ΕΚΤΕΛΕΣΗ ΕΡΓΩΝ)**

- 10.1. Η εκτέλεση των έργων διακοσμήσεως και διαμορφώσεως των τάφων ενεργείται κατόπιν αιτήσεως των ενδιαφερομένων και με την καταβολή ανάλογου χρηματικού ποσού.
- 10.2. Η εκτέλεση έργων θα γίνεται από ιδιώτες κατασκευαστές ή από τους οικείους του νεκρού (συγγένειας μέχρι 2<sup>ου</sup> βαθμού) εφόσον ασκούν παρεμφερές επάγγελμα .
- 10.3. Οι κατασκευαστές προκειμένου να εκτελέσουν οποιαδήποτε εργασία στα δημοτικά κοιμητήρια θα πρέπει να είναι γραμμένοι στο Μητρώο Κατασκευαστών που θα τηρείται στην Τεχνική Διεύθυνση του δήμου. Η εγγραφή στο μητρώο γίνεται οποιαδήποτε χρονική στιγμή με την προσκόμιση των παρακάτω δικαιολογητικών:
- Α) αίτηση του ενδιαφερομένου
  - Β) εγγυητική επιστολή ύψους 500,00 ευρώ αναγνωρισμένης Τράπεζας ή ισόποσο γραμμάτιο του Ταμείου Παρακαταθηκών και Δανείων ως εγγύηση για την αποκατάσταση ζημιών που τυχόν θα προκληθούν από εργασίες ή από αυθαίρετη κατάληψη χώρων από υλικά και η οποία στο τέλος κάθε έτους θα επιστρέφεται εάν δεν υπάρχουν εκκρεμότητες , αλλιώς θα εκπίπτει υπέρ του Δήμου.
  - Γ) Ασφαλιστική και φορολογική ενημερότητα
  - Δ) Δημοτική ενημερότητα
  - Ε) Υπεύθυνη δήλωση στην οποία θα δηλώνεται το ΑΦΜ και ότι έχουν λάβει γνώση του Κανονισμού Λειτουργίας του Κοιμητηρίου και θα συμμορφώνονται σε κάθε περίπτωση με τις διατάξεις του κανονισμού και τις υποδείξεις της υπηρεσίας. Το παραπάνω ποσό καταβάλλεται πριν την έναρξη εργασιών διαφορετικά δεν ξεκινούν οι εργασίες.
- 10.4. Οι κατασκευαστές θα εργάζονται στο κοιμητήριο όλες τις ημέρες εκτός Κυριακής και επισήμων αργιών και από ώρα 08.00 -12.00 και το απόγευμα ανάλογα με το ωράριο υπηρεσίας των εργατών. Κάθε εργασία γενικά μέσα στο Νεκροταφείο θα αποπερατώνεται σε χρονικό διάστημα ενός μήνα το αργότερο.
- 10.5. Απαγορεύεται ρητά η αποθήκευση υλικών μέσα στο χώρο του κοιμητηρίου.
- 10.6. Η εξωτερική μορφή και το μέγεθος των μνημείων επί των τάφων πρέπει να συμβαδίζουν με τη σοβαρότητα και την αισθητική εικόνα του χώρου. Θα πρέπει να αποφεύγονται οι υπερβολές στον εξωτερικό διάκοσμο των τάφων.
- 10.7. Οι τάφοι έχουν ορισμένες διαστάσεις και δεν επιτρέπεται καμία μεταβολή, προσθήκη ή αλλοίωση των διαστάσεων αυτών. Όπου κρίνεται απαραίτητη η στήριξη μαρμάρων, αυτή θα επιτυγχάνεται με μικρό σινάξ, κράσπεδο κλπ. Πάνω στην μαρμάρινη

πλάκα επιτρέπεται χάραξη στοιχείων. Το όνομα και τα λοιπά στοιχεία του νεκρού θα αναγράφονται επί ειδικών μαρμάρινων πλακιδίων τα οποία θα τοποθετούνται επί της πλάκας ή επί των καθ' ύψος τοποθετούμενων στοιχείων. Κάθε τι που θα αναγράφεται επί των μαρμάρινων πλακιδίων θα συντάσσεται στην Ελληνική γλώσσα εκτός της περίπτωσης που ο νεκρός είναι αλλοδαπός, οπότε επιτρέπεται ξενόγλωσση επιγραφή με ύπαρξη όμως αντίστοιχης ελληνικής μετάφρασης.

10.8. Όσο αφορά τους κηροστάτες προτείνονται δύο τύποι κηροστατών (Α και Β), ανάμεσα στους οποίους θα πρέπει να επιλέξει ο συγγενής του νεκρού και να τον κατασκευάσει σε μαρμαρογλύπτη της επιλογής του.

ΤΥΠΟΣ Α

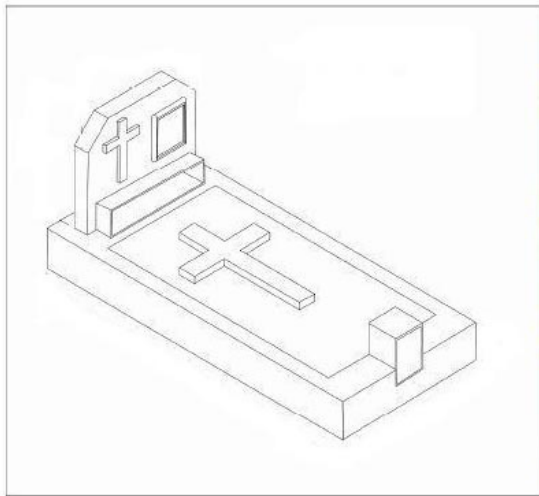

ΤΥΠΟΣ Β

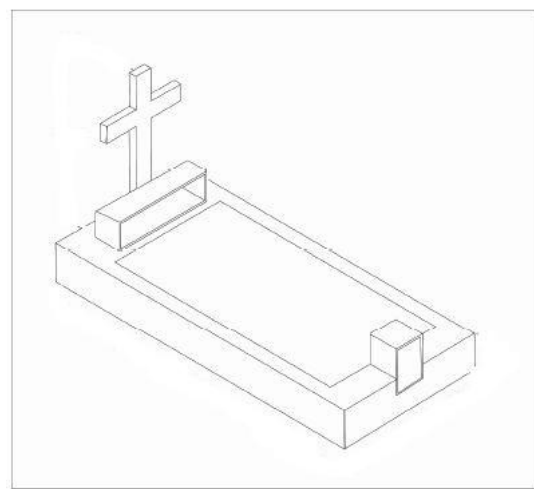

10.9. Το τμήμα του τάφου ανάμεσα στον κηροστάτη και στην ταφική πλάκα θα παραμένει είτε επιστρωμένο μόνο με χώμα ή με φύτευση- περιποίηση γκαζόν από τον συγγενή του νεκρού, χωρίς την τοποθέτηση μαρμάρινων πλακών, πλαισίων ή χαλκικών, υλικών που δυσχεραίνουν τον καθαρισμό και την συντήρηση των τάφων του Κοιμητηρίου καθώς και την αποσύνθεση των νεκρών.

10.10. Το πάχος των μαρμάρων που τοποθετούνται περιμετρικά των τάφων δεν μπορεί να ξεπερνά τα 95 εκατοστά. Το ύψος της μαρμάρινης πλάκας ή του σταυρού ή οποιουδήποτε άλλου στοιχείου τοποθετείται κάθετα στο πάνω μέρος του τάφου δεν μπορεί να ξεπερνά σε ύψος τα 70 εκατοστά από τη βάση της οριζόντιας μαρμάρινης πλάκας που τοποθετείται επάνω στον τάφο και σε πλάτος το πλάτος του τάφου.

10.11. Σε περίπτωση αλλοίωσης των διαστάσεων των τάφων καθ' ύψος ή κατά πλάτος ή κατά μήκος, επιβάλλεται στον κατασκευαστή χρηματικό πρόστιμο 300,00 € σε περίπτωση που μετά από υπόδειξη της υπηρεσίας δεν επαναφέρει στην αρχική κατάσταση το μνημείο εντός δύο ημερών από την ειδοποίηση.

10.12. Η εισαγωγή ακατέργαστων υλικών στο κοιμητήριο καθώς και η επεξεργασία τους δεν επιτρέπεται. Η τοποθέτηση ή συναρμολόγηση υλικών γίνεται χωρίς να παρεμποδίζεται στο ελάχιστο η κυκλοφορία στους διαδρόμους.

10.13. Απαγορεύεται κάθε ενέργεια τεχνιτών ή εργατών που εκτελούν έργα στο δημοτικό κοιμητήριο που αποβλέπει και κατατείνει εμφανώς και έκδηλα την προσέλκυση πελατών, πολύ δε περισσότερο σε διατάραξη της ευταξίας και της κοσμιότητας στους χώρους αυτούς λόγω επαγγελματικών ανταγωνισμών ή διαπραγματεύσεων με πελάτες.

Κάθε τέτοια περίπτωση που διαπιστώνεται θα επιφέρει την απαγόρευση εισόδου στο χώρο του κοιμητηρίου για χρονικό διάστημα δεκαπέντε (15) ημερών και σε περίπτωση υποτροπής για χρονικό διάστημα δύο μηνών.

10.14. Κάθε κατασκευή που έχει τοποθετηθεί σε τάφο και δεν πληροί τις καθορισμένες προδιαγραφές θα αφαιρείται με ευθύνη αυτού που το τοποθέτησε. Αν τούτο δεν γίνει ο Δήμος Σερρών θα το αφαιρεί και το κόστος θα καταλογίζεται στον συγγενή του νεκρού. Σε βάρος του παραβάτη κατασκευαστή επιβάλλεται χρηματικό πρόστιμο 300,00€ (ευρώ) και απαγόρευση δραστηριοποίησής του για χρονικό διάστημα μέχρι τέσσερις (4) μήνες. Σε περίπτωση υποτροπής το χρονικό διάστημα μπορεί να είναι αόριστο.

#### **ΑΡΘΡΟ 11 ΜΑΡΜΑΡΑ-ΤΙΜΑΛΦΗ-ΣΤΕΦΑΝΙΑ**

11.1. Αντικείμενα (αξίας ή μη) που βρίσκονται εντός του τάφου κατά την εκταφή, αποδίδονται στους συγγενείς του νεκρού ή στους κληρονόμους αυτού, εφόσον παρίστανται αυτοπροσώπως ή με πληρεξούσιο κατά την εκταφή, εκτός των έργων τέχνης που έχουν ιστορική και καλλιτεχνική αξία.

11.2. Εφόσον υπάρχουν πολύτιμα αντικείμενα (κοσμήματα, κ.ά.) εντός του τάφου, ο συγγενής οφείλει πριν την τέλεση της εκταφής να το δηλώσει στο αρμόδιο γραφείο. Τα αντικείμενα αυτά αποδίδονται στους συγγενείς του νεκρού. Σε περίπτωση που οι συγγενείς δεν τα επιθυμούν, αυτά εκποιούνται υπέρ του Δήμου.

11.3. Τα στεφάνια και ο σταυρός που καταθέτουν οι συγγενείς των νεκρών κατά τη τέλεση της κηδείας, παραμένουν σε χώρο κοντινό της ταφής για τρεις ημέρες. Μετά την παρέλευση τριών ημερών ο Δήμος έχει τη δυνατότητα να διαθέσει αυτά σύμφωνα με τις διατάξεις του Δημοτικού και Κοινοτικού Κώδικα.

11.4. Οι μαρμάρινες κατασκευές, τα πλαστικά άνθη και οτιδήποτε έχει τοποθετηθεί επί των τάφων, μετά την τέλεση της ανακομιδής απαγορεύεται να εξέλθουν από το Κοιμητήριο και παραμένουν σ' αυτό θεωρούμενα ως περιουσία του Δήμου. Ο Δήμος έχει τη δυνατότητα να διαθέσει αυτά σύμφωνα με τις διατάξεις του Δημοτικού και Κοινοτικού Κώδικα.

#### **ΑΡΘΡΟ 12 (ΠΡΟΣΩΠΙΚΟ ΚΟΙΜΗΤΗΡΙΟΥ)**

12.1. Προϊστάμενος στα δημοτικά κοιμητήρια είναι ο υπάλληλος που διαθέτει τα απαραίτητα προσόντα σύμφωνα με τον Ο.Ε.Υ. του Δήμου Σερρών και την κείμενη νομοθεσία.

12.2. Είναι υπεύθυνος για την ομαλή και απρόσκοπτη λειτουργία των δημοτικών κοιμητηρίων και φροντίζει για την πιστή εφαρμογή των διατάξεων του παρόντος κανονισμού και της κείμενης νομοθεσίας. Κατανέμει τα καθήκοντα των υπολοίπων υπαλλήλων του Τμήματος με κριτήριο τις εκάστοτε ανάγκες της του Τμήματος.

Το προσωπικό έχει υποχρέωση να συμπεριφέρεται προς τους προσερχόμενους ευπροσήγορα και με ευπρέπεια, πρέπει να παρέχει τις υπηρεσίες του με προθυμία, σεβασμό και κατανόηση.

**Το προσωπικό με οποιαδήποτε σχέση και εάν υπηρετεί απαγορεύεται ρητά να έχει οποιουδήποτε είδους οικονομική συναλλαγή με εργολάβους κηδειών, μαρμαροτεχνίτες κατασκευαστές τάφων, διοργανωτές τελετών καθώς και με τους οικείους του νεκρού.**

Οι ειδικότητες του προσωπικού και ο αριθμός τους καθορίζεται από τον Οργανισμό Εσωτερικής Υπηρεσίας και τα καθήκοντα από τον παρόντα Κανονισμό, αυτά δε είναι τα παρακάτω:

ΕΡΓΑΤΗΣ ΝΕΚΡΟΤΑΦΕΙΟΥ

Α. Εκτελεί τις εργασίες ταφής, εκταφής, μεταφοράς οστών και διάλυσης φέρετρων μετά την εκταφή.

- Β. Καθαρίζει τους τάφους μετά τις ανακομιδές και μεταφέρει τα απορρίμματα στον χώρο που θα ορισθεί για τη μεταφορά τους με απορριμματοφόρο.
- Γ. Ανοίγει τους τάφους και τους προετοιμάζει για την ταφή των νεκρών.
- Δ. Εκτελεί εργασίες ασβεστοχρισμάτων στους χώρους του κοιμητηρίου εξωτερικά και εσωτερικά.
- Ε. Φροντίζει για την καθαριότητα των χώρων του κοιμητηρίου, των τουαλετών και των χώρων του προσωπικού και των ιερών, του νεκροθαλάμου και του οστεοφυλακίου καθώς και την εκχέρσωση χόρτων.
- ΣΤ. Απαγορεύει την είσοδο οχημάτων στο χώρο του κοιμητηρίου.
- Ζ. Απομακρύνει από το χώρο του κοιμητηρίου κάθε άτομο που δείχνει ασέβεια προς την ιερότητα του χώρου.
- Η. Απαγορεύει την έξοδο από το κοιμητήριο κάθε αντικειμένου που χρησιμοποιήθηκε σε κηδεία ή διακοσμητικών πάνω σε τάφους.
- Θ. Είναι υπεύθυνος για το άνοιγμα και το κλείσιμο της εξωτερικής πύλης και των πορτών κατά τις ώρες που έχουν καθορισθεί με τον παρόντα κανονισμό.

**Ο υπάλληλος θα αμείβεται υπερφορικά όταν ειδοποιείται Κυριακή και Αργίες για ταφή.**

#### ΥΠΕΥΘΥΝΟΣ ΝΕΚΡΟΤΑΦΕΙΟΥ

- Α. Απαγορεύει την είσοδο των ατόμων που αναφέρονται στο άρθρο 16.2. και σε περίπτωση μη συμμόρφωσης ειδοποιεί την Αστυνομία ή τη Δημοτική Αστυνομία.
- Β. Απαγορεύει την είσοδο οχημάτων στο χώρο του κοιμητηρίου.
- Γ. Απομακρύνει από το χώρο του κοιμητηρίου κάθε άτομο που δείχνει ασέβεια προς την ιερότητα του χώρου.
- Δ. Απαγορεύει την έξοδο από το κοιμητήριο κάθε αντικειμένου που χρησιμοποιήθηκε σε κηδεία ή διακοσμητικών πάνω σε τάφους.
- Ε. Τηρεί τα βιβλία του κοιμητηρίου και είναι αρμόδιος για την ηλεκτρονική καταγραφή και τήρηση του αρχείου της υπηρεσίας.
- ΣΤ. Παρακολουθεί την εκτέλεση έργων επί των τάφων από τους μαρμαροτεχνίτες και την τήρηση των προβλεπόμενων από τον παρόντα κανονισμό για την κατασκευή και επισκευή τάφων.
- Ζ. Παραλαμβάνει τα οριζόμενα από τον παρόντα κανονισμό και τους σχετικούς νόμους, δικαιολογητικά για την ταφή, εκταφή, παράταση ταφής, φύλαξη οστών.
- Η. Ενημερώνει τον υπάλληλο που θα οριστεί για την εκπνοή του χρόνου ταφής, επαναταφής, φύλαξης οστών.
- Θ. Εγκρίνει τις θέσεις ταφής.

#### **ΑΡΘΡΟ 13 (ΩΡΕΣ ΛΕΙΤΟΥΡΓΙΑΣ)**

13.1. Η είσοδος στα δημοτικά κοιμητήρια επιτρέπεται από την ανατολή του ηλίου έως μισή ώρα πριν τη δύση του ηλίου. Το Κοιμητήριο είναι ανοικτό για τους επισκέπτες όλες τις ημέρες της εβδομάδας από την ανατολή μέχρι την δύση του ηλίου. Η εξωτερική πόρτα του δημοτικών κοιμητηρίων κλείνει ένα τέταρτο πριν τη δύση του ηλίου. Όσοι βρίσκονται μέσα σε αυτό πρέπει να εξέλθουν αμέσως. Απαγορεύεται ρητά η είσοδος στο κοιμητήριο αυτοκινήτων, μεταφορικών μέσων και κάθε είδους οχημάτων. Κατ' εξαίρεση επιτρέπεται η είσοδος με αυτοκίνητο σε άτομα με ειδικές ανάγκες αφού ζητηθεί πρώτα ειδική άδεια εισόδου από τον προϊστάμενο του Τμήματος. Κατ' εξαίρεση επιτρέπεται η διανυκτέρευση μέσα στον Ναό και μέσα στα νεκροστάσια προσκυνητών με την άδεια του προϊσταμένου του τμήματος των Δημοτικών Κοιμητηρίων του Δήμου Σερρών.

13.2. Η μεταφορά των αναγκαίων για την εκτέλεση έργων υλικών για την κατασκευή τάφων θα διενεργείται από τις 8.00 -10.00 από Δευτέρα έως και Σάββατο.

**Οι εργολάβοι κηδειών είναι υποχρεωμένοι να τηρούν το παρακάτω ωράριο 8:00 έως 12:00 για όλο το χρόνο και το απόγευμα, τον Ιανουάριο και Φεβρουάριο από 15:00 έως 16:45, Μάρτιο 15:30 έως 17:15, τον Απρίλιο 16:00 έως 18:30, τον Μάιο 17:00 έως 19:00, τον Ιούνιο, Ιούλιο και Αύγουστο από 18:00 έως 19:30, τον Σεπτέμβριο από 17:00 έως 19:00 και τον Οκτώβριο Νοέμβριο και Δεκέμβριο από 15:00 έως 16:45. Η ενημέρωση στα αρμόδια γραφεία για ταφή θα γίνεται μέχρι τις 9 το πρωί. Σε περίπτωση που η ενημέρωση γίνει μετά τις 9:00 η ταφή θα γίνεται την επόμενη μέρα. Οι υπάλληλοι των δημοτικών κοιμητηρίων ακολουθούν το ωράριο που προβλέπεται από την κείμενη νομοθεσία.**

#### **ΑΡΘΡΟ 14 ΟΙΚΟΝΟΜΙΚΑ (Τέλη και Δικαιώματα)**

Τα τέλη και τα δικαιώματα επιβάλλονται βάσει του άρθρου 19 του Β.Δ. 20/10/1958 «περί των προσόδων Δήμων και Κοινοτήτων», βεβαιώνονται και εισπράττονται βάσει του Ν.Δ. 318/69 «περί βεβαιώσεως και εισπράξεων των εσόδων των Δήμων και Κοινοτήτων» και των άρθρων 3-5 του ΒΔ της 17/5-15/6/59 «περί οικονομικής διοικήσεως και λογιστικού των Δήμων και Κοινοτήτων» και διατίθενται για τη συντήρηση των Κοιμητηρίων.

Για την παροχή υπηρεσιών από το υπαλληλικό και εργατοτεχνικό προσωπικό των δημοτικών κοιμητηρίων, για την ανόρυξη τάφων, για την ταφή και εκταφή των νεκρών, και τη φύλαξη των οστών στο οστεοφυλάκιο, εισπράττονται τέλη που καθορίζονται με τον παρόντα κανονισμό.

Για την παραμονή στο νεκροθάλαμο του Κοιμητηρίου δεν εισπράττονται τέλη.

14.1. Τα τέλη και τα δικαιώματα είναι τα ακόλουθα για τα Α' και Β' κοιμητήρια της Δημοτικής Κοινότητας Σερρών:

Α. δικαίωμα χρήσης χώρου για ταφή νεκρού.

Β. τέλος ανέγερση ταφής

Γ. τέλος εκταφής νεκρού

Δ. τέλος φύλαξης οστών

Ορίζεται η εκταφή όλων των νεκρών στην δωρεάν ( εξαιτία ).

14.2. Όταν θα πληρώνεται από τους συγγενείς η ταφή στο ίδιο διπλότυπο θα ενσωματώνονται υποχρεωτικά όλες οι οικονομικές υποχρεώσεις (ταφή, ανέγερση, ανακομιδή) .

<b>Α΄ ΚΟΙΜΗΤΗΡΙΑ</b>		
<b>Α' Θέση</b>	A. δικαίωμα χρήσης χώρου για ταφή νεκρού B. τέλος ανέγερση ταφής Γ. τέλος εκταφής νεκρού <b>Σύνολο</b>	50,00 ευρώ 200,00 ευρώ 50,00 ευρώ 300,00 ευρώ
<b>Β' Θέση</b>	A. δικαίωμα χρήσης χώρου για ταφή νεκρού B. τέλος ανέγερση ταφής Γ. τέλος εκταφής νεκρού <b>Σύνολο</b>	50,00 ευρώ 100,00 ευρώ 50,00 ευρώ 200,00 ευρώ

<b>Β΄ ΚΟΙΜΗΤΗΡΙΑ</b>		
<b>Α' Θέση</b>	A. δικαίωμα χρήσης χώρου για ταφή νεκρού B. τέλος ανέγερση ταφής Γ. τέλος εκταφής νεκρού <b>Σύνολο</b>	50,00 ευρώ 200,00 ευρώ 50,00 ευρώ 300,00 ευρώ
<b>Β' Θέση</b>	A. δικαίωμα χρήσης χώρου για ταφή νεκρού B. τέλος ανέγερση ταφής Γ. τέλος εκταφής νεκρού <b>Σύνολο</b>	50,00 ευρώ 100,00 ευρώ 50,00 ευρώ 200,00 ευρώ

Η είσπραξη των ανωτέρω τελών και δικαιωμάτων θα πραγματοποιείται με την έκδοση άδειας ταφής.

14.3. Στις περιπτώσεις που υπάρχει οικογενειακός τάφος ανεξαρτήτου θέσεως, το χρηματικό αντίτιμο για τέλος ανέγερση ταφής ορίζεται στο ποσό των 200,00 ευρώ. Η ανακομιδή του προηγούμενου νεκρού ορίζεται στο ποσό των 50,00 ευρώ.

14.4. Στις περιπτώσεις ετεροδημότη που υπάρχει ιδιωτικό δικαίωμα (ειδικό δικαίωμα) για ορισμένο χώρο ταφής (σύσταση οικογενειακού τάφου) ανεξαρτήτου θέσεως, το χρηματικό αντίτιμο για τέλος ανέγερση ταφής ορίζεται στο ποσό των 200,00 ευρώ. Η ανακομιδή του προηγούμενου νεκρού ορίζεται στο ποσό των 50,00 ευρώ.

14.5. Για κάθε κατασκευή τάφου οι ιδιώτες κατασκευαστές θα πληρώνουν στο Δήμο αντίτιμο 20,00 € (ευρώ). Τα γραφεία τελετών για κάθε κηδεία που θα αναλαμβάνουν θα πληρώνουν στο Δήμο αντίτιμο 20,00 € (ευρώ) .

14.6. Για τις υπόλοιπες Δημοτικές, Τοπικές Κοινότητες του Δήμου Σερρών ορίζεται ως δικαίωμα χρήσης χώρου για ταφή νεκρού το ποσό των 10,00 ευρώ ετησίως ανά οικογενειακή μερίδα. Η είσπραξη των τελών θα γίνεται το πρώτο τρίμηνο κάθε έτους

μετά από τη σύνταξη χρηματικών καταλόγων ανά Κοινότητα και θα καταβάλλεται εφάπαξ. Η τιμή μπορεί να αναπροσαρμόζεται με απόφαση του Δημοτικού Συμβουλίου.

14.7. Για τους μη και μηδέποτε δημότες του δήμου Σερρών ορίζεται:

A. δικαίωμα χρήσης χώρου για ταφή νεκρού, στο ποσό των 2.500,00 €,

B. τέλος ανέγερσης ταφής, στο ποσό των 250,00 € και

Γ. τέλος εκταφής νεκρού, στο ποσό των 250,00 €,

συνολικά στο ποσό των 3.000,00€ σε όλο τον Δήμο Σερρών με την έγγραφη συναίνεση του προέδρου της Τοπικής ή Δημοτικής Κοινότητας στην οποία επιθυμούν να ενταφιαστούν.

Εξαιρούνται από την αμέσως παραπάνω διάταξη οι μόνιμοι κάτοικοι του Δήμου Σερρών (αρ.3 παρ.4 & 5 του παρόντος κανονισμού) εφόσον προσκομίσουν πιστοποιητικό οικογενειακής κατάστασης, εκκαθαριστικό της εφορίας, και το έντυπο της εφορίας Ε1. Οι μόνιμοι κάτοικοι του δήμου Σερρών και μη και μηδέποτε δημότες καθώς και οι αλλοδαποί καταβάλλουν κατά την ταφή τα αντίστοιχα τέλη και δικαιώματα που αντιστοιχούν στις θέσεις στα κοιμητήρια της Δημοτικής Κοινότητας Σερρών όταν ενταφιάζονται στα Α ή Β κοιμητήρια της Δημοτικής Κοινότητας Σερρών και 200 ευρώ όταν ενταφιάζονται στα κοιμητήρια των τοπικών και δημοτικών κοινοτήτων του δήμου Σερρών.

14.8. Στις περιπτώσεις που δεν έχει καταβληθεί σε εύλογο χρονικό διάστημα, το αντίστοιχο χρηματικό αντίτιμο σύμφωνα με τον ισχύοντα κανονισμό λειτουργίας των Δημοτικών Κοιμητηρίων, που αφορά - δικαίωμα χρήσης χώρου για ταφή νεκρού-τέλος ανέγερση ταφής- τέλος εκταφής νεκρού, δημιουργείται χρηματικός κατάλογος του Δήμου Σερρών προκειμένου να εισπραχθούν τα τέλη.

14.9. Σε περίπτωση ανακομιδής μετά το πέρας της εξαετίας (6) δεν υφίσταται οικονομική επιβάρυνση εφόσον δεν έχει επέλθει η αποσύνθεση των ιστών-οστών.

14.10. Για την είσπραξη όλων των παραπάνω εσόδων των Δημοτικών Κοιμητηρίων εκδίδονται διπλότυπα είσπραξης, τα οποία θεωρούνται από τον προϊστάμενο της οικονομικής υπηρεσίας.

Η είσπραξη και η απόδοση θα είναι ανταποδοτική για κάθε κοιμητήριο.

Κάθε προγενέστερη απόφαση που αφορά τα τέλη και δικαιώματα κοιμητηρίων καταργείται.

## **ΑΡΘΡΟ 15 ΔΙΚΑΙΩΜΑΤΑ ΠΟΛΙΤΩΝ**

15.1. Ο χώρος του Κοιμητηρίου παρουσιάζει ιδιομορφία, διότι εξυπηρετεί πολίτες που λόγω της απώλειας προσφιλών τους προσώπων, χρήζουν ιδιαίτερης αντιμετώπισης. Ενδεχόμενα προβλήματα πρέπει να αντιμετωπίζονται από τους εργαζόμενους του Κοιμητηρίου με πνεύμα καλής θέλησης, κατανόησης και ανεκτικότητας. Εκνευρισμοί, παρεξηγήσεις και έλλειψη σεβασμού προς τους πολίτες επιβάλλεται να αποφεύγονται.

15.2. Κυρίαρχος κανόνας λειτουργίας του Κοιμητηρίου είναι η καλύτερη εξυπηρέτηση των πολιτών.

15.3. Ο πολίτης δικαιούται και πρέπει να απολαμβάνει υπηρεσίες υψηλής ποιότητας, να εξυπηρετείται γρήγορα και υπεύθυνα όταν συναλλάσσεται με το Κοιμητήριο.

15.4. Μπορεί να απαιτεί από τις αρμόδιες υπηρεσίες του Κοιμητηρίου να ενεργούν γρήγορα και να αιτιολογούν τις απαντήσεις τους ή τυχόν καθυστερήσεις και παραβλέψεις.

15.5. Οι υπηρεσίες του Κοιμητηρίου οφείλουν να εξυπηρετούν τηλεφωνικά τους πολίτες.

15.6. Κάθε πολίτης έχει δικαίωμα να γνωρίζει όλα τα έγγραφα του Κοιμητηρίου, εκτός εκείνων που από τον νόμο δεν επιτρέπεται η δημοσιοποίησή τους. Δικαιούται να αναζητήσει τα έγγραφα που τον ενδιαφέρουν και να ζητήσει επικυρωμένα φωτοαντίγραφα αυτών.

15.7. Εάν κατά τη διενέργεια της εκταφής του νεκρού διαπιστωθεί ότι δεν έχει επέλθει πλήρης αποστέωση, τότε σταματά η διαδικασία εκταφής και ο νεκρός παραμένει για ένα επιπλέον χρόνο, χωρίς την καταβολή του αντίστοιχου δικαιώματος. Η ίδια διαδικασία ακολουθείται μέχρι την οριστική και πλήρη αποστέωση του νεκρού.

15.8. Όταν τα μνημεία των τάφων υποστούν φθορές που προκαλούνται από υπαιτιότητα των υπηρεσιών του Δήμου, τότε επισκευάζονται ή αντικαθίστανται εντός πέντε (15) ημερών με όμοιες κατασκευές, χωρίς καμία επιβάρυνση των συγγενών. Το χρηματικό κόστος επιβάρυνση την υπηρεσία που έχει προκαλέσει τη φθορά.

#### **ΑΡΘΡΟ 16 (Γενικές Ρυθμίσεις)**

16.1. Ο χώρος του Κοιμητηρίου είναι ιερός και κάθε επισκέπτης οφείλει να δείχνει τον απαιτούμενο σεβασμό.

16.2. Απαγορεύεται η είσοδος στα δημοτικά κοιμητήρια σε όλα τα πρόσωπα που έχουν μαζί τους ζώα, σε επαίτες, σε διανομείς έντυπου υλικού διαφημιστικού ή μη, σε πρόσωπα που διατελούν σε κατάσταση μέθης και σε παιδιά κάτω των 12 ετών εάν δεν συνοδεύονται.

16.3. Κάθε επιγραφή στο Κοιμητήριο που δεν αφορά ονοματεπώνυμο, ημερομηνία ταφής, τόπο και επάγγελμα, πριν τοποθετηθεί πρέπει να εγκριθεί από το αρμόδιο γραφείο.

16.4. Απαγορεύεται η ανάρτηση οποιασδήποτε διαφήμισης στους χώρους των κοιμητηρίων και δεν εξαιρείται ο χώρος τέλεσης μνημόσυνων, ο προαύλιος και εξωτερικός χώρος των κοιμητηρίων.

16.5. Τα αποκοπτόμενα άνθη και φυτά από τους τάφους δεν μπορούν να παραληφθούν από τους συγγενείς του νεκρού ούτε να εξέλθουν από τα κοιμητήρια για άλλη χρήση. Τα από τους τάφους απορριπτόμενα άνθη, στεφάνια και σταυροί, αφού αχρηστευθούν τοποθετούνται από το προσωπικό των κοιμητηρίων στο απορριμματοφόρο του Δήμου.

16.6. Απαγορεύεται η κοπή δέντρων χωρίς την έγκριση του τμήματος πρασίνου του Δήμου και οι εργασίες γίνονται από το συνεργείο του Δήμου με επίβλεψη των γεωπόνων.

16.7. Οι σκελετοί στεφανιών, τα κοντάρια κλπ τοποθετούνται στους κάδους απορριμμάτων από το προσωπικό των κοιμητηρίων και απορρίπτονται στο απορριμματοφόρο του Δήμου.

16.8. Αντικείμενα τα οποία χαρακτηρίζονται ως άχρηστα από το προσωπικό των κοιμητηρίων, αχρηστεύονται και απορρίπτονται.

16.9. Απαγορεύεται η εξαγωγή από τα κοιμητήρια κάθε αντικειμένου που χρησιμοποιήθηκε σε κηδεία ή διακοσμητικών στοιχείων που βρίσκονται επί των τάφων. Μετά τις εκταφές το προσωπικό των Κοιμητηρίων καταστρέφει και απορρίπτει τα αντικείμενα αυτά.

16.10. Απαγορεύεται ρητά η τοποθέτηση οποιασδήποτε επιγραφής στο χώρο των κοιμητηρίων (εκτός αυτών που βρίσκονται επάνω στους τάφους).

16.11 Όπου στον παρόντα κανονισμό αναφέρεται «ειδοποίηση» η ειδοποίηση εννοείται ότι γίνεται εγγράφως και επί αποδείξει, (επίδοση ή συστημένη επιστολή ή



τηλεομοιοτυπία ή ηλεκτρονική αλληλογραφία) και αναφέρει όλες τις συνέπειες που θα προκύψουν από την μη ανταπόκριση στην συγκεκριμένη ειδοποίηση.

16.12. Απαγορεύεται ρητά η εντός των κοιμητηρίων έκθεση πένθιμων αντικειμένων οποιασδήποτε μορφής και γενικά κάθε πράξη που προσβάλλει την σοβαρότητα του χώρου και εμποδίζει την ομαλή λειτουργία των κοιμητηρίων.

16.13. Απαγορεύονται τα στέγαστρα στους τάφους και αν υπάρχουν θα απομακρύνονται με ευθύνη των συγγενών των θανόντων. Επίσης δεν επιτρέπονται οι χτιστοί τάφοι (με τσιμεντογωνίες, πέτρες και σίδερα)

16.14. Οι τάφοι θα πρέπει να κατασκευάζονται μόνο με συγκεκριμένα υλικά τα οποία είναι το μάρμαρο και το τούβλο. Άλλο υλικό δεν επιτρέπεται.

16.15. Απαγορεύεται το φύτεμα δέντρων-δενδρυλλίων πάσης φύσεως ανάμεσα στους τάφους για οποιονδήποτε λόγο.

16.16. Ο Δήμος έπειτα από απόφαση του Δημοτικού Συμβουλίου μπορεί να εξετάσει δυνατότητες εναλλακτικών μορφών ενταφιασμού ή αποστέωσης (σαρκοφάγοι, αποτεφρωτήρες, κ.ά.), εφόσον προβλέπεται από τη νομοθεσία.

**16.17. Οι Ληξιαρχοί του Δήμου Σερρών οφείλουν μετά την έκδοση της άδειας ταφής για τα δημοτικά κοιμητήρια του Δήμου Σερρών να αποστέλλουν τη Ληξιαρχική πράξη θανάτου στο Τμήμα των Δημοτικών Κοιμητηρίων του Δήμου Σερρών και να παραδίδουν έγγραφο με τα δικαιώματα και τις υποχρεώσεις, που απορρέουν από τη χρήση τάφων, στους άμεσους συγγενείς του θανόντα.**

#### **ΑΡΘΡΟ 17 (ΟΙΚΟΓΕΝΕΙΑΚΟΙ ΤΑΦΟΙ)**

17.1. Σύμφωνα με τις διατάξεις του άρθρου 970 του Αστικού Κώδικα είναι δυνατό να αποκτάται ιδιαίτερο ιδιωτικό δικαίωμα (ειδικό δικαίωμα) για ορισμένο χώρο ταφής (σύσταση οικογενειακού τάφου). Η παραχώρηση ιδιαίτερου δικαιώματος ταφής από τον Δήμο, αποτελεί διοικητικής φύσεως παραχώρηση, άδειας χρήσεως δημοτικού πράγματος. Οι σχετικές πράξεις του Δήμου είναι εκτελεστές διοικητικές πράξεις.

17.2. Γενικά, ο χώρος για τον οποίο παρέχεται το προαναφερόμενο δικαίωμα χρήσης δεν αποτελεί περιουσιακό στοιχείο εκείνου προς τον οποίο έγινε η παραχώρηση και απαγορεύεται η μεταβίβαση του σε ειδικούς (πώληση, δωρεά, ανταλλαγή) και καθολικούς (κληρονομιά, διαθήκη) διαδόχους του.

17.3. Οι οικογενειακοί τάφοι που υπάρχουν σήμερα στο χώρο των κοιμητηρίων, υπάγονται στις διατάξεις του παρόντος κανονισμού. Στην περίπτωση που υπάρχει οικογενειακός τάφος, ως αρχικός δικαιούχος για την προσμέτρηση του χρόνου διαρκείας του οικογενειακού τάφου, θεωρείται αυτός που απέκτησε αρχικά το δικαίωμα σύστασης οικογενειακού τάφου και η παραχώρηση και σύστασή του δεν έχει χαρακτήρα αγοροπωλησίας.

17.4. Στους οικογενειακούς τάφους παρέχεται το αποκλειστικό δικαίωμα ταφής του συζύγου ή της συζύγου του αρχικού δικαιούχου, των παιδιών (νομίμων ή θετών) μετά των συζύγων τους, των γονέων του αρχικού δικαιούχου και των αδελφών του, εφόσον δεν έχουν δική τους οικογένεια

17.5. Σύζυγοι διαζευγμένοι και σύζυγοι που έχουν συνάψει νέο γάμο, μετά τη λύση λόγω θανάτου του προηγούμενου, δεν έχουν δικαίωμα χρήσης και ταφής στον οικογενειακό τάφο.

17.6. Όταν εκλείψει ο αρχικός δικαιούχος οικογενειακού τάφου καθώς επίσης και όλοι οι δικαιούχοι που προαναφέρθηκαν και αφού παρέλθει εξαετία (σύμφωνα με τον κανονισμό μας) από την τελευταία ταφή ή εφόσον παραιτηθούν του δικαιώματος της περαιτέρω χρήσεως αυτού, το δικαίωμα χρήσεως περιέχεται στο Δήμο ο οποίος δύναται να διαθέσει αυτούς ελευθέρως σύμφωνα με τις διατάξεις του παρόντος. Προκειμένου να διαπιστωθεί ότι έχουν εκλείψει οι δικαιούχοι που αναγνωρίζονται ευθέως από τον παρόντα κανονισμό

αυτοί καλούνται με γενική πρόσκληση που δημοσιεύεται στις τοπικές εφημερίδες ή με εξώδικη πρόσκληση κατά τις διατάξεις του Κώδικα Πολιτικής Δικονομίας να προσέλθουν εντός εύλογης προθεσμίας και να αποδείξουν τη συγγένεια.

17.7. Παλιοί τάφοι χωρίς ενδεικτικά στοιχεία ή τάφοι των οποίων ο τελευταίος δικαιούχος δεν κατέλειπε δικαιούχους περιέχονται επίσης στο Δήμο εφόσον παρέλθει πενταετία από την τελευταία ταφή και διατίθενται εκ νέου.

17.8. Κατ' εξαίρεση είναι δυνατό να επιτραπεί η αναγνώριση δικαιώματος ταφής σε οικογενειακό τάφο και προσώπων που συνδέονται με τον αρχικό δικαιούχο και τη σύζυγο αυτού με άλλο βαθμό συγγένειας εξ αίματος ή αγχιστείας, κατόπιν έγγραφης συναίνεσης του δικαιούχου του οικογενειακού τάφου και την καταβολή του εκάστοτε οριζόμενου τιμήματος για το τέλος ανέγερση ταφής σε οικογενειακό τάφο. Αν ο αρχικός δικαιούχος απεβίωσε, η έγγραφη συγκατάθεση δίδεται από τη σύζυγο και αν δεν υπάρχει από τους κατιόντες αυτού.

17.9. Τάφοι των οποίων η απομάκρυνση κρίνεται αναγκαία για λόγους γενικότερης διαρρυθμίσεως του χώρου των Κοιμητηρίων μεταφέρονται μετά από απόφαση του Δημοτικού Συμβουλίου σε άλλη θέση με μέριμνα και δαπάνες του Δήμου.

17.10. Η σύσταση οικογενειακών τάφων αναστέλλεται λόγω έλλειψης διαθέσιμου χώρου στα κοιμητήρια.

#### **ΑΡΘΡΟ 18 (ΒΙΒΛΙΑ)**

Τα τηρούμενα βιβλία από το τμήμα των δημοτικών κοιμητηρίων είναι τα παρακάτω:

- A) αλφαβητικό ευρετήριο ενταφιασμών - εκταφών
- B) βιβλίο φυλασσομένων οστών με ευρετήριο
- Γ) βιβλίο μητρώου κοιμητηρίου
- Δ) Βιβλίο εσόδων
- E) Ηλεκτρονικό Αρχείο καταγραφής
- ΣΤ) Βιβλίο οικογενειακών τάφων με ευρετήριο
- Z) Σχεδιάγραμμα κοιμητηρίου

#### **ΑΡΘΡΟ 19 ΑΩΡΕΕΣ**

19.1. Οι δωρεές των δημοτών υπέρ του Κοιμητηρίου γίνονται αποδεκτές με απόφαση του Δημοτικού Συμβουλίου του Δήμου Σερρών κατά τις σχετικές διατάξεις του δημοτικού και κοινοτικού κώδικα και χρησιμοποιούνται σύμφωνα με την επιθυμία των δωρητών, εφόσον τούτο είναι εφικτό.

19.2. Για τις εργασίες και υπηρεσίες που προσφέρονται από το Κοιμητήριο δεν υπάρχει άλλη οικονομική υποχρέωση των συγγενών, πλην της οριζόμενης από τον ισχύοντα κανονισμό του Δήμου Σερρών. Κάθε άλλη οικονομική επιβάρυνση των συγγενών απαγορεύεται.

#### **ΑΡΘΡΟ 20 (ΑΙΘΟΥΣΑ ΤΕΛΕΤΩΝ)**

Το δικαίωμα χρήσης των αιθουσών τελετών των δημοτικών κοιμητηρίων παραχωρούνται έναντι μηνιαίου μισθώματος κατόπιν πλειοδοτικής δημοπρασίας σε ιδιώτες σύμφωνα με τις διατάξεις περί μίσθωσης ακινήτων. Το ύψος του μισθώματος καθορίζεται με απόφαση του Δημοτικού Συμβουλίου μετά από εισήγηση της Οικονομικής Επιτροπής.

Ο πλειοδοτών είναι υπεύθυνος για την ευταξία και την καθαριότητα του εσωτερικού και του εξωτερικού χώρου της αίθουσας τελετών. Οι ώρες λειτουργίας της αίθουσας τελετών είναι οι ίδιες με τις ώρες λειτουργίας του δημοτικών κοιμητηρίων

Ο εξοπλισμός της αίθουσας ανήκει στον εκμισθωτή του χώρου ο οποίος είναι και υπεύθυνος απέναντι στις υγειονομικές αρχές.

Τα έξοδα ηλεκτροφωτισμού, τα τέλη καθαριότητας και ύδρευσης βαρύνουν τον εκμισθωτή.

#### **ΑΡΘΡΟ 21 (ΜΕΤΑΦΟΡΑ ή ΚΑΤΑΡΓΗΣΗ ΚΟΙΜΗΤΗΡΙΩΝ)**

Στην αρμοδιότητα του Δήμου ανήκει η μεταφορά μεμονωμένων ή όλων των τάφων των κοιμητηρίων σε άλλο μέρος καθώς και η κατάργησή του, δηλαδή η απαγόρευση ενταφιασμών σ αυτό και η ίδρυση νέου νεκροταφείου, όταν αυτό επιβάλλεται για λόγους δημόσιας υγείας και γενικά για λόγους δημοσίου συμφέροντος.

Οι λόγοι δημοσίου συμφέροντος που επιβάλλουν τη μεταφορά ή την κατάργηση του νεκροταφείου, πρέπει να προσδιορίζονται με σαφή και συγκεκριμένο τρόπο στην ειδικά αιτιολογημένη απόφαση του Δημοτικού Συμβουλίου. Στους λόγους αυτούς δεν συμπεριλαμβάνονται, η αδυναμία του Δήμου να ανταποκριθεί στην συντήρηση του κοιμητηρίου. Η απόφαση του Δημοτικού Συμβουλίου για την εκταφή και την μεταφορά των νεκρών ή την αναστολή ή την οριστική απαγόρευση των ενταφιασμών στο κοιμητήριο, αποτελεί ατομική διοικητική πράξη γενικού περιεχομένου, που μπορεί να προκαλέσει διοικητικές διαφορές, για την επίλυση των οποίων αρμόδια είναι τα διοικητικά δικαστήρια.

Σε περίπτωση κατάργησης του Κοιμητηρίου, ο Δήμος δεν υποχρεούται να μεταφέρει τους οικογενειακούς τάφους και τα μνημεία αυτών σε άλλο Κοιμητήριο, ούτε και την παραχώρηση χώρου για την σύσταση του οικογενειακού τάφου σε άλλο Κοιμητήριο.

#### **ΑΡΘΡΟ 22 (ΤΕΛΙΚΕΣ ΔΙΑΤΑΞΕΙΣ)**

Τα εγκαταλειφθέντα κοιμητήρια μετατρέπονται σε χώρους πρασίνου με απόφαση δημοτικού συμβουλίου. Η χρήση του χώρου των εγκαταλελειμμένων κοιμητηρίων για άλλο σκοπό είναι δυνατή μόνον μετά την παρέλευση εικοσαετίας από την ταφή του τελευταίου νεκρού και μετά από απόφαση δημοτικού συμβουλίου.

Προϋπόθεση για την μετατροπή σε χώρους πρασίνου των εγκαταλελειμμένων κοιμητηρίων είναι να έχει ολοκληρωθεί η διαδικασία της ανακομιδής των οστών από αυτά. Όσον αφορά τις λοιπές εγκαταστάσεις του κοιμητηρίου, που δεν εμπίπτουν στην στενή έννοια των κοιμητηρίων (κενοτάφια, νεκροθάλαμοι, οστεοφυλάκια, αίθουσες αναμονής, κυλικεία, χώροι διοίκησης), σε περίπτωση μεταφοράς ή εγκατάλειψης των κοιμητηρίων μπορούν να χρησιμοποιηθούν για άλλο σκοπό, καθώς αίρεται η αναγκαιότητα ύπαρξης και ο λειτουργικός τους σύνδεσμος με τους χώρους ταφής.

#### **ΑΡΘΡΟ 23**

Ο Κανονισμός ισχύει αμέσως μετά την σύμφωνα με τον νόμο έγκρισή του και καταργείται κάθε προηγούμενος και κάθε απόφαση που δεν είναι σύμφωνη με αυτόν.

Στην απόφαση αυτή μειοψήφισαν οι Δημ. Σύμβουλοι κ.κ.:

- Γάτσιος Αθανάσιος, ως προς το ζήτημα καταβολής των 10,00 € ανά οικογενειακή μερίδα, επισημαίνοντας ότι και παλαιότερα προέκυψαν προβλήματα και ταραχές με το θέμα και πρότεινε αντί της καταβολής, να προστεθούν σε κάθε ταφή 100,00 ή 150,00 €.
- Ιλανίδου Δέσποινα και Αναστασιάδης Ηλίας, διαφωνώντας με την καύση των νεκρών.
- Καρύδας Νικόλαος, ο οποίος ψήφισε ΟΧΙ στο άρθρο 14.

Αναθέτει στον κ. Δήμαρχο τις παραπέρα ενέργειες.

**Ο ΠΡΟΕΔΡΟΣ ΤΟΥ Δ.Σ.**

**Ο ΓΡΑΜΜΑΤΕΑΣ ΤΟΥ Δ.Σ.**

**ΠΑΠΑΒΑΣΙΛΕΙΟΥ ΒΑΣΙΛΕΙΟΣ**

**ΘΕΟΧΑΡΗΣ ΜΙΧΑΗΛ**

**ΤΑ ΜΕΛΗ**

**Όπως υπογράφουν στο πρακτικό**

**Σέρρες 23-12-2015**

**Πιστό Αντίγραφο**

**Ο ΔΗΜΑΡΧΟΣ ΣΕΡΡΩΝ**

**ΠΕΤΡΟΣ ΑΓΓΕΛΙΔΗΣ**

**Μ. Ε. Δ.**

**Η ΓΡΑΜΜΑΤΕΑΣ ΤΟΥ Δ. Σ.**

**ΓΑΡΥΦΑΛΛΙΑ ΠΑΓΚΑΛΟΥ**