



ΕΛΛΗΝΙΚΗ ΔΗΜΟΚΡΑΤΙΑ
 ΝΟΜΟΣ ΣΕΡΡΩΝ
 ΔΗΜΟΣ ΣΕΡΡΩΝ
ΔΗΜΟΤΙΚΟ ΣΥΜΒΟΥΛΙΟ

ΑΝΑΡΤΗΤΕΑ ΣΤΟ ΔΙΑΔΙΚΤΥΟ

Απόσπασμα της
 Αριθμ. Συνεδρίασης: 10 / 16-04-2014

Αριθμ. Απόφασης: 303 / 2014

ΘΕΜΑ: Ψήφιση Κανονιστικής Διάταξης για την υπαίθρια διαφήμιση (εμπορική – πρόσκαιρη).

Στις Σέρρες και στο Διοικητήριο, σήμερα την 16^η του μηνός **ΑΠΡΙΛΙΟΥ** του έτους **2014**, ημέρα της εβδομάδος **Μ. ΤΕΤΑΡΤΗ** και ώρα **18:00** συνεδρίασε το Δημοτικό Συμβούλιο Σερρών, ύστερα από την αριθμ. **10/10-04-2014** έγγραφη πρόσκληση του Προέδρου του Δημοτικού Συμβουλίου, που επιδόθηκε σε όλους τους Δημοτικούς Συμβούλους, σύμφωνα με τις διατάξεις του άρθρου 67 του Ν. 3852/2010 (ΦΕΚ 87/7-6-2010 τ.Α') «Νέα Αρχιτεκτονική της Αυτοδιοίκησης και της Αποκεντρωμένης Διοίκησης - Πρόγραμμα Καλλικράτης».

Αφού διαπιστώθηκε ότι υπάρχει η νόμιμη απαρτία, σύμφωνα με τις διατάξεις της παρ. 2 του άρθρου 96 του Ν. 3463/2006, δεδομένου ότι σε σύνολο 41 Δημοτικών Συμβούλων, παρόντες ήταν 27, δηλαδή:

ΠΑΡΟΝΤΕΣ:

Παπαβασιλείου Βασίλειος (Πρόεδρος Δ.Σ.)
 Δινάκης Κων/νος (Αντιπρόεδρος Δ.Σ.)
 Χουρουζίδης Νικόλαος (Γραμματέας Δ.Σ.)
 Αγιαννίδου-Αρβανίτη Σταυρούλα

Καλαϊτζίδης Βασίλειος

Μερετούδης Δημήτριος
 Μηλίδης Θεόδωρος

Αναστασιάδης Αντώνιος
 Αναστασιάδης Ηλίας
 Αραμπατζής Θεόδωρος
 Αρναούτογλου Φωτεινή

Μπιτζίδου-Σαρακενίδου Σοφία
 Μυστακίδης Παύλος
 Νεράντζης Βασίλειος
 Νιζάμης Δημήτριος

Γαλάνης Στέργιος
 Γάτσιος Αθανάσιος
 Γιαννακίδης Δημήτριος

Σταυρόπουλος Χριστόδουλος
 Στεργίου Νικόλαος

Γρηγοριάδης Παναγιώτης
 Δημητρίου Ευστράτιος

Δούκας Γεώργιος

Χατζημαργαρίτης Μαργαρίτης
 Χράπας Παντελής
 Χρυσανθίδης Βασίλειος

Θεοχάρης Μιχαήλ

ΑΠΟΝΤΕΣ: 1. Αγοραστός Αγοραστός, 2. Βαλτσάνης Δημήτριος, 3. Γκότσης Ηλίας, 4. Δήμου Ιωάννης, 5. Δρίγκα Χρυσούλα, 6. Ηλιοπούλου Σταλακτή, 7. Ίντος Δημήτριος, 8. Κατιρτζόγλου Βασίλειος, 9. Μοσχολιός Ζωγράφος, 10. Παπαδοπούλου Φωτεινή, 11. Σαραντίδου Ερμοφύλη, 12. Σούζας Ζαχαρίας, 13. Φωτιάδης Στέφανος, 14. Χασαπίδης Κων/νος

Οι Πρόεδροι των Συμβουλίων των Τοπικών και Δημοτικών Κοινοτήτων, κλήθηκαν σύμφωνα με τις διατάξεις της παρ. 8 του άρθρου 67 του Ν. 3852/2010 και παρούσα ήταν μόνο η κ. Πολατίδου Γεσθημανή.

Ο Πρόεδρος του Δ.Σ., μετά την διαπίστωση απαρτίας, κήρυξε την έναρξη του Δημοτικού Συμβουλίου, στην οποία ήταν παρών ο Δήμαρχος κ. Αγγελίδης Πέτρος, που κλήθηκε σύμφωνα με τις διατάξεις της παρ. 6 του άρθρου 67 του Ν. 3852/2010.

Οι Δημ. Σύμβουλοι κ.κ.:

- Γιαννακίδης Δημήτριος, προσήλθε κατά τη διάρκεια συζήτησης του 3^{ου} εκτός ημερήσιας διάταξης θέματος.
- Αναστασιάδης Αντώνιος, προσήλθε κατά τη διάρκεια συζήτησης του 6^{ου} εκτός ημερήσιας διάταξης θέματος.
- Μερετούδης Δημήτριος, προσήλθε μετά την ολοκλήρωση των εκτός ημερήσιας διάταξης θεμάτων.
- Χατζημαργαρίτης Μαργαρίτης, προσήλθε κατά τη διάρκεια συζήτησης του 4^{ου} θέματος της ημερήσιας διάταξης.
- Μηλίδης Θεόδωρος, αποχώρησε πριν την ολοκλήρωση των εκτός ημερήσιας διάταξης θεμάτων.
- Αναστασιάδης Αντώνιος, αποχώρησε κατά την διάρκεια συζήτησης του 9^{ου} θέματος και επέστρεψε κατά την διάρκεια της συζήτησης του 11^{ου} θέματος της ημερήσιας διάταξης.
- Νιζάμης Δημήτριος, αποχώρησε μετά την ολοκλήρωση του 13^{ου} θέματος της ημερήσιας διάταξης.
- Καλαϊτζίδης Βασίλειος και Στεργίου Νικόλαος, αποχώρησαν κατά την διάρκεια της συζήτησης του 20^{ου} θέματος της ημερήσιας διάταξης.
- Γρηγοριάδης Παναγιώτης, αποχώρησε πριν την ολοκλήρωση του 20^{ου} θέματος και επανήλθε μετά την ολοκλήρωση της συζήτησης του 23^{ου} θέματος της ημερήσιας διάταξης.
- Αρναούτογλου Φωτεινή και Αναστασιάδης Αντώνιος, αποχώρησαν μετά την ολοκλήρωση του 21^{ου} θέματος της ημερήσιας διάταξης.
- Χατζημαργαρίτης Μαργαρίτης, αποχώρησε μετά την ολοκλήρωση του 28^{ου} θέματος της ημερήσιας διάταξης.

Το Δημοτικό Συμβούλιο στην παραπάνω συνεδρίασή του, στο 9^ο θέμα της ημερήσιας διάταξης, ύστερα από την υπ' αριθμ. 12464/5-3-2014 εισήγηση του Τμ. Αγροτικής & Κτην/κής Παραγωγής & Αλιείας του Δήμου, που έχει ως εξής:

« Ο παρών κανονισμός έχει ως αντικείμενο την θέσπιση προδιαγραφών και κανόνων για την υπαίθρια διαφήμιση στα διοικητικά όρια του Δήμου Σερρών και αφορά την υπαίθρια διαφήμιση σε όλες τις Δημοτικές Ενότητες του Δήμου.

Η διακίνηση και προβολή ιδεών καθώς και η υπαίθρια διαφήμιση υπηρεσιών και επιχειρήσεων επιτρέπεται στους χώρους, κατά τη διαδικασία και τις προδιαγραφές που καθορίζονται με την παρούσα κανονιστική πράξη »,

και σχετική συζήτηση,

ΑΠΟΦΑΣΙΖΕΙ ΟΜΟΦΩΝΑ

Ψηφίζει την “Κανονιστική Διάταξη για την υπαίθρια διαφήμιση (εμπορική – πρόσκαιρη)”, η οποία έχει ως ακολούθως:

“ΚΑΝΟΝΙΣΤΙΚΗ ΔΙΑΤΑΞΗ ΓΙΑ ΤΗΝ ΥΠΑΙΘΡΙΑ ΔΙΑΦΗΜΙΣΗ (ΕΜΠΟΡΙΚΗ-ΠΡΟΣΚΑΙΡΗ)”

Αποφάσεις & Νόμοι που αφορούν στην υπαίθρια διαφήμιση :

- Οι νόμοι, Ν.2946/01(ΦΕΚ 224 Α'), αρθ. 5 Ν.1900/90, Ν.1144/81(ΦΕΚ 96 Α'), Ν.1491/84 (ΦΕΚ 173 Α'), αρθ. 9 Ν.2880/01, αρθ, 83 Ν. 3057/10-10-2003, αρθ 2 Ν 2833/2000, Ν. 2831/2000 (ΓΟΚ), αρθ 13 Ν 2947/2001, αρθ. 9 Ν 2251/1994, αρθ. 21 Ν 2963/2001 (ΦΕΚ Α 268), [άρθρο 56 Ν.2725/99 \(ΦΕΚ 121 Α'\)](#), άρθρ. 13 του Ν. 3212/03, παρ.15 του άρθρου 19 του Ν.4071/12, παρ. 7 αρθ. 37 Ν.4055/2012 (ΦΕΚ51 Α'), Ν. 3710/2008 (ΦΕΚ 216 Α'), Ν.3852/2010 (ΦΕΚ 87 Α'), αρθ 75 & 79 Ν 3463/2006 (ΦΕΚ 114 Α').
- Κοινή Υπουργική Απόφαση αρ. 52138/2003 (ΦΕΚ 1788 Β/2-12-2003): Καθορισμός όρων, προϋποθέσεων, προδιαγραφών και διαδικασίας τοποθέτησης ειδικά διαμορφωμένων πλαισίων, για την προβολή υπαίθριας εμπορικής διαφήμισης.
- Την ερμηνευτική εγκύκλιο ΥΠΕΣΔΔΑ ΟΙΚ. 40135/εγκ 20/18-10-2001.
- Κοινή Υπουργική Απόφαση αρ. 6636/2004 (ΦΕΚ 348 Β/17-2-2004).
- Κοινή Υπουργική Απόφαση αρ.18801/10-4-2006 (ΦΕΚ 521 Β/27-4-2006).
- Κοινή Υπουργική Απόφαση αρ.38110/09.09.2002 (ΦΕΚ 1255/25.09.2002 τεύχος Β).
- Την απόφαση Υπουργού Εμπορίου Α3/511/19-5-1995 (ΦΕΚ 446 Β').
 - ΥΠ.ΜΕΤΑΦ. & ΕΠΙΚ. οικ. Β36935/2806/26.06.2002 (ΦΕΚ 862/10.07.2002 τεύχος Β').
- Αρθ. 9,10,11 του ΚΟΚ Ν.2696/99 (ΦΕΚ 57 Α')& όπως τροποποιήθηκε με τον Ν. 3542/07 (νέος Κ.Ο.Κ ΦΕΚ 50 Α').
- Τα τέλη διαφημίσεων καθορίστηκαν σύμφωνα με τις διατάξεις του άρθ.15 του από 24-9 /20-10-58 Β.Δ/τος όπως αντικαταστάθηκε από το άρθ. 5 του Ν.1900/90 (και αφού είχε αντικατασταθεί με το άρθρο 8 του Ν. 1144/1981 (ΦΕΚ 96 τεύχος Α') και από τις διατάξεις του άρθ.18 του Ν.1828/89 και σύμφωνα με το έγγραφο του ΥΠΕΣ Η ΔΑ 17893/29.05.2012.
- Του άρθ.16 του από 24-9 /20-10-58 Β.Δ/τος όπως αντικαταστάθηκε από το άρθ.57 του Ν.1416/84.
- Των εγκυκλίων του ΥΠΕΧΩΔΕ: Δ17α/01/117/Φ.5.1.1/εγκ 36/23-12-03 και Δ17α/10/11/Φ.5.1.1/εγκ 7/2004.
- Των εγκυκλίων ΥΠΕΣΔΔΑ: αρ. εγκ 3/6969/26-2-2010, αρ. 34/2007, αρ. εγκ.76/70330/13.12.2007, εγκ 16/61067/2010/2-2-2011.
- Τα έγγραφα ΥΠΕΣΑ ΗΔ: 64079/04/11-4-2005, οικ. 28246/15-6-2011, 48900/28-9-2010, 23480/20-6-2011.
- Την απόφαση του Δημοτικού Συμβουλίου Δήμου Σερρών αρ. 799/2002 καθορισμού τύπου στεγάστρων στάσεων αναμονής.

Και κάθε άλλης σχετικής εγκυκλίου και νόμου.

Άρθρο 1ο

Διαφήμιση – ορισμοί – αρμοδιότητες Ο.Τ.Α.

Η διαδικασία αδειοδότησης, εγκατάστασης, η διενέργεια υπαίθριων διαφημίσεων και η τοποθέτηση επαγγελματικών επιγραφών, όσο και η αποξήλωση και επιβολή προστίμων, ρυθμίζονται από τις διατάξεις του ειδικού για το θέμα Ν. 2946/2001 ([ΥΠ.ΕΣ. 17583/22.05.2013](#)).

Διαφήμιση

Κατά την έννοια του νόμου 2251/194 αρθ 9 «περί προστασίας των καταναλωτών»: είναι κάθε ανακοίνωση που γίνεται με κάθε μέσο στα πλαίσια εμπορικής, βιομηχανικής, βιοτεχνικής ή επαγγελματικής δραστηριότητας με στόχο την προώθηση της διάθεσης αγαθών ή υπηρεσιών, συμπεριλαμβανόμενων των ακινήτων και των συναφών δικαιωμάτων και υποχρεώσεων.

Σύμφωνα με την υπ' αριθμ. 25/2000 Γνωμ. Ν.Σ.Κ: Διαφήμιση θεωρείται κάθε μορφή επικοινωνίας, η οποία έχει ως στόχο την ενίσχυση των εμπορικών συναλλαγών και γενικότερα τον επηρεασμό της κοινής γνώμης προς μια συγκεκριμένη κατεύθυνση. Η ειδικότερη μορφή και το περιεχόμενο του διαφημιστικού μηνύματος εξαρτώνται από το είδος του προϊόντος ή της υπηρεσίας που διαφημίζεται, από το μέσο, από το κοινό στο οποίο απευθύνεται κλπ.

Υπαίθριες διαφημίσεις κατά την έννοια (αρθ. 2 Ν. 2833/2000), αντιμετωπίζονται ως ενιαίο σύνολο. Συνιστούν υπαίθρια διαφήμιση ιδίως οι έντυπες, οι χειρόγραφες, οι φωτεινές ή φωτιζόμενες και οι ηλεκτρονικές ή άλλες διαφημίσεις μετά των πλαισίων, κάθε είδους υποστηριγμάτων ή άλλων πρόσθετων, σταθερών ή κινητών, κατασκευών που χρησιμοποιούνται για την τοποθέτησή τους.

Η υπαίθρια διαφήμιση ως έκφραση της οικονομικής ελευθερίας και διακίνησης ιδεών, πρέπει να γίνεται με σεβασμό προς το περιβάλλον, να ακολουθεί ορισμένους κανόνες ώστε να μην θίγεται η αισθητική εικόνα των σύγχρονων πόλεων.

Πολιτικά – Κοινωνικού σκοπού μηνύματα, δεν θεωρούνται διαφήμιση. Η προβολή πολιτικών και κοινωνικών μηνυμάτων από πολιτικά κόμματα, φοιτητικές οργανώσεις, συνδικαλιστικές οργανώσεις προσώπων μη κερδοσκοπικού χαρακτήρα κ.λ.π. τα οποία καθορίζονται από τις διατάξεις άρθ. 9 Ν. 3023/2002 (ΦΕΚ 146 Α') και άρθ. 3 Ν 1491/1984 (ΦΕΚ 173 Α').

Υπαίθρια διαφήμιση είναι η υπαίθρια και δημόσια προβολή, με κάθε τρόπο και μέσο, μηνυμάτων κάθε μορφής, για την προώθηση εμπορικών και επαγγελματικών σκοπών ή άλλων συναφών δραστηριοτήτων.

Υπαίθριες διαφημίσεις κατά την παραπάνω έννοια (άρθ. 1 Ν,2946/2001), συνιστούν ιδίως :

1.Οι έντυπες, οι χειρόγραφες, οι φωτεινές ή φωτιζόμενες και οι ηλεκτρονικές ή άλλες διαφημίσεις σε :

α) Κοινόχρηστους, δημοτικούς χώρους

β) Σε ιδιωτικά κτίρια ή οικοπέδα.

2.Οι διαφημίσεις από τον αέρα, με οποιονδήποτε τρόπο ή μέσο.

3.Οι διαφημίσεις σε χώρους σιδηροδρομικών σταθμών, σε στάδια και γήπεδα.

4. Σε οχήματα σιδηροδρόμων, τροchioδρόμων, ηλεκτροκινήτων αυτοκινήτων και κάθε τύπου δημόσιας χρήσης οχημάτων στην εσωτερική ή στην εξωτερική επιφάνεια τους.
5. Σε στέγαστρα αφετηριών ή στάσεων αναμονής επιβατών, αστικών και υπεραστικών συγκοινωνιών.
6. Σε περίπτερα.
7. Τα κενά διαφημιστικά πλαίσια.
8. Στις εσωτερικές επιφάνειες των κτιρίων (υαλοπινάκων κ.λπ.), οι οποίες είναι προσιτές στην κοινή θέα (αρθ. 2 Ν. 2833/2000).

Τοποθέτηση υπαίθριας διαφήμισης

Η υπαίθρια διαφήμιση γίνεται υποχρεωτικά σε μόνιμα και σταθερά ή προσωρινά και κινητά πλαίσια που κατασκευάζονται με βάση τις προδιαγραφές οι οποίες ορίζονται στις κανονιστικές πράξεις που εκδίδονται κατ' εξουσιοδότηση της παρ. 8 του άρθρου 3 του Ν.2946/2001. Τα πλαίσια τοποθετούνται με δαπάνες και φροντίδα είτε εκείνου που έχει το δικαίωμα παραχώρησης της χρήσεως του χώρου, είτε των διαφημιστικών εταιρειών, είτε των διαφημιζομένων. (παρ. 1 άρθρο 4 Ν.2946/2001).

Για την τοποθέτηση των πλαισίων εκδίδεται άδεια εγκατάστασης πλαισίου.

Υποχρεωτικά Δηλωτικά στοιχεία

Σε κάθε υπαίθρια διαφήμιση πρέπει να αναγράφεται, σε εμφανές σημείο, το ονοματεπώνυμο ή η επωνυμία και η διεύθυνση του διαφημιστή ή του διαφημιζομένου και ο αριθμός της άδειας που χορηγήθηκε κατά το άρθρο 5 του Ν.2946/2001.

Στις υπαίθριες εμπορικές διαφημίσεις εκδίδεται άδεια διενέργειας διαφήμισης και επιβάλλεται τέλος.

Αρμοδιότητες Ο.Τ.Α.

1. Αδειοδότηση α) χώρων, β) εγκατάστασης πλαισίων, γ) διενέργειας διαφήμισης.
2. Έλεγχος των προδιαγραφών των διαφημιστικών πλαισίων και των επιγραφών
3. Επιβολή διοικητικών κυρώσεων και παραπομπή υποθέσεων για ποινικές κυρώσεις.
4. Αφαίρεση παράνομων διαφημίσεων
5. Καθορισμός κοινόχρηστων χώρων διαφήμισης και συντελεστή του τέλους διαφήμισης.
6. Λήψη κανονιστικών αποφάσεων και ειδικών προδιαγραφών (άρθ. 75 Ι, τομέας αρμοδιοτήτων «γ) ποιότητας Ζωής και Εύρυθμης Λειτουργίας των πόλεων και των Οικισμών» παρ. 6 του Ν. 3463/2006).

Άρθρο 2°

Απαγορευτικοί κανόνες διενέργειας διαφήμισης

Κατοικημένη περιοχή είναι αυτή που ορίζεται ευθέως με το άρθρ. 2 εδαφ. 21 Ν. 2696/1999 (ΚΟΚ), δηλαδή «περιοχή που έχει σημαθεί ως κατοικημένη στις εισόδους και εξόδους της». Με τον όρο «διέλευση της οδού από κατοικημένη περιοχή», νοείται να εφάπτεται η οδός, κατά μία τουλάχιστον πλευρά της, με κατοικημένη περιοχή. Στη ρύθμιση περί κατοικημένων περιοχών δεν περιλαμβάνονται «οι αυθαίρετη οικισμοί», που απαγορεύεται η οικοδόμηση και

επιπλέον δεν επιτρέπεται η μετέπειτα ένταξή τους σε σχέδιο πόλης ή η επέκταση σχεδίου σε αυτές (ΝΣΚ 710/1999).

Απαγορεύεται η διενέργεια υπαίθριας διαφήμισης στους κατωτέρω χώρους:

A- άρθρ. 2 Ν2946/2001 & ΚΥΑ 52138/2003 & ΚΥΑ 38110/2002

1. Σε αρχαιολογικούς χώρους, ιστορικούς τόπους και στις ζώνες προστασίας γύρω από αυτούς, σε παραδοσιακούς οικισμούς και στον περιβάλλοντα χώρο τους καθώς και σε τόπους που χαρακτηρίζονται ως ιδιαίτερου φυσικού κάλλους.
2. Σε μνημεία και στον περιβάλλοντα χώρο τους ή στις ζώνες προστασίας τους και σε παραδοσιακά κτίρια.
3. Σε κτίρια στα οποία στεγάζονται δημόσιες υπηρεσίες και υπηρεσίες των ΟΤΑ ή άλλων νομικών προσώπων δημοσίου δικαίου
4. Σε κοιμητήρια, κτίρια ναών κάθε θρησκείας και δόγματος καθώς και στον περιβάλλοντα χώρο τους.
5. Σε επιφάνειες τεχνικών έργων φορέων του δημόσιου τομέα (προσδιορίζονται στο άρθρ. 14 παρ. 1 Ν.2190/1994 ΦΕΚ 28 τ. Α), όπως είναι οι τοίχοι αντιστήριξης, οι γέφυρες, οι σήραγγες, τα καταστρώματα των δρόμων και των πεζοδρομίων και οι στύλοι ή υποσταθμοί εγκαταστάσεων κοινής ωφέλειας.
6. Σε στοές κτιρίων
7. Σε πινακίδες δημόσιας πληροφόρησης, σε πινακίδες οδικής σήμανσης και στους φωτεινούς σηματοδότες οδικής κυκλοφορίας.
8. Απαγορεύεται η προβολή εντύπων, χειρόγραφων, φωτεινών ή φωτιζόμενων και ηλεκτρονικών ή άλλων διαφημίσεων πέρα του ιδεατό στέρεο του οικοπέδου και πάνω στην οροφή των κτιρίων.
9. Απαγορεύονται επί των οχημάτων οι φωτεινές ή φωτιζόμενες διαφημίσεις, οι διαφημίσεις για τις οποίες χρησιμοποιούνται αντανακλαστικά στοιχεία καθώς και οι διαφημίσεις με εναλλασσόμενα μηνύματα.
10. Απαγορεύεται η ανάρτηση πανώ, αεροπανώ ή άλλων όμοιων αντικειμένων για οποιονδήποτε λόγο, σε οδούς, πλατείες ή άλλους κοινόχρηστους χώρους στις προσόψεις των κτιρίων και στους ακάλυπτους χώρους καθώς και επί της ρυμοτομικής γραμμής όταν υπάρχει προκήπιο. (Υπό προϋποθέσεις επιτρέπεται κατ' εξαίρεση η ανάρτηση αεροπανώ σε προσόψεις κτιρίων, ιδίως για την προβολή καλλιτεχνικών, πολιτιστικών και κοινωνικών εκδηλώσεων για περιορισμένο χρόνο και όταν οι όψεις ανακαινίζονται).
11. Απαγορεύεται η τοποθέτηση σε κατοικημένες περιοχές ενδεικτικών πινακίδων που προσδιορίζουν τη θέση ή τη διεύθυνση ιδιωτικών επιχειρήσεων ή καταστημάτων. (Εξαιρούνται φαρμακεία, εκκλησίες, κλινικές κ.λ.π.).
12. Απαγορεύεται η διαφήμιση με φείγ βολάν ή με την αθρόα ρίψη εντύπων σε οδούς, πλατείες και λοιπούς κοινόχρηστους χώρους.
13. Απαγορεύεται η τοποθέτηση διαφημιστικών πλαισίων στο οδόστρωμα, στις διαχωριστικές νησίδες, στις νησίδες ασφαλείας και στο οδόστρωμα των οδών παρόδιας εξυπηρέτησης, στην ελεύθερη ζώνη όδευσης πεζών, στον οδηγό τυφλών και στα κεκλιμένα επίπεδα (ράμπες και σκάλες), ακόμη και όταν αυτά έχουν διαμορφωθεί.
14. Δεν επιτρέπεται η τοποθέτηση διαφημιστικών πλαισίων μπροστά από καταστήματα, εμπορικές επιχειρήσεις και κατοικίες, όταν επηρεάζεται ο φωτισμός τους, η θέα τους ή η πρόσβαση σε αυτά.

15. Δεν επιτρέπεται επίσης η τοποθέτηση διαφημιστικών πλαισίων ή κατασκευών που προκαλούν ενόχληση στους χρήστες των κοινόχρηστων χώρων και στους ενόικους των παρακείμενων κτιρίων με δονήσεις, θορύβους ή έντονο φωτισμό.

B- άρθρ. 11 & 10 παρ. 9 Ν2696/1999 (ΚΟΚ) όπως ισχύει

1. Απαγορεύεται κάθε διαφήμιση που πραγματοποιείται με οποιονδήποτε τρόπο και μέσο, στα εκτός κατοικημένης περιοχής τμήματα των χαρακτηρισμένων εθνικών και επαρχιακών οδών ή αυτοκινητοδρόμων και σε ζώνη μέχρι 150 μέτρων και από τις δύο πλευρές του άξονα των οδών αυτών και η οποία είναι ορατή από τους χρήστες των οδών. Η παραπάνω ζώνη απαγόρευσης περιορίζεται στα 40 μέτρα και από τις δύο πλευρές του που διέρχονται μέσα σε κατοικημένη περιοχή, αν το επιτρεπόμενο όριο άξονα των τμημάτων εθνικών και επαρχιακών οδών ή αυτοκινητοδρόμων, ταχύτητας στα τμήματα αυτά είναι ανώτερο των 70 χιλ/ώρα. Σε κλάδους ανισόπεδων κόμβων αυτοκινητοδρόμων και στις περιοχές των σταθμών διοδίων ισχύει η απόσταση των 150 μέτρων από τις δύο πλευρές του άξονα της κατεύθυνσης, ανεξαρτήτως ορίου ταχύτητας.
2. Απαγορεύεται γενικά η τοποθέτηση επιγραφών ή διαφημίσεων ή η εγκατάσταση οποιασδήποτε πινακίδας, αφίσας, διαγράμμισης ή συσκευής σε θέση ή κατά τρόπο που μπορεί να έχει οποιοσδήποτε αρνητικές επιπτώσεις στους χρήστες της οδού ή να επηρεάσει με οποιονδήποτε τρόπο την κυκλοφορία. Ιδίως απαγορεύεται η τοποθέτηση ή εγκατάσταση των ανωτέρω σε τέτοιες θέσεις, ώστε να παρεμποδίζεται η θέα των πινακίδων κατακόρυφης σήμανσης ή φωτεινών σηματοδοτών ή να δημιουργείται σύγχυση με πινακίδες σήμανσης ή με κυκλοφοριακή διαγράμμιση ή με άλλη συσκευή ρύθμισης της κυκλοφορίας ή να τις καταστήσει λιγότερο ορατές ή αποτελεσματικές ή να προκαλέσει θάμβωση στους χρήστες της οδού και γενικά να αποσπάσουν την προσοχή τους κατά τρόπο που μπορεί να έχει δυσμενή επίδραση στην οδική ασφάλεια γενικά.
3. Σε οδούς στις οποίες είναι εγκατεστημένοι φωτεινοί σηματοδότες ρύθμισης της κυκλοφορίας, απαγορεύεται η τοποθέτηση έγχρωμων φωτεινών διαφημίσεων ή πινακίδων ή αναγραφών με χρώματα που χρησιμοποιούνται στη φωτεινή σηματοδότηση (πράσινο, κόκκινο, πορτοκαλί), σε απόσταση εκατέρωθεν και ύψος μικρότερο των είκοσι (20) μέτρων από κάθε φανό σηματοδότησης.
4. Απαγορεύεται επί οχημάτων οι φωτεινές ή φωτιζόμενες διαφημίσεις, οι διαφημίσεις για τις οποίες χρησιμοποιούνται αντανακλαστικά στοιχεία, καθώς και οι διαφημίσεις με εναλλασσόμενα μηνύματα.
5. Απαγορεύεται κάθε διαφήμιση εκτός των καθορισμένων πλαισίων ή οποιαδήποτε αναγραφή λέξεων, εικόνων ή συμβόλων σε στύλους ηλεκτροφωτισμού ή φωτεινών σηματοδοτών, σε διαχωριστικές νησίδες ή νησίδες ασφαλείας, σε πεζοδρόμια (όταν αποσπών την προσοχή των χρηστών άρθρ. 11 παρ. 2 ΚΟΚ & ΝΣΚ 422/2004), σε επιφάνειες τεχνικών έργων, οδοποιίας, είτε αυτή γίνεται απευθείας στις επιφάνειες αυτές είτε σε επιφάνειες μέσω εξαρτώμενων από τα τεχνικά έργα.
6. Με παράλληλη τήρηση των διατάξεων των προηγούμενων παραγράφων, επιτρέπεται οι επιγραφές, να τοποθετούνται παράλληλα προς τον άξονα της οδού,

εκτός από τις διαφημίσεις και τις επιγραφές των εγκεκριμένων πλαισίων και των πρατηρίων καυσίμων που λειτουργούν παρά την οδό, οι οποίες μπορούν να τοποθετούνται και κάθετα προς τον άξονα αυτής.

Ο έλεγχος για την επίπτωση και τους τρόπους που δύνανται να ζημιώσουν την οδική ασφάλεια οι παραβάσεις κατά ΚΟΚ, γίνεται με την συμβολή της ελληνικής αστυνομίας, που έχει την αρμοδιότητα ελέγχου της εφαρμογής του ΚΟΚ.

Γ- Ειδικές απαγορευτικές διατάξεις

- 1. Αρθρ. 2 Ν.2833/2000 όπως τροποποιήθηκε:** Απαγορεύσεις περί τοποθέτησης διαφήμισης σε χώρους που προκύπτουν από τα εγκεκριμένα ρυμοτομικά σχέδια, με τα οποία καθορίζονται οι όροι και οι περιορισμοί δόμησης εντός των χώρων αυτών.
- 2. Αριθμ. 88202/2009 απόφαση Υπ. Υγείας & Κοιν/κής Αλληλεγγύης:** Απαγορεύεται κάθε μορφή διαφήμισης προϊόντων καπνού σε όλους τους εξωτερικούς και υπαίθριους χώρους. Επιτρέπεται στους εσωτερικούς χώρους, μόνο στα σημεία πώλησής τους.

ΧΩΡΟΙ ΠΡΟΒΟΛΗΣ ΔΙΑΦΗΜΙΣΗΣ – ΠΡΟΔΙΑΓΡΑΦΕΣ

Άρθρο 3^ο

Χώροι προβολής πολιτικής – κοινωνικού σκοπού διαφήμισης

(Άρθ 7 Ν. 2946/2001 & αρθ. 3 παρ. 1 Ν. 1491/1984 & αρθ. 9 παρ. 1,2,3 Ν. 3023/2002 & αρθ. 5,7 Ν. 3202/2003 & αρθ. 75 Π παρ.24 Ν.3463/2006 & Π.Δ. 96/2007).

Είναι υποχρέωση των ΟΤΑ ο καθορισμός ειδικότερων χώρων για την προβολή μηνυμάτων, συγκεκριμένων φορέων.

Το Δημοτικό Συμβούλιο με απόφασή του καθορίζει τις προϋποθέσεις χρήσεις και τους ειδικότερους χώρους (σε ποσοστό που δεν μπορεί να είναι μικρότερο του 10% της συνολικής επιφάνειας των χώρων της εμπορικής διαφήμισης) και τις ζώνες σε πλατείες, δρόμους, πεζοδρόμια, κοινόχρηστους χώρους, για την προβολή μηνυμάτων που δεν επιδιώκουν κερδοσκοπικούς σκοπούς (όπως ιδέες, πρόσωπα, κ.λπ.), ως εξής:

1. Σε φυσικά ή νομικά πρόσωπα τα οποία επιδιώκουν κοινωφελής σκοπούς για την προβολή μηνυμάτων ή δραστηριοτήτων τους.
2. Πολιτικά κόμματα
3. Σωματεία, Συνδικαλιστικές και Συνεταιριστικές οργανώσεις
4. Μαθητικές και Φοιτητικές οργανώσεις

Η διάθεση των χώρων της παραγράφου 1 γίνεται αναλογικά και επί ίσους όρους, για τη χρήση τους δε, δεν καταβάλλεται στον οικείο Ο.Τ.Α. τέλος διαφήμισης ή αποζημίωση χρήσης και δεν απαιτείται άδεια από κανένα φορέα.

Επιτρέπεται, η χωρίς αντάλλαγμα παραχώρηση της χρήσης των χώρων που καθορίζονται για υπαίθρια διαφήμιση με τις αποφάσεις των δημοτικών συμβουλίων ή του Γενικού Γραμματέα της Περιφέρειας, σε νομικά πρόσωπα που επιδιώκουν κοινωφελείς σκοπούς, προκειμένου αυτά να προβάλουν μηνύματα ή και τη δραστηριότητά τους. Για την προβολή αυτή της δραστηριότητας ή των μηνυμάτων, δεν οφείλεται τέλος (αρθ. 7/εγκ. 20/40135/18-10-2001).

Διαδικασία προβολής μηνυμάτων

1. Οι παραπάνω φορείς (κόμματα, συνδικαλιστικές οργανώσεις, φοιτητικές οργανώσεις κ.λπ.), προβάλλουν τα μηνυμάτα τους αποκλειστικά στους επιτρεπόμενους χώρους όπως τους ορίζει ο Δήμος και μόνο σε μόνιμα/σταθερά ή προσωρινά/κινητά πλαίσια.
2. Τα μόνιμα/σταθερά πλαίσια κατασκευάζονται και τοποθετούνται από τον ΟΤΑ.
3. Τα προσωρινά/κινητά πλαίσια κατασκευάζονται με δαπάνες των φορέων σύμφωνα με τις προδιαγραφές που ορίζονται στην παρούσα.
4. Οι παραπάνω φορείς οφείλουν να ζητούν με αίτησή τους τον χώρο και να εφοδιαστούν ατελώς, με άδεια για την κατάληψή του.

Προεκλογική περίοδος

Κατά την προεκλογική περίοδο ευρωεκλογών, βουλευτικών – περιφερειακών – δημοτικών εκλογών και δημοψηφισμάτων, το δημοτικό συμβούλιο υποχρεούται με απόφασή του να διαθέσει όλους τους χώρους που καθορίστηκαν για την εμπορική διαφήμιση, για την προβολή των εκλογικών μηνυμάτων των κομμάτων, των συνασπισμών και των συνδυασμών υποψηφίων.

Αν οι χώροι δε διατεθούν με απόφαση του Δημοτικού Συμβουλίου στην προβλεπόμενη προθεσμία, αυτό γίνεται με απόφαση Γ.Γ. Απ/νης Δ/σης..

Η προβολή των πολιτικών κομμάτων ή των συνασπισμών συνεργαζομένων κομμάτων, στους χώρους που διατίθενται, γίνεται μέσα σε μόνιμα και σταθερά πλαίσια, που έχει κατασκευάσει ο δήμος (Π.Δ. 96/2007) ή σε προσωρινά και κινητά, που κατασκευάζονται και τοποθετούνται με δαπάνες των κομμάτων ή των συνασπισμών συνεργαζομένων κομμάτων ή των υποψηφίων. Μπορούν όμως να παραχωρηθούν και άλλοι χώροι πρόσφοροι για αφισκοκόλληση, όπου δεν υπάρχουν μόνιμα πλαίσια. Μετά τον καθορισμό των χώρων αυτών, από το δημοτικό συμβούλιο, απαγορεύεται η επικόλληση εντύπων σε κάθε άλλο χώρο.

Η διάθεση των χώρων της παραγράφου 1 γίνεται αναλογικά και επί ίσοις όρους, δηλαδή σε αντιστοιχία με την εκλογική δύναμη που είχαν τα κόμματα, οι συνασπισμοί των κομμάτων και οι συνδυασμοί υποψηφίων στη Βουλή ή στο Ευρωπαϊκό Κοινοβούλιο, σύμφωνα με τα αποτελέσματα των τελευταίων εκλογών. Χορηγείται κατόπιν αιτήσεως στους ως άνω ενδιαφερόμενους ειδική άδεια στην οποία φαίνονται οι χώροι και οι θέσεις που αντιστοιχούν.

Για τη χρήση τους δε, δεν καταβάλλεται στον οικείο Ο.Τ.Α. τέλος διαφήμισης ή αποζημίωση χρήσης και δεν απαιτείται άδεια από κανένα φορέα. Τα κόμματα, οι συνασπισμοί των κομμάτων και οι συνδυασμοί υποψηφίων, υποχρεούνται με δαπάνη τους, με την παρέλευση 8 ημερών από τις εκλογές, να αποκαταστήσουν τα πράγματα στην αρχική τους κατάσταση καθώς και να διατηρούν το χώρο ευπρεπή καθ' όλη τη διάρκεια της προεκλογικής περιόδου.

Με απόφαση του Υπουργού Εσωτερικών, καθορίζεται ο τρόπος χρήσης των χώρων αυτών και κάθε αναγκαία λεπτομέρεια (αρθ.44 παρ. 3,4,5 Π.Δ. 96/2007).

Γενικοί κανόνες χρήσης χώρων προεκλογικής περιόδου

Επιτρέπεται η χρήση φωτεινών διαφανειών (σλάϊτς) σε ανοικτούς χώρους που καθορίζονται από τα δημοτικά ή κοινοτικά συμβούλια, με την προϋπόθεση ότι δεν παρεμποδίζεται η κυκλοφορία πεζών και οχημάτων και δεν δημιουργούνται γενικά οποιασδήποτε μορφής προβλήματα για την ασφαλή κυκλοφορία.

Απαγορεύεται η χρήση πλαστικών σημαιών και γενικά προεκλογικού διαφημιστικού υλικού, από πλαστική ύλη και η χρήση διαφημιστικών τρικ, εφόσον το υλικό αυτό δεν είναι ανακυκλώσιμο και επιβαρύνει το περιβάλλον. Επίσης απαγορεύεται η χρήση χρωστικών ουσιών, όπως σπρέι χρώματα κ.λ.π. και η αναγραφή συνθημάτων στις εξωτερικές επιφάνειες δημοσίων ή ιδιωτικών χώρων όπως και σε χώρους, επίσης, που καθορίζονται από τις διατάξεις του άρθρου 2 του Ν. 2946/2001.

Απαγορεύεται η ανάρτηση πανό, αεροπανό, γιγαντοαφισών και πάσης φύσεως όμοιων αντικειμένων προβολής, πάνω από δρόμους, πλατείες και λοιπούς χώρους.

Απαγορεύεται η επικόλληση αφισών ή άλλων εντύπων σε πλαίσια καθώς και η χρήση χώρων που έχουν ήδη διατεθεί, σύμφωνα με την απόφαση του δημοτικού συμβουλίου, σε άλλα κόμματα ή σε συνασπισμούς συνεργαζομένων κομμάτων.

Απαγορεύεται η χρήση χώρων που δεν έχουν καθοριστεί για τον ως άνω σκοπό.

Οι δήμαρχοι υποχρεούνται για την άμεση καθαίρεση των αεροπανό και πανό, την αποκόλληση των γιγαντοαφισών, αφισών, φωτογραφιών κλπ., την αποσυναρμολόγηση των πρόσκαιρων κατασκευών και τον καθαρισμό από χρωστικές ουσίες των εξωτερικών χώρων. Παράβαση της ανωτέρω υποχρέωσης, εφόσον έχει προηγηθεί σχετική έγγραφη ενημέρωση από την Τοπική Επιτροπή Ελέγχου Εκλογικών Παραβάσεων της παραγράφου 9 του άρθρου 21 του ν.3023/2002, επισύρει την κύρωση της παραγράφου 4 του άρθρου 27 του νόμου αυτού. ([παρ. 1α άρθρο 47 Π.Δ. 26/2012](#)).

Στην περίπτωση της χρησιμοποίησης των ως άνω χώρων, το τέλος που καταβάλλεται από τους διαφημιζόμενους για πράξεις εμπορικής διαφήμισης, μειώνεται ανάλογα για τον χρόνο που δεν προβάλλονται τα μηνύματά τους.

Άρθρο 4^ο

Χώρος προβολής Υπαίθριας Εμπορικής Διαφήμισης Αρθ, 1 Ν 2946/2001

Ειδικοί χώροι για εμπορική διαφήμιση

Επιτρέπεται η διενέργεια εμπορικής διαφήμισης:

1. Σε ιδιωτικά κτίρια ή οικόπεδα
2. Σε χώρους σιδηροδρομικών σταθμών
3. Σε στάδια και γήπεδα
4. Σε οχήματα σιδηροδρόμων, τροχιοδρόμων, ηλεκτρικών αυτοκινήτων και κάθε τύπου δημόσιας χρήσης οχημάτων ή στην εξωτερική επιφάνειά τους.
5. Σε στέγαστρα αφετηριών ή στάσεων αναμονής επιβατών αστικών και υπεραστικών συγκοινωνιών.
6. Σε περίπτερα.
7. Από τον αέρα με οποιονδήποτε τρόπο.

1^ο**Εμπορική διαφήμιση σε κοινόχρηστους χώρους**

(αρθ 3 Ν.2946/2001 & αρθ. 11 ΚΟΚ & εγκεκριμένα ρυμοτομικά σχέδια).

Κατά των καθορισμό των χώρων, το Δημοτικό Συμβούλιο διασφαλίζεται ότι εξυπηρετείται ή ότι δεν αναιρείται η κοινή χρήση των χώρων (άρθρο 970 Α.Κ.). Οι κοινόχρηστοι χώροι που επιτρέπεται η εγκατάσταση διαφημιστικών πλαισίων, είναι οι πλατείες, τα πεζοδρόμια, τα στέγαστρα στάσεων, τα περίπτερα.

Α-α. Οι θέσεις καθορίζονται με ακρίβεια στο χώρο με τη σύνταξη με τη σύνταξη τοπογραφικών διαγραμμάτων αρμόζουσας κλίμακας, ανάλογα με το είδος του πλαισίου, ώστε να εξασφαλισθεί η τήρηση των κρίσιμων αποστάσεων και προδιαγραφών. Για τον καθορισμό των θέσεων λαμβάνονται υπόψη τα τοποθετημένα σε κοινόχρηστο χώρο στέγαστρα στάσεων και περίπτερα, στα οποία δύναται να προβάλλεται διαφήμιση και η οποία συνιστά (εκ του χώρου τοποθέτησης), διαφήμιση σε κοινόχρηστο χώρο.

Α-β. Καθορισμός του κοινόχρηστου χώρου: Με κανονιστική απόφαση του Δημοτικού Συμβουλίου (η οποία λαμβάνεται 2 μήνες προ της λήξης του ημερολογιακού έτους και ισχύει για τρία χρόνια), καθορίζονται επαρκείς και πρόσφοροι δημοτικοί χώροι στους οποίους και μόνο επιτρέπεται να τοποθετούνται ειδικά διαμορφωμένα πλαίσια για την διενέργεια διαφημίσεων (αρθ 3 Ν.2946/2001). Αν η προθεσμία παρέλθει άπρακτη, τη σχετική απόφαση εκδίδει ο Γενικός Γραμματέας Αποκεντρωμένης Διοίκησης μέχρι τη λήξη του ημερολογιακού έτους. Αν δεν καθοριστούν χώροι κατά τα οριζόμενα ανωτέρω, δεν επιτρέπεται η χρήση κοινόχρηστων, δημοτικών ή κοινοτικών χώρων για την προβολή υπαίθριων διαφημίσεων.

Οι αποφάσεις της προηγούμενης παραγράφου εκδίδονται ύστερα από γνώμη του πρωτοβάθμιου Συμβουλίου Αρχιτεκτονικής (Σ.Α.) της οικείας Περιφέρειας, η οποία παρέχεται υποχρεωτικά μέσα στην προθεσμία του επόμενου εδαφίου, ύστερα από έγγραφη πρόσκληση του αρμόδιου Ο.Τ.Α., που απευθύνεται στην Σ.Α, το αργότερο δύο μήνες πριν τη λήξη των προθεσμιών της προηγούμενης παραγράφου. Το Σ.Α. εξετάζει τον περιβάλλοντα χώρο, κρίνει αν παραβλάπτεται η αισθητική του με την προβολή υπαίθριας διαφήμισης και αποφαινεται το αργότερο ένα μήνα πριν από τη λήξη των προθεσμιών της προηγούμενης παραγράφου. Αν το Σ.Α. δεν παράσχει τη γνώμη της μέσα στην ανωτέρω προθεσμία, οι αποφάσεις της προηγούμενης παραγράφου εκδίδονται χωρίς τη γνώμη αυτή.

Παρατήρηση: Προκειμένου για εθνική οδό εντός κατοικημένων περιοχών, αρμόδιο όργανο προς καθορισμό χώρων υπαίθριας διαφήμισης, κατά μήκος αυτής είναι ο οικείος ΟΤΑ (εγκ 20/ ΟΙΚ. 40135/2002 & ΓνΝΣΚ 299/2004).

Β. Το δικαίωμα παραχώρησης της χρήσης των κοινόχρηστων χώρων για την εγκατάσταση των πλαισίων, ανήκει στον Δήμο σύμφωνα τις διατάξεις για την

εκμίσθωση ακινήτων (διενέργεια δημοπρασίας), αρθ. 192 & 103 παρ. δ του Ν 3463/2006 και του Π.Δ. 270/1981.

Μίσθωση κοινόχρηστων χώρων για τοποθέτηση διαφημιστικών πινακίδων
 Η μίσθωση κοινόχρηστων χώρων για τοποθέτηση διαφημιστικών πινακίδων δεν υπάγεται στις διατάξεις περί εμπορικών μισθώσεων (Ν. 813/1978, ΦΕΚ 137/1978 τεύχος Α'), (παρ. 4 άρθρο 15 Β.Δ. 24.9/20.10.58 (ΦΕΚ 171/58 τεύχος Α)).

Παρατήρηση: Εφόσον η παραχώρηση της χρήσης γίνεται σε συνδυασμό με την ανάληψη εκ μέρους του μισθωτού της υποχρέωσης προμήθειας ειδών ή της παροχής υπηρεσιών προς το Δήμο ή την Κοινότητα, τότε εφαρμόζονται αντίστοιχα και οι διατάξεις των προεδρικών διαταγμάτων 370/1995 (ΦΕΚ 199 Α') αντικαταστάθηκε με την παρ.2^α αρθ. 77 ΠΔ 60/2007 (ΦΕΚ 64 Α) και 346/1998 αρθ, 35 παρ 1 & 36 (ΦΕΚ 230 Α') και το Π.Δ. 59/2007, όπως τροποποιήθηκαν και ισχύουν, εάν η προέχουσα παροχή είναι η προμήθεια ειδών ή η παροχή υπηρεσιών.

Οι διατάξεις του προηγούμενου εδαφίου εφαρμόζονται και για την παραχώρηση χώρων για την προβολή υπαίθριας διαφήμισης στους χώρους και τα οχήματα (σιδηροδρομικών, λιμενικών και αεροπορικών σταθμών, σε στάδια και γήπεδα, σε οχήματα σιδηροδρόμων, τροχιοδρόμων, ηλεκτροκινήτων αυτοκινήτων και κάθε τύπου δημόσιας χρήσης οχημάτων ή στην εξωτερική επιφάνειά τους, σε στέγαστρα αφετηριών ή στάσεων αναμονής επιβατών, αστικών και υπεραστικών συγκοινωνιών και σε περίπτερα), εάν ο φορέας που προβαίνει στην παραχώρηση υπάγεται στο πεδίο ρύθμισης των ανωτέρω διαταγμάτων (εγκ 20/ ΟΙΚ. 40135/2002).

ΕΞΑΙΡΕΣΗ καθορισμού χώρων από την αρμοδιότητα του Δήμου
(αρθ. 3 παρ. 4-5 & αρθ 8 παρ 2 Ν.2946/2001)

Α1. Η αρμοδιότητα καθορισμού χώρων χρήσης και η επιβολή διοικητικών κυρώσεων (παρ. 4 αρθ. 3 Ν. 2946/2001), για την προβολή διαφημίσεων κατά μήκος των εθνικών οδών, εκτός κατοικημένων περιοχών, του σιδηροδρομικού δικτύου, των αυτοκινητοδρόμων, των οδών ταχείας κυκλοφορίας, καθώς και σε χώρους των σταθμών εξυπηρέτησης αυτοκινήτων (Σ.Ε.Α.), ανήκει στον Γενικό Γραμματέα Αποκεντρωμένης Διοίκησης (παρ 1 αρθ. 280 Ν. 3852/2010).

Οι αποφάσεις της προηγούμενης παραγράφου εκδίδονται ύστερα από γνώμη της Ανώνυμης Εταιρείας Εκμετάλλευσης και Διαχείρισης Αυτοκινητοδρόμων (ΤΕΟ Α.Ε.) ή του Οργανισμού Σιδηροδρόμων Ελλάδας (ΟΣΕ).

Β1. Το δικαίωμα παραχώρησης της χρήσης των χώρων κατά μήκος των εθνικών οδών, εκτός κατοικημένων περιοχών και το επιτρεπόμενο όριο ταχύτητας είναι ανώτερο των 70 χιλιομέτρων την ώρα, των αυτοκινητοδρόμων, των οδών ταχείας κυκλοφορίας και των χώρων των σταθμών εξυπηρέτησης αυτοκινήτων (Σ.Ε.Α.), που αναφέρονται στην προηγούμενη παράγραφο, για υπαίθρια διαφήμιση, με την επιφύλαξη εκείνων των οποίων η εκμετάλλευση έχει παραχωρηθεί με σύμβαση παραχώρησης από το Δημόσιο σε άλλο φορέα, ανήκει στο Τ.Ε.Ο. Α.Ε..

Αυτοκινητόδρομος: Σύμφωνα με το άρθρο 2 παρ. 1 του Κ.Ο.Κ νοείται «Οδός ειδικής μελέτης και κατασκευής για την κυκλοφορία αυτοκινήτων οχημάτων και μοτοσικλετών, η οποία δεν εξυπηρετεί τις συνορεύουσες με αυτήν ιδιοκτησίες και η οποία:

- α) διαθέτει, εκτός ειδικών σημείων ή προσωρινά, χωριστά οδοστρώματα για τις δύο κατευθύνσεις της κυκλοφορίας, που διακρίνονται μεταξύ τους είτε με διαχωριστικές νησίδες είτε, κατ' εξαίρεση, με άλλα μέσα,
- β) δεν διασταυρώνεται ισόπεδα με άλλη οδό, μονοπάτι, σιδηροδρομική ή τροχιοδρομική γραμμή και
- γ) έχει χαρακτηριστεί με απόφαση του Υπουργού Περιβάλλοντος Χωροταξίας και Δημόσιων Έργων και έχει ειδική σήμανση με πινακίδες ως αυτοκινητόδρομος».

Οδός ταχείας κυκλοφορίας ορίζεται η οδός ειδικής μελέτης και κατασκευής για την κυκλοφορία αυτοκινήτων οχημάτων και μοτοσικλετών, η οποία δεν εξυπηρετεί τις συνορεύουσες με αυτήν ιδιοκτησίες παρά μόνο με παράπλευρες βοηθητικές οδούς και κόμβους και η οποία:

- α) συνδέεται μόνο με ειδικής διάταξης ισόπεδους ή ανισόπεδους κόμβους με το υπόλοιπο κύριο οδικό δίκτυο,
- β) δεν διασταυρώνεται ισόπεδα με άλλη οδό, μονοπάτι, σιδηροδρομική ή τροχιοδρομική γραμμή και
- γ) έχει χαρακτηριστεί με απόφαση του Υπουργού Περιβάλλοντος, Χωροταξίας και Δημόσιων Έργων και έχει ειδική σήμανση με πινακίδες ως οδός ταχείας κυκλοφορίας.

Στέγαστρα στάσεων αναμονής

(παρ. 1 άρθρο 21 Ν. 2963/2001 & αρθ. 19 Ν. 4071/2012)

Σύμφωνα με τον Ν. 2863/2001 άρθρ. 21 όπως συμπληρώθηκε:

Οι προδιαγραφές των στάσεων και των στεγάστρων αναμονής επιβατών των αστικών και υπεραστικών γραμμών των φορέων παροχής **συγκοινωνιακού έργου καθορίζονται με αποφάσεις, αρμοδιότητας των Δήμων άρθρο 94 παρ. 2 περιπτ. 17 και 23 του Ν.3852/201(πρώην των οικείων Νομαρχών).**

Τύπος στεγάστρων στάσεων αναμονής

(Κ.Υ.Α. 52138/2003 άρθ. 6)

(μετά της εγκρίσεως του Σ,Α, αριθμ. πράξης 2 πρακτικό 3/2013)

Σε περιπτώσεις πολυσύχναστων στάσεων όπως σε σιδηροδρομικούς σταθμούς, σε κομβικά σημεία, σε σταθμούς λεωφορείων κ.λπ., καθώς και σε αφετηρίες, τα στέγαστρα θα έχουν μεγαλύτερο μέγεθος (κατά μήκος) και υπάρχει η δυνατότητα τοποθέτησης περισσότερων του ενός στεγάστρων, ώστε να προστατεύονται και να διευκολύνονται οι δημότες.

Ο έλεγχος για κάθε ένα των ανωτέρω στεγάστρων γίνεται από τις αρμόδιες υπηρεσίες του Δήμου και από την Ελληνική Αστυνομία, ώστε να μην παρεμποδίζεται η κυκλοφορία και κάθε νομοθετική διάταξη.

Με την τροποποίηση των τύπων των στάσεων δεν αυξάνονται οι μέγιστες διαστάσεις των διαφημιστικών πλαισίων, όπως αυτές καθορίζονται με την παρούσα απόφαση, ούτε τροποποιούνται οι όροι και οι προϋποθέσεις τοποθέτησης των πλαισίων που καθορίζονται με την ΚΥΑ 52138/2003 και τον παρόντα κανονισμό με τρόπο δυσμενέστερο για το περιβάλλον.

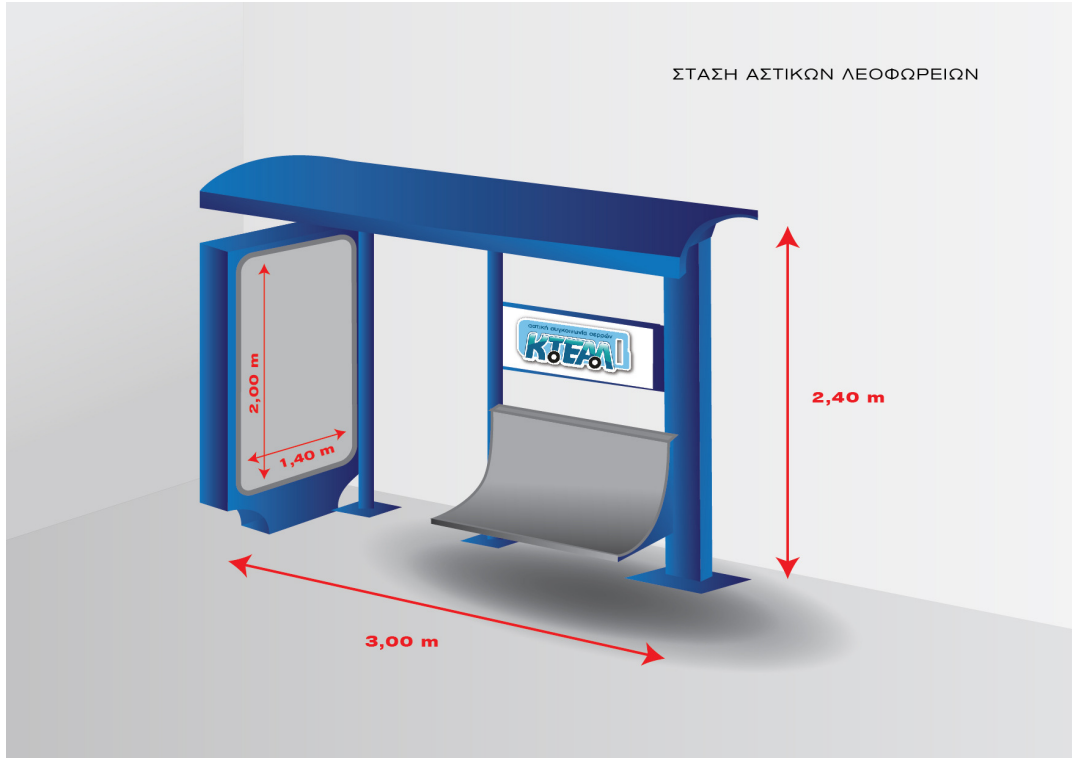

ΣΤΑΣΗ ΚΤΕΛ ΤΥΠΟΣ 1

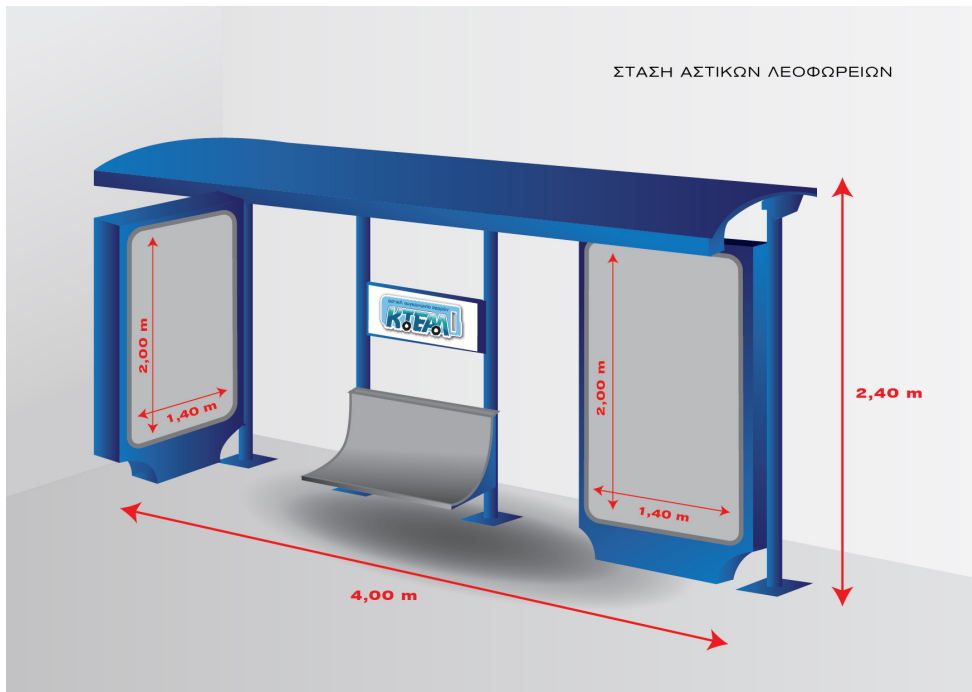

ΣΤΑΣΗ ΚΤΕΛ ΤΥΠΟΣ 2

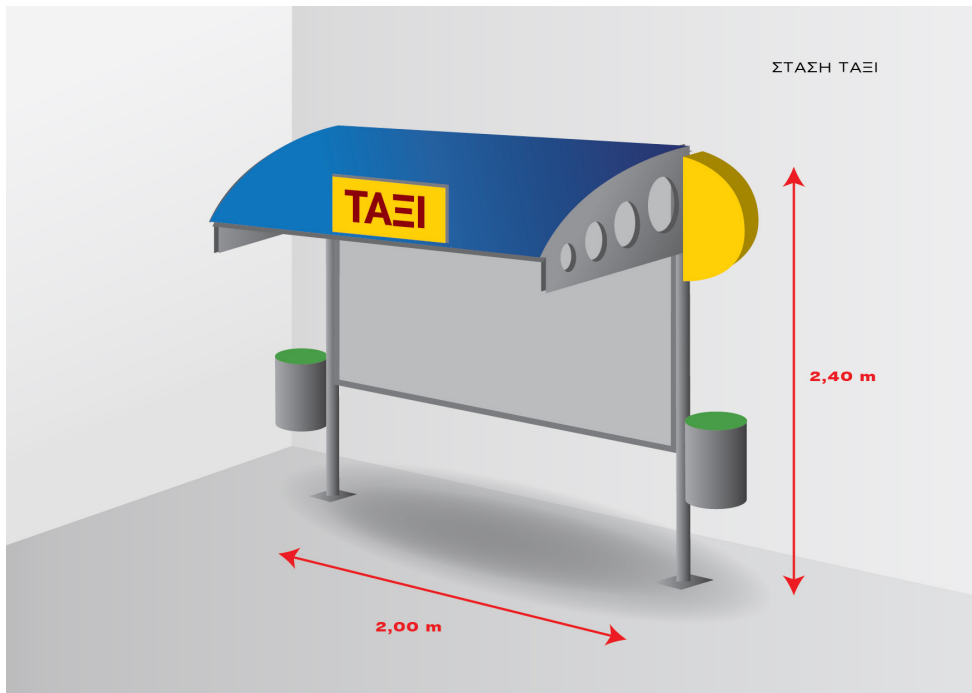

ΣΤΑΣΗ ΤΑΞΙ ΤΥΠΟΣ 3

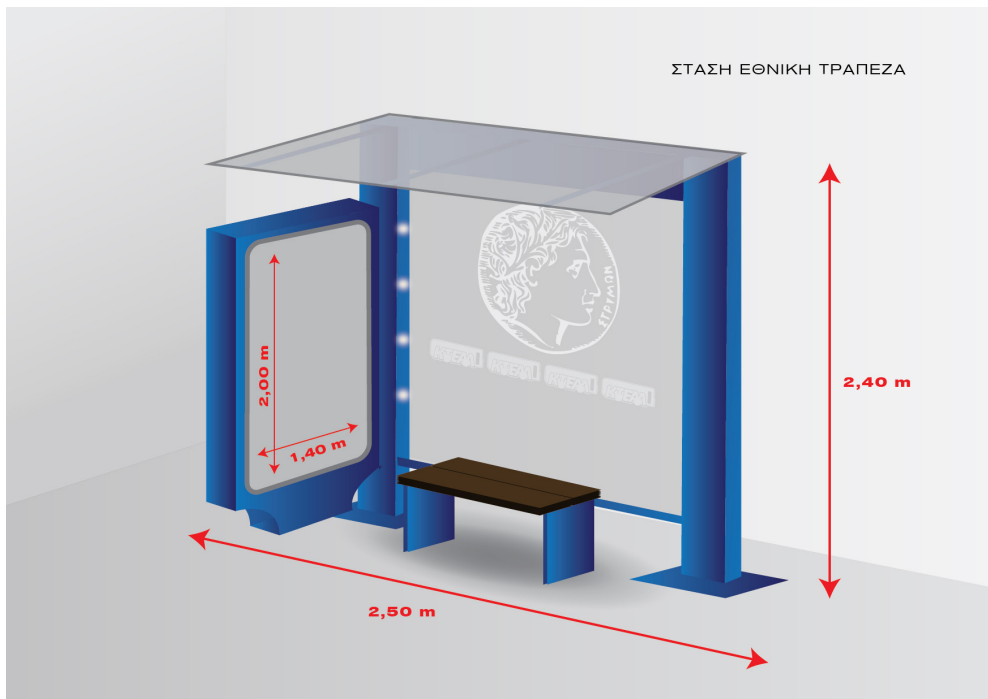

ΣΤΑΣΗ ΤΑΞΙ ΤΥΠΟΣ 4

Διαφημιστική εκμετάλλευση των στεγάστρων στάσεων

Η διαφημιστική εκμετάλλευση των στεγάστρων και στάσεων που τοποθετούνται και συντηρούνται με μέριμνα και δαπάνες φορέων (άλλων εκτός του Ο.Τ.Α.), γίνεται από τους τελευταίους, οι οποίοι υποχρεούνται για τη διενέργεια διαφήμισης επ' αυτών, στην καταβολή ανταποδοτικού τέλους διαφήμισης, υπέρ των Ο.Τ.Α, πρώτου βαθμού, το οποίο καθορίζεται με απόφαση του Δημοτικού Συμβουλίου. Επίσης, εξασφαλίζεται και διατίθεται δωρεάν στο ΚΤΕΑΛ, ικανός χώρος για την ανάρτηση ηλεκτρονικού ή έντυπου πληροφοριακού υλικού, με ευθύνη του ΚΤΕΑΛ.

Η διαφημιστική εκμετάλλευση των στεγάστρων και στάσεων που τοποθετούνται και συντηρούνται με μέριμνα και δαπάνες φορέων συγκοινωνίας, γίνεται από τους τελευταίους, οι οποίοι δεν υποχρεούνται για τη διενέργεια διαφήμισης επ' αυτών, στην καταβολή ανταποδοτικού τέλους διαφήμισης, υπέρ του Δήμου.

Η διαφημιστική εκμετάλλευση στεγάστρων και στάσεων που τοποθετούνται και συντηρούνται με μέριμνα και δαπάνες των Ο.Τ.Α., γίνεται από τους οικείους Ο.Τ.Α. άρθρ 11 του Ν. 2696/1999 (ΦΕΚ 57 Α'). (παρ. 2 άρθρο 21 Ν. 2963/2001 (ΦΕΚ 268/23.11.2001 τεύχος Α') με δημοπρασία για την εκμετάλλευση του χώρου από τρίτους, και επιβάλλεται για τη διενέργεια διαφήμισης επ' αυτών, το ανταποδοτικό τέλος διαφήμισης υπέρ των Ο.Τ.Α.,

Επί των στεγάστρων αυτών διατίθεται ικανή επιφάνεια για την πληροφόρηση του επιβατικού κοινού, σύμφωνα και με τις ρυθμίσεις του άρθρου 11 του ν. 2696/1999 (ΦΕΚ 57 Α').

Σύμφωνα με την παρ.5 του άρθρου 11 του Ν.2696/99 Κ.Ο.Κ. όπως αντικαταστάθηκε με την παρ.15 του άρθρου 19 του Ν.4071/12:

Η τοποθέτηση διαφημιστικών πλαισίων στα στέγαστρα στάσεων αναμονής των αστικών και υπεραστικών συγκοινωνιών που βρίσκονται σε οδούς ταχείας κυκλοφορίας, στα εκτός κατοικημένης περιοχής τμήματα των εθνικών, επαρχιακών και δημοτικών οδών, καθώς και στα, εντός κατοικημένης περιοχής, τμήματα των εθνικών, επαρχιακών και δημοτικών οδών που το επιτρεπόμενο όριο ταχύτητας για τα επιβατηγά οχήματα είναι ανώτερο των 70 χλμ/ώρα, επιτρέπεται μόνο στην παράλληλη, προς τον άξονα της οδού, πλευρά (πλάτη) αυτών, με την προϋπόθεση ότι η πλευρά αυτή ή τμήμα της προβλέπεται να είναι κλειστό. Η διαφήμιση επιτρέπεται και στις δύο όψεις των πλαισίων της πλάτης, εφόσον δεν είναι κάθετες προς τον άξονα οποιασδήποτε άλλης οδού.

Στις λοιπές περιπτώσεις επιτρέπεται η τοποθέτηση πλαισίων στην αντίθετη, προς την κατεύθυνση της κυκλοφορίας, πλευρά των στεγάστρων, καθώς και στην, παράλληλη προς τον άξονα της οδού, πλευρά (πλάτη) αυτών, με την προϋπόθεση ότι οι πλευρές αυτές ή τμήμα αυτών προβλέπεται να είναι κλειστά. Όταν τοποθετούνται πλαίσια σε δύο πλευρές των στεγάστρων πρέπει στην πλάτη αυτών να εξασφαλίζεται ελεύθερη δίοδος μήκους τουλάχιστον ενός (1) μέτρου καθ' όλο το ύψος αυτής. Η προβολή της διαφήμισης επιτρέπεται και στις δύο όψεις των πλαισίων αυτών.

Περίπτερα

Ο διαφημιστής ή ο διαφημιζόμενος ο οποίος επιθυμεί να λάβει άδεια διαφήμισης σε περίπτερο, υποβάλλει αίτηση στην αρμόδια υπηρεσία του Δήμου και καταθέτει τα παραπάνω δικαιολογητικά. Ακόμη, για τη μη ύπαρξη παραβάσεων και προστίμων θα πρέπει να λάβει υπ' όψη του τις παρακάτω διατάξεις που αφορούν θέματα υπαίθριων διαφημίσεων:

Το διαφημιστικό μήνυμα επί των τεντών έχει «νοητή διάσταση» υπό την έννοια ότι δεν είναι υποχρεωτική η οριοθέτηση του μηνύματος (π.χ. λογότυπος)

εντός ενός «παραλληλόγραμμου εκτυπωμένου πλαισίου», αλλά είναι δυνατή η εκτύπωση του σε οποιοδήποτε «σχήμα», με την προϋπόθεση ότι τηρούνται οι καθορισμένες μέγιστες διαστάσεις.

Επιπλέον, τα διαφημιστικά μηνύματα που προβάλλονται στο πλαίσιο της στέγης και στις τέσσερις πλευρές της τέντας του περιπτέρου θα πρέπει να είναι ίδιου περιεχομένου ή να τελούν σε απόλυτη συνάφεια. Ως εκ τούτου δεν είναι επιτρεπτή π.χ. η προβολή διαφορετικών προϊόντων/υπηρεσιών/επιχειρήσεων στο πλαίσιο και στην τέντα εφόσον δεν αποτελούν «στοιχεία» μιας ολοκληρωμένης διαφημιστικής προβολής (ΥΠΕΣΔΔΑ οικ. 22813/5-5-2006). **Δεν επιτρέπεται η προβολή διαφημιστικού μηνύματος όταν το περίπτερο βρίσκεται σε χαρακτηρισμένους παραδοσιακούς οικισμούς ή ιστορικούς χώρους.**

Για τη διαφήμιση καταβάλλεται το ανταποδοτικό υπέρ Ο.Τ.Α., τέλος.

Για τη διαφήμιση επί των περιπτέρων ισχύει η κάτωθι νομοθεσία:

1. Τις διατάξεις του άρθρου 2 του Ν. 2833/00 (ΦΕΚ Α' 150).
2. Τις διατάξεις του άρθρου 83 του Ν.3057/02 (ΦΕΚ Α'239).
3. Τις διατάξεις των Κ.Υ.Α. 52138/03 ΦΕΚ Β'1788, 61818/04 ΦΕΚ β'1903, 18801/06 ΦΕΚ β' 521 όπου επιτρέπεται η υπαίθρια διαφήμιση φωτιζόμενη ή μη σε οροφές περιπτέρων καθώς και επί των μεζ ή λευκών τεντών (προστεγάσματα) των περιπτέρων, που δεν βρίσκονται σε κηρυγμένους παραδοσιακούς οικισμούς ή ιστορικούς τόπους.
4. Τις διατάξεις του άρθρου 5 του Ν. 2946/2001 (ΦΕΚ Α'224).
5. Τις διατάξεις του άρθρου 15 του Β.Δ/τος του από 24-10-58, όπως αντικαταστάθηκε από τις διατάξεις του άρθρου 8 του Ν. 1144/81 (ΦΕΚ Α' 96), όπως αντικαταστάθηκε από τις διατάξεις του άρθρου 5 του Ν. 1900/90 (ΦΕΚ Α' 125), **ανήκει στην Κατηγορία Α' Διαφήμισης.**

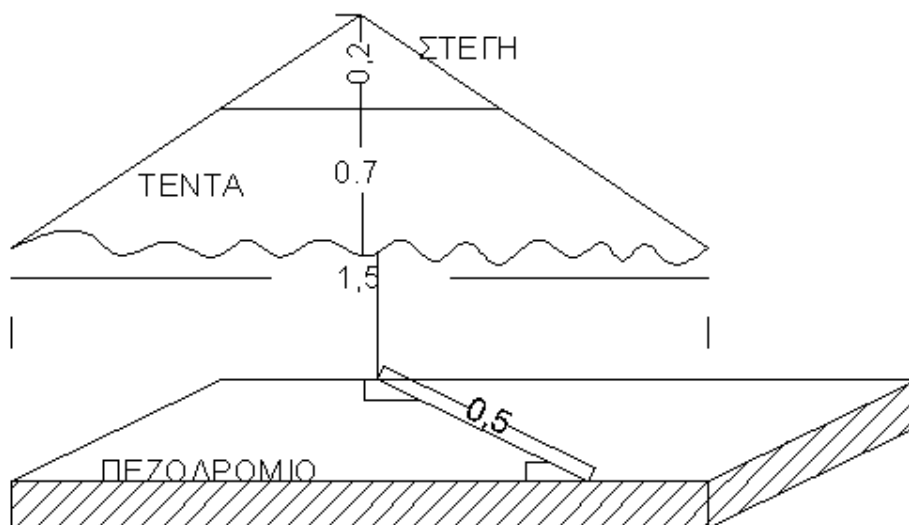

Πλατείες**(Κ.Υ.Α. 52138/2003 & αρθ. 75 περ. γ Ν. 3463/2006)**

Επειδή οι οριοθετημένες πλατείες του Δήμου μας καταλαμβάνουν μικρή έκταση και καθημερινά αποτελούν χώρο συνάθροισης και κίνησης πεζών και εφόσον το Συμβούλιο μπορεί να προσαρμόσει τις προδιαγραφές στις υπάρχουσες ανάγκες, επιτρέπεται πρωταρχικά η τοποθέτηση διαφημιστικών πλαισίων τύπου «ΡΑΚΕΤΑ» και δευτερεύοντος του τύπου «ΠΥΡΓΟΣ» που προβλέπει ο νόμος, τα οποία είναι ογκώδη.

Διατηρείται και στον τύπου «ΡΑΚΕΤΑ» η ιδιότητα να είναι φωτεινά ή φωτιζόμενα, όπως του τύπου «ΠΥΡΓΟΣ», εφ' όσον έχει επιτραπεί αυτό για τη συγκεκριμένη θέση, με την απόφαση καθορισμού χώρων για υπαίθρια διαφήμιση.

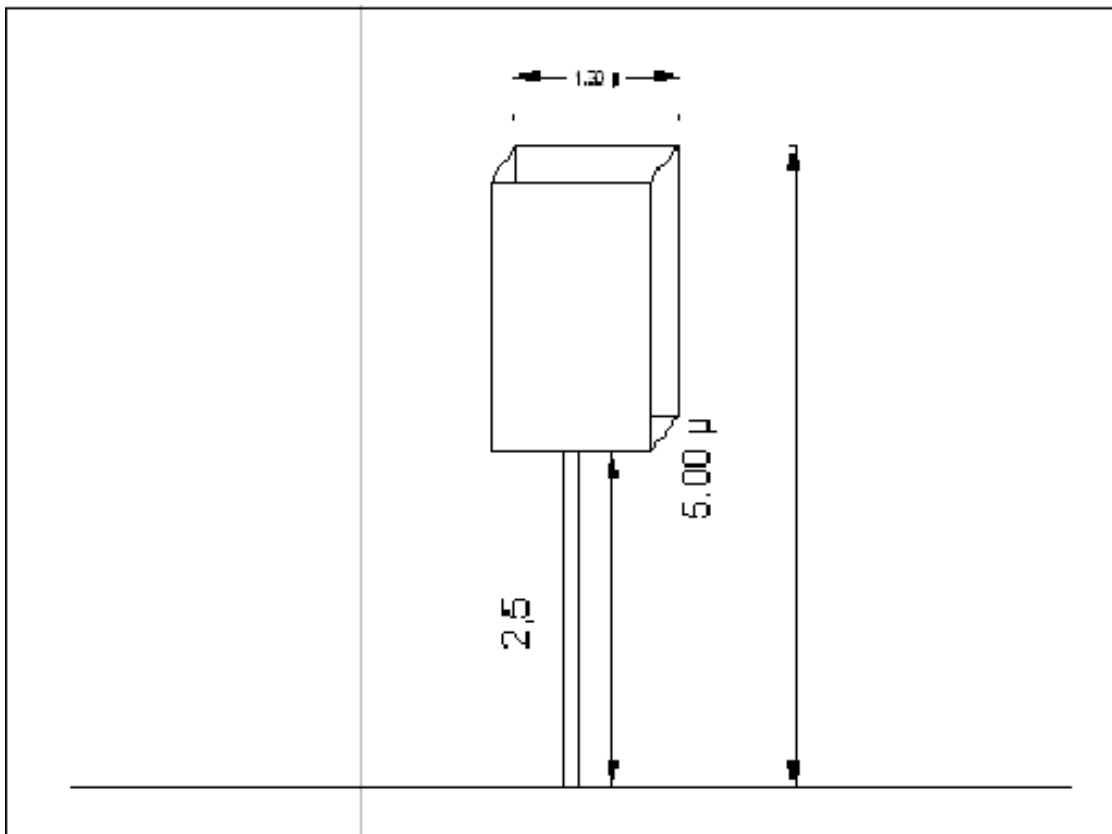
**ΤΥΠΟΣ ΡΑΚΕΤΑ**

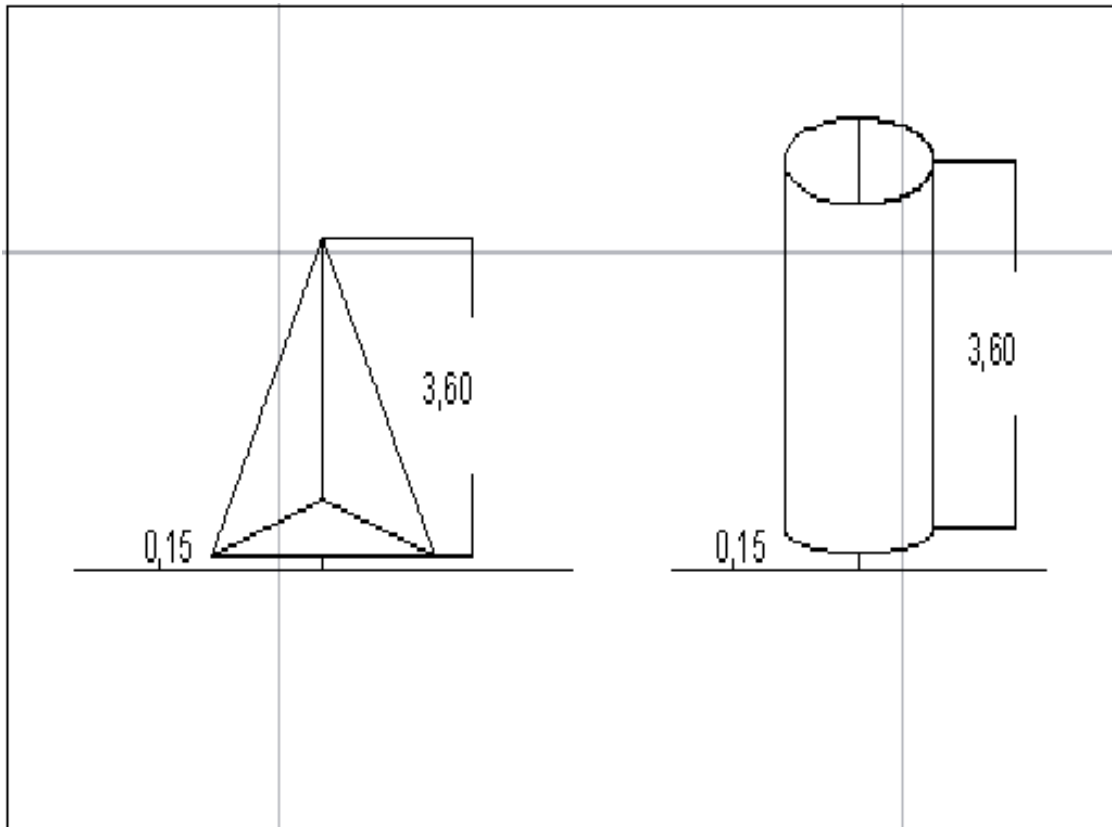

ΤΥΠΟΣ ΠΥΡΓΟΣ

**Προδιαγραφές σε κοινόχρηστους χώρους
(Κ.Υ.Α. 52138/2003, Κ.Υ.Α. 18801/2006)**

ΠΡΟΔΙΑΓΡΑΦΕΣ ΠΛΑΙΣΙΩΝ-ΔΙΑΦΗΜΙΣΕΩΝ ΑΝΑΛΟΓΑ ΜΕ ΤΟ ΧΩΡΟ ΤΟΠΟΘΕΤΗΣΗΣ	
ΧΩΡΟΣ ΤΟΠΟΘΕΤΗΣΗΣ	ΤΥΠΟΣ ΠΛΑΙΣΙΟΥ
ΠΕΖΟΔΡΟΜΙΟ (άρθ. 3, 4 ΚΥΑ 52138/2003)	<p>Επιτρέπεται η τοποθέτηση διαφημιστικών πλαισίων τύπου «ΡΑΚΕΤΑ».</p> <p>Τα πλαίσια τύπου «ΡΑΚΕΤΑΣ» φέρουν έως δύο ισομεγέθεις επίπεδες ωφέλιμες επιφάνειες, τοποθετημένες αντικριστά σε κατακόρυφο στύλο. Οι ωφέλιμες επιφάνειες έχουν μέγιστη κατακόρυφη διάσταση έως 2,0m και μέγιστη οριζόντια έως 1,30m. Η απόσταση από το έδαφος της κορνίζας των ωφέλιμων επιφανειών πρέπει να είναι τουλάχιστον 2,5m. Το ανώτατο ύψος δεν μπορεί να υπερβαίνει τα 5,0 m.</p> <ul style="list-style-type: none"> - Η νοητή κατακόρυφος της κορνίζας της ωφέλιμης επιφάνειάς τους πρέπει να απέχει από το κράσπεδο του πεζοδρομίου τουλάχιστον 1,00m. - Η κορνίζα της ωφέλιμης επιφάνειάς τους πρέπει να απέχει από την ρυμοτομική γραμμή τουλάχιστον 2,50m. - Πρέπει να απέχουν εκατέρωθεν και καθ' ύψος τυχόν φωτεινού σηματοδότη ρύθμισης της κυκλοφορίας, τουλάχιστον 20m. - Δεν επιτρέπεται να είναι φωτεινά ή φωτιζόμενα.
ΠΛΑΤΕΙΑ (άρθ. 3, 4 παρ 1 εδ β ΚΥΑ 52138/2003)	<p>Στις πλατείες επιτρέπεται</p> <ul style="list-style-type: none"> - η τοποθέτηση διαφημιστικών πλαισίων τύπου «ΡΑΚΕΤΑ», με τις ως άνω διαστάσεις. - η τοποθέτηση διαφημιστικών πλαισίων τύπου «ΠΥΡΓΟΣ». Τα διαφημιστικά πλαίσια τύπου «ΠΥΡΓΟΣ» είναι κυλινδρικά ή τριγωνικά, φέρουν έως τρεις ωφέλιμες επιφάνειες με μέγιστη διατομή 1,20m² και μέγιστο ύψος 3,60m και η απόσταση από το έδαφος της κορνίζας των ωφέλιμων επιφανειών πρέπει να είναι το πολύ 0,15m. <p>Επιτρέπεται τα ανωτέρω πλαίσια να είναι φωτεινά ή φωτιζόμενα, εφ' όσον έχει επιτραπεί αυτό για τη συγκεκριμένη θέση, με την απόφαση καθορισμού χώρων για υπαίθρια διαφήμιση της παρ. 1 του άρθρου 3 του Ν. 2946/2001.</p>
ΣΤΕΓΑΣΤΡΟ (άρθ. 4 ΚΥΑ 52138/2003, άρθ. 11, παρ.5 ν.2696/1999)	<p>Πλαίσιο που τοποθετείται στο αντίθετο από την κατεύθυνση της κυκλοφορίας άκρο του στεγαστρου.</p> <p>Πλαίσιο στην παράλληλη προς τον άξονα της οδού, πλευρά και στις δύο όψεις, διαστάσεων ανάλογα με τις προδιαγραφές της στάσης</p> <p>Η ωφέλιμη επιφάνεια έχει μέγιστη οριζόντιας διάσταση 1,40m και μέγιστη κατακόρυφη 2,00m. Μπορεί να χωριστεί και σε 4 μικρότερες διαφημιστικές καταχωρήσεις με διαστάσεις 0,70μ.Χ1,00μ., κατακόρυφου προσανατολισμού.</p> <p>Επιτρέπονται τα εναλλασσόμενα μηνύματα συχνότητας όχι</p>

	μικρότερης του ενός μηνύματος ανά δέκα λεπτά. Επιτρέπεται να είναι φωτεινά.
ΠΕΡΙΠΤΕΡΟ (άρθ. 4 ΚΥΑ 52138/2003)	Φωτεινά ή μη, τοποθετούνται σε πλαίσιο ύψους 0,40m από τη βάση της στέγης του περιπτέρου. Το πλαίσιο αυτό δεν πρέπει να προεξέχει πέραν των επιτρεπόμενων διαστάσεων της βάσης του περιπτέρου. Επί των τεντών, χρώματος μπλε ή λευκού, επιτρέπεται η εκτύπωση διαφημιστικού μηνύματος, μεγίστης νοητής διάστασης 0,75m. (κατακόρυφη διάσταση) επί 1,8m (οριζόντια διάσταση). Η διαφήμιση επί της τέντας επιτρέπεται να είναι φωτιζόμενη. Η προβολή στην τέντα απαγορεύεται στα περίπτερα που βρίσκονται σε κηρυγμένους παραδοσιακούς οικισμούς ή ιστορικούς τόπους.

2^ο

Α. Λοιποί κοινόχρηστοι χώροι (άρθ. 4 παρ. 1 εδ γ ΚΥΑ 52138/2003)

Σε πάρκα, άλση, δασικές εκτάσεις, στον αιγιαλό και την παραλία και γενικά σε κάθε άλλο κοινόχρηστο χώρο, απαγορεύεται η τοποθέτηση διαφημιστικών πλαισίων, τόσο μέσα στους κοινόχρηστους αυτούς χώρους, όσο και κατά μήκος του ορίου τους. Προκειμένου για κατοικημένες περιοχές, η απαγόρευση τοποθέτησης διαφημιστικών πλαισίων κατά μήκος του ορίου, καταλαμβάνει σε κάθε περίπτωση όλη την έκταση του πλησιέστερου προς το όριο αυτό πεζοδρομίου της οδού.

3^ο

Ιδιωτικοί χώροι

Γήπεδο είναι η συνεχόμενη έκταση γης που αποτελεί αυτοτελές και ενιαίο ακίνητο και ανήκει σε έναν ή σε περισσότερους κυρίους εξ αδιαίρετου.

Οικόπεδο είναι κάθε γήπεδο, που βρίσκεται μέσα στο εγκεκριμένο ρυμοτομικό σχέδιο ή μέσα στα όρια οικισμού χωρίς εγκεκριμένο σχέδιο.

Ρυμοτομική γραμμή είναι εκείνη που ορίζεται από το ρυμοτομικό σχέδιο και χωρίζει οικοδομικό τετράγωνο ή γήπεδο από κοινόχρηστο χώρο του οικισμού.

Οικοδομική γραμμή ή γραμμή δόμησης είναι το όριο οικοδομικού τετραγώνου που ορίζεται από το ρυμοτομικό σχέδιο προς την πλευρά του κοινόχρηστου χώρου, έως το οποίο επιτρέπεται η δόμηση.

Περίφραγμα είναι η κατασκευή, με την οποία διαχωρίζονται μεταξύ τους όμορα οικόπεδα ή γήπεδα, καθώς και οικόπεδο ή γήπεδο από κοινόχρηστο χώρο.

Στους ιδιωτικούς χώρους επιτρέπεται η τοποθέτηση πλαισίων στις περιφράξεις των οικοπέδων, στα γήπεδα εκτός σχεδίου, στις ακάλυπτες μεσοτοιχίες και στις τυφλές όψεις των κτηρίων.

Για την τοποθέτηση διαφημιστικού πλαισίου σε ιδιωτικούς χώρους, απαιτείται η προηγούμενη γνώμη:

1. Του Τοπικού Συμβουλίου Μνημείων ότι δεν προκαλείται η υποβάθμιση μνημείων και αρχαιολογικών χώρων.

2. Του Σ.Α. για την εξέταση της αισθητικής του χώρου, τις στατικότητας του κτηρίου και κάθε τεχνικό πρόβλημα.

Α. Περιφράξεις οικοπέδων

Σύμφωνα με το υπ' αριθ. 37306/21.07.2010 έγγραφο ΥΠ.ΕΣ.Α.&Η.Δ.:

Τα πλαίσια τοποθετούνται σε οικόπεδα οικοδομημένα ή όχι, επί της οικοδομικής γραμμής ως περίφραγμα του οικοπέδου, με την τήρηση των υποχρεωτικών στοών και πρασιών. Επισημαίνουμε ότι αναφορικά με την τοποθέτηση διαφημιστικού πλαισίου εντός του χώρου του οικοπέδου (εντός σχεδίου πόλεως περιοχή), δεν υφίσταται πρόβλεψη με την οποία να δίνεται τέτοια δυνατότητα.

Τοποθετούνται κατά μήκος της οικοδομικής γραμμής, παράλληλα με αυτήν και όχι σε τεθλασμένες γραμμές.

Όταν τοποθετούνται οι μονάδες πλαισίων σε σειρές, ο αριθμός των μονάδων κάθε σειράς πρέπει να είναι ίσος.

Δεν προβλέπεται η τοποθέτηση των πλαισίων εντός του χώρου του οικοπέδου (πρασιές, ακάλυπτος κ.λπ.).

Δεν επιτρέπεται η τοποθέτηση πλαισίων τύπου «πίζα», «πύργος» ή «ρακέτα» επί των περιφράξεων των οικοπέδων, ελλείψει ρητής σχετικής πρόβλεψης στην ως άνω ΚΥΑ και διαφορετικών προδιαγραφών κατασκευής αυτών (άρθρο 3, παρ. 1,9, 10, 11 της ΚΥΑ 52138/2003).

Με απόφαση του Δημοτικού Συμβουλίου μπορεί να καθορίζονται ειδικότερες προδιαγραφές κατασκευής καθώς και ειδικότεροι όροι και προϋποθέσεις τοποθέτησης διαφημιστικών πλαισίων επί πλέον των όσων καθορίζονται με την ΚΥΑ 52138/2003, σύμφωνα με τις τοπικές ιδιαιτερότητες του Δήμου ή της Κοινότητας (άρθρο 6 της ΚΥΑ), **χωρίς να αυξάνονται οι μέγιστες διαστάσεις και να τροποποιούνται οι προβλεπόμενοι όροι τοποθέτησης.**

Τα πλαίσια αποτελούνται από κορνίζα που περιβάλλει την ωφέλιμη επιφάνεια και η στήριξή τους στο έδαφος πρέπει να γίνεται με εγκιβωτισμό των κατακόρυφων στοιχείων σε βάση από σκυρόδεμα κάτω από την επιφάνεια του εδάφους, ώστε να εξασφαλίζεται η σταθερή πάκτωση (αρθ. 3 παρ.4 ΚΥΑ 52138/2003).

Η τοποθέτησή τους γίνεται με την επιφύλαξη των διατάξεων του ΚΟΚ αρθ. 11 Ν.2696/1999.

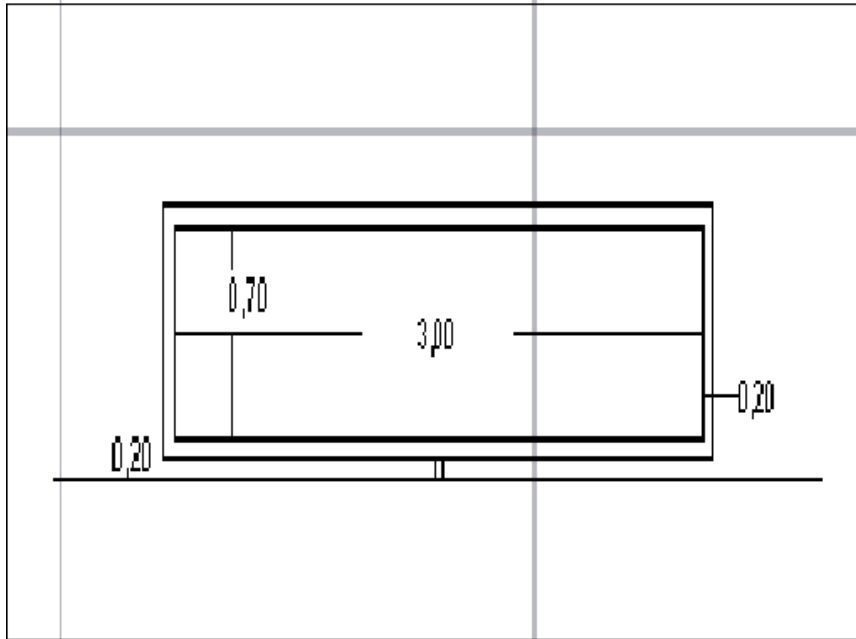

Β. Γήπεδα εκτός σχεδίου

- α) Ισχύουν οι διατάξεις της παρ. 2 Β του άρθρου 4 της ΚΥΑ 52138/2003.
 β) Επιτρέπεται η τοποθέτηση διαφημιστικών πλαισίων ύστερα από άδεια που χορηγείται σύμφωνα με τη διαδικασία της παρ. 2 του άρθρου 5 του Ν. 2946/01 και υπό την προϋπόθεση τήρησης των διατάξεων του άρθρου 11 του Ν. 2696/99.
 γ) Τα διαφημιστικά αυτά πλαίσια απέχουν μεταξύ τους απόσταση τουλάχιστον 1.000 m.

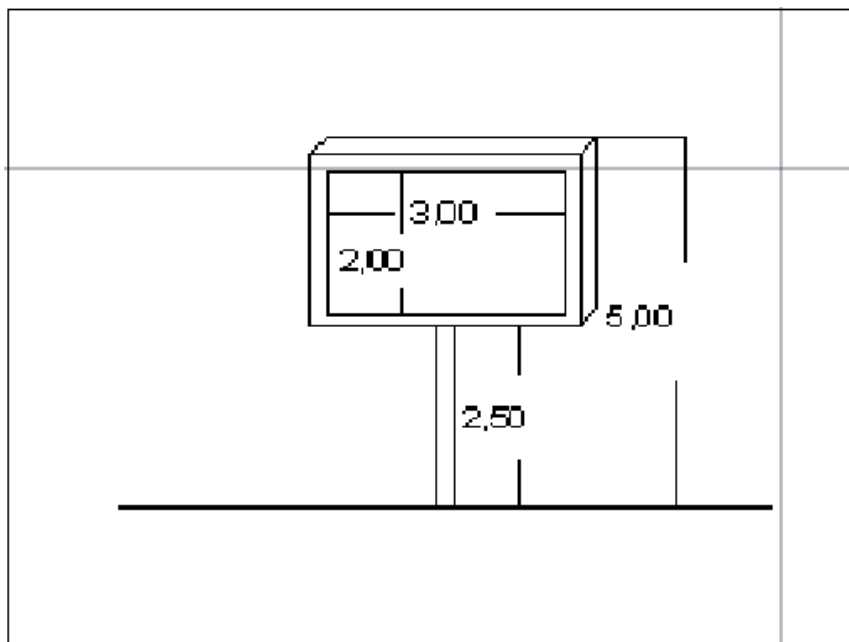

ΤΥΠΟΣ ΠΙΣΑ

ΠΡΟΔΙΑΓΡΑΦΕΣ ΠΛΑΙΣΙΩΝ-ΔΙΑΦΗΜΙΣΕΩΝ ΑΝΑΛΟΓΑ ΜΕ ΤΟ ΧΩΡΟ ΤΟΠΟΘΕΤΗΣΗΣ

ΧΩΡΟΣ ΤΟΠΟΘΕΤΗΣΗΣ	ΤΥΠΟΣ ΠΛΑΙΣΙΟΥ
ΠΕΡΙΦΡΑΞΕΙΣ ΟΙΚΟΠΕΔΩΝ (άρθ. 4 ΚΥΑ 52138/2003) & έγγραφο ΥΠ.ΕΣ.Α.&Η.Δ 37306/21.07.2010	<ul style="list-style-type: none"> -Οι διαστάσεις της ωφέλιμης επιφάνειας είναι ακέραια πολλαπλάσια της μονάδας 0,70m χ 1,05m, με μέγιστο όριο τις 32 μονάδες συνολικά, μέγιστο μήκος τα 11,20m (16 χ 0,70m) και μέγιστο ύψος 2,10m (2 x 1,05). -Το κάτω μέρος του διαφημιστικού πλαισίου πρέπει να απέχει από το έδαφος το πολύ 0,20m. -Ο σκελετός του διαφημιστικού πλαισίου (κορνίζα) πρέπει να έχει μέγιστο πλάτος μέχρι 0,20m. -Τοποθετούνται κατά μήκος της οικοδομικής γραμμής, παράλληλα και ευθύγραμμα με αυτή (όχι σε τεθλασμένες γραμμές) και με τήρηση των υποχρεωτικών στοών και πρασιών. -Δεν επιτρέπεται να είναι φωτεινά ή φωτιζόμενα.
ΓΗΠΕΔΑ ΕΚΤΟΣ ΣΧΕΔΙΟΥ (άρθ.3, 4 ΚΥΑ 52138/2003)	<ul style="list-style-type: none"> -Επιτρέπεται η τοποθέτηση πλαισίων τύπου «ΠΙΖΑ». Τα πλαίσια αυτά φέρουν έως δύο ισομεγέθεις επίπεδες επιφάνειες, τοποθετημένες αντικριστά σε κατακόρυφο στύλο, οι οποίες έχουν μέγιστη κατακόρυφη διάσταση 2,0m και μέγιστη οριζόντια 3,0m. Η απόσταση από το έδαφος της κορνίζας της ωφέλιμης επιφάνειας πρέπει να είναι τουλάχιστον 2,5m και το ανώτατο ύψος αυτής δεν μπορεί να υπερβαίνει τα 5,0m από το γύρω φυσικό έδαφος. - Δεν επιτρέπεται να είναι φωτεινά ή φωτιζόμενα.

Γ. Ακάλυπτες μεσοτοιχίες και τυφλές όψεις κτηρίων

Στις ακάλυπτες μεσοτοιχίες και τυφλές όψεις των κτιρίων, επιτρέπονται μόνον εικαστικές παρεμβάσεις μη εμπορικού χαρακτήρα, χρηματοδοτούμενες από χορηγίες. Όταν ο χορηγός εμφανίζει τον λογότυπό του, η πράξη αυτή αποτελεί διαφήμιση και υπόκειται σε τέλος κατά τις ισχύουσες διατάξεις. (άρθ. 2 περ. γ ΚΥΑ 52138/2003)

ΠΡΟΔΙΑΓΡΑΦΕΣ ΠΛΑΙΣΙΩΝ-ΔΙΑΦΗΜΙΣΕΩΝ ΑΝΑΛΟΓΑ ΜΕ ΤΟ ΧΩΡΟ ΤΟΠΟΘΕΤΗΣΗΣ

ΧΩΡΟΣ ΤΟΠΟΘΕΤΗΣΗΣ	ΤΥΠΟΣ ΠΛΑΙΣΙΟΥ
ΑΚΑΛΥΠΤΕΣ ΜΕΣΟΤΟΙΧΙΕΣ & ΤΥΦΛΕΣ ΟΨΕΙΣ ΚΤΙΡΙΩΝ (άρθ. 4 ΚΥΑ 52138/2003)	Επιτρέπονται εικαστικές παρεμβάσεις μη εμπορικού χαρακτήρα. Ο χορηγός επιτρέπεται να εμφανίζει σε αυτές την επωνυμία ή το λογότυπό του, σε επιφάνεια όχι μεγαλύτερη από το 2,5% της συνολικής επιφάνειας της εικαστικής παρέμβασης.

4^ο

Α. Ανάρτηση διαφημίσεων επί των καλυμμάτων ικριωμάτων σε κτίρια των οποίων οι όψεις ανακαινίζονται κατ' εφαρμογή προγράμματος αποκατάστασης. (απόφ. 6636/17-2-2004 ΦΕΚ 348 Β')

Επιτρέπεται η ανάρτηση διαφημίσεων επί των καλυμμάτων των ικριωμάτων σε κτήρια των οποίων οι όψεις ανακαινίζονται κατ' εφαρμογή προγράμματος αποκατάστασης των όψεων κτιρίων, κατ' εξαίρεση των διατάξεων της παρ. 1 του άρθρου 2 του Ν.2833/00 (Α'150) και της παρ.2 α του άρθρου 2 του Ν.2946/01 (Α'224) με τους παρακάτω όρους και προϋποθέσεις:

1. Το δικαίωμα ανάρτησης ανήκει στον φορέα υλοποίησης του οικείου προγράμματος αποκατάστασης. (ΥΠΕΧΩΔΕ, ΔΕΠΟΣ, οικείος ΟΤΑ ή επιχείρηση αυτού που υλοποιεί το πρόγραμμα).
2. Το δικαίωμα ανάρτησης μπορεί να παραχωρείται από το δικαιούχο προς τρίτον, μετά από διαγωνισμό, έναντι αναλόγου χρηματικού ανταλλάγματος. Το χρηματικό αντίλλαγμα που επιτυγχάνεται από την ανάρτηση των διαφημίσεων ή από την παραχώρηση σε τρίτον του δικαιώματος αυτού κατατίθεται σε ειδικό λογαριασμό που τηρεί ο φορέας ή η επιχείρηση αυτού και χρησιμοποιείται αποκλειστικά για την κάλυψη των δαπανών αποκατάστασης και συντήρησης κτιρίων που εντάσσονται σε οποιοδήποτε πρόγραμμα του ίδιου φορέα.
3. Στις περιπτώσεις κτιρίων που βρίσκονται σε πλατείες, το δικαίωμα ανάρτησης μπορεί να παραχωρείται, με απόφαση του οικείου φορέα, σε τρίτο προς ίδια προβολή εφόσον αναλαμβάνει ο ίδιος, την ανακαίνιση των όψεων των κτιρίων επί της πλατείας.
4. Η ανάρτηση διαρκεί για όσο χρονικό διάστημα εκτελούνται οι εργασίες ανακαίνισης σύμφωνα με το πρόγραμμα, αλλά δεν μπορεί να υπερβαίνει το ένα έτος.
5. Η επιφάνεια της διαφήμισης καταλαμβάνει έκταση μικρότερη του 30% του καλύματος των ικριωμάτων. Στο υπόλοιπο τμήμα δύναται να αποτυπώνεται η όψη του κτιρίου.

Β. Κατ' εξαίρεση ανάρτηση πανώ σε προσόψεις κτιρίων (άρθρ. 2 §3 Ν. 2946/2001 & Κ.Υ.Α. αρθ. 1 38110/2002)

Η ανάρτηση πανώ επιτρέπεται για την προβολή καλλιτεχνικών, πολιτιστικών και κοινωνικών εκδηλώσεων, σε προσόψεις κτιρίων, στα οποία πραγματοποιούνται οι εκδηλώσεις αυτές, καθώς και σε κτίρια με αμιγή χρήση που ανήκουν στους φορείς που τις διοργανώνουν, με τις κατωτέρω προδιαγραφές:

1. Τοποθετούνται σε επίπεδα παράλληλα στις όψεις του κτιρίου και έχουν συνολική επιφάνεια έως 20 % της αντίστοιχης όψης αυτού.
2. Σε καμία περίπτωση δεν επιτρέπεται να καλύπτονται τα παράθυρα και τα διαφανή τμήματα των υαλοστασίων, που είναι απαραίτητα για τον απαιτούμενο φυσικό φωτισμό.

3. Πρέπει να βρίσκονται σε απόσταση τουλάχιστον 0,50 m. από τη νοητή κατακόρυφο που περνά από το κράσπεδο του πεζοδρομίου και σε ύψος τουλάχιστον 5 m.
4. Δεν επιτρέπεται να υπερβαίνουν το υφιστάμενο μέγιστο ύψος του κτιρίου.
5. Η τοποθέτησή τους γίνεται σε θέσεις που προβλέπονται από αρχιτεκτονική μελέτη, με τις παραπάνω προδιαγραφές και κατόπιν έγκρισης της Ε.Π.Α.Ε και έλεγχο της τήρησης των προδιαγραφών.
6. Επιτρέπεται η αναγραφή της επωνυμίας του χορηγού (ή των χορηγών) της εκδήλωσης, με στοιχεία όμως όχι μεγαλύτερα από τα στοιχεία των άλλων λέξεων που αφορούν στην ίδια εκδήλωση.
7. Τοποθετούνται το νωρίτερο ένα μήνα πριν την έναρξη της εκδήλωσης και αφαιρούνται εντός δύο (2) εργασίμων ημερών από τη λήξη τους, με ευθύνη του φορέα που οργανώνει την εκδήλωση.

5^ο

Α. Διαφημιστικά πλαίσια σε χώρους σιδηροδρομικών, λιμενικών και αεροπορικών σταθμών και σε στάδια

Οι διαφημίσεις σε χώρους σιδηροδρομικών, λιμενικών και αεροπορικών σταθμών καθώς και σε στάδια, τοποθετούνται υποχρεωτικά σε πλαίσια και εφαρμόζονται οι διατάξεις του άρθρου 3 της ΚΥΑ 52138/2003. Οι ειδικότερες προδιαγραφές των πλαισίων, οι λοιποί όροι και οι προϋποθέσεις, καθορίζονται από τον φορέα στον οποίο ανήκει η εκμετάλλευση των ανωτέρω χώρων.

ΠΡΟΔΙΑΓΡΑΦΕΣ ΠΛΑΙΣΙΩΝ-ΔΙΑΦΗΜΙΣΕΩΝ ΑΝΑΛΟΓΑ ΜΕ ΤΟ ΧΩΡΟ ΤΟΠΟΘΕΤΗΣΗΣ

ΧΩΡΟΣ ΤΟΠΟΘΕΤΗΣΗΣ	ΤΥΠΟΣ ΠΛΑΙΣΙΟΥ
ΧΩΡΟΙ ΣΤΑΘΜΩΝ – ΣΤΑΔΙΩΝ – ΓΗΠΕΔΩΝ (άρθ. 4 παρ. 2 ^α ΚΥΑ 52138/2003)	Οι διαστάσεις της ωφέλιμης επιφάνειας των διαφημιστικών πλαισίων είναι ακέραια πολλαπλάσια της μονάδας 0,70m χ 1,05m, με μέγιστο όριο τις 32 μονάδες συνολικά, μέγιστο μήκος τα 11,20m (16 X 0,70m) και μέγιστο ύψος 2,10m (2 X 1,05).

6^ο

Σε οχήματα σιδηροδρόμων, τροχιοδρόμων, ηλεκτρικών αυτοκινήτων και κάθε τύπου δημόσιας χρήσης οχημάτων ή στην εξωτερική επιφάνειά τους, (αρθ. 1 παρ. 2γ Ν.2946/2001 & αρθ. 21 παρ. 3 Ν.2963/2001 & αρθ. 83 παρ. 3 & 2 Ν.2696/1999-ΚΟΚ).

Εμπορική διαφήμιση σε οχήματα Δημόσιας χρήσης

Η πράξη προβολής διαφημίσεων επί οχημάτων δημόσιας χρήσης (Δημόσιας συγκοινωνίας και φορτηγά ή επιβατικά δημόσιας χρήσης), υπάγεται στην Κατηγορία Διαφήμισης Γ'.

Σύμφωνα με το άρθρο 5 του ν.2946/2001, το αναλογούν τέλος καταβάλλεται στον Ο.Τ.Α, στα διοικητικά όρια του οποίου εδρεύει το νομικό πρόσωπο που εκμεταλλεύεται το όχημα, κατά τη χορήγηση της σχετικής άδειας. Σύμφωνα με το άρθρ. 99 παρ. 1 του Ν. 4199/2013(ΦΕΚ 216 τ. Α'), οι επιχειρήσεις Δημόσιας ωφέλειας που εκτελούν συγκοινωνιακό έργο, εξαιρούνται του άρθρ. 15 του Β.Δ. 24/1958 και δεν επιβάλλονται σε αυτές τα προβλεπόμενα στο εν λόγω άρθρο τέλη υπέρ δήμων, για διαφημίσεις, που τοποθετούνται στους χώρους και στις επιφάνειες των σταθμών, των στάσεων και των οχημάτων αυτών.

Εμπορική διαφήμιση στα αστικά και υπεραστικά λεωφορεία δημόσιας συγκοινωνίας (B36935/2806 ΦΕΚ Β' 862/10-7-2002)

Σύμφωνα με την απόφαση ΥΠ.ΜΕΤΑΦ. & ΕΠΙΚ. οικ. Β 36935/2806/26.06.2002 (ΦΕΚ 862/10.07.2002 τεύχος Β'):

Επιτρέπεται η αναγραφή ή ανάρτηση διαφημίσεων στις εσωτερικές και εξωτερικές επιφάνειες (ολικά ή μερικά) των αστικών και υπεραστικών λεωφορείων και η εκμετάλλευση αυτών (διαφημίσεων) από τους φορείς παροχής συγκοινωνιακού έργου, με τους εξής όρους και προϋποθέσεις:

- 1.Κάθε φορέας παροχής συγκοινωνιακού έργου δύναται να συνάπτει συμβάσεις με διαφημιστικές επιχειρήσεις (φυσικά ή νομικά πρόσωπα).
- 2.Το είδος της διαφήμισης, το θέμα, το λεκτικό, η καλλιτεχνική εκτέλεση και γενικά η εμφάνιση των διαφημίσεων υπόκειται στον έλεγχο της διοίκησης κάθε φορέα.
- 3.Η επιλογή των λεωφορείων στα οποία θα αναγράφεται ή θα αναρτάται κάθε φορά η διαφήμιση, καθορίζεται από τη Γενική Συνέλευση των μετόχων, μετά από πρόταση της διοίκησης του φορέα.
- 4.Απαγορεύεται η αναγραφή ή η ανάρτηση διαφημίσεων στις εσωτερικές και εξωτερικές επιφάνειες των αστικών και υπεραστικών λεωφορείων, εφόσον αυτές:
 - α) Αντίκεινται στις διατάξεις του άρθρ 9 Ν. 2251/1994 (Α'191), τροπ. αρθ. 3 ΚΥΑ 21-496/2000 ΦΕΚ 1545 Β..
 - β) Προσβάλλουν τη δημόσια αιδώ, τα χρηστά ήθη και τη δημόσια τάξη ή στρέφονται κατά των συμφερόντων των αστικών συγκοινωνιών.
 - γ) Είναι γενικά πολιτικού περιεχομένου.
 - δ) Παρεμποδίζουν με οποιονδήποτε τρόπο την ασφαλή οδήγηση του λεωφορείου και την ορατότητα των επιβατών.

Βάσει του αρ 83 παρ. 3 Ν.2696/1999 (ΚΟΚ), η αναγραφή και η τοποθέτηση διαφημίσεων στο εσωτερικό ή στο εξωτερικό του αμαξώματος οχημάτων, τα οποία εκτελούν δημόσια συγκοινωνία, επιτρέπεται εφόσον δεν ανατρέπεται ο ομοιόμορφος χρωματισμός που χαρακτηρίζει το δημόσιο μέσο μεταφοράς.

Εμπορική διαφήμιση στα οχήματα δημόσιας χρήσης (43/25-9-2008 εγκύκλιος & ΚΥΑ 54829/4034/2003 ΦΕΚ 1364 Β')

-Αυτοκίνητο δημόσιας χρήσης είναι το αυτοκίνητο όχημα με το οποίο εκτελούνται μεταφορές προσώπων ή πραγμάτων ή μικτές με ολική ή μερική μίσθωση ή με κόμιστρο ανά επιβάτη. (Η χρήση των οχημάτων προσδιορίζεται από το άρθρο 2, παρ.1 του ΚΟΚ).

Η πράξη προβολής διαφημίσεων επί οχημάτων δημόσιας χρήσης (φορτηγά ή επιβατικά), υπάγεται στην Κατηγορία Διαφήμισης Γ και το αναλογούν τέλος καταβάλλεται στον Ο.Τ.Α, στα διοικητικά όρια του οποίου εδρεύει το νομικό πρόσωπο που εκμεταλλεύεται το όχημα, κατά τη χορήγηση της σχετικής άδειας (άρθρο 5 του ν.2946/2001).

Σύμφωνα με την ΚΥΑ 54829/4034/2003 (ΦΕΚ 1364 Β'), επιτρέπεται κατόπιν σύναψης σύμβασης με διαφημιστικές επιχειρήσεις η αναγραφή εμπορικών διαφημίσεων στα επιβατηγά Δημόσιας χρήσης (ΕΔΧ) αυτοκίνητα και η εκμετάλλευση αυτών (αναγραφή των εμπορικών διαφημίσεων) από τον ιδιοκτήτη του ΕΔΧ αυτοκινήτου, όπως αυτός προσδιορίζεται στην παρ. 2 του άρθ. 1 του Ν. 3109/2003, υπό τους εξής όρους και προϋποθέσεις:

Αναγραφή των εμπορικών διαφημίσεων πραγματοποιείται:

1. Στο εξωτερικό του οχήματος και μόνο στις θύρες αυτού, πλην των παραθύρων.
2. Εσωτερικά του οχήματος και σε οποιοδήποτε σημείο προσφέρεται για το σκοπό αυτό, πλην του εμπρόσθιου και οπίσθιου ανεμοθώρακα και παραθύρων.
3. Περιλαμβάνει ένα μόνο θέμα με καλαισθητική εμφάνιση.

Η επιλογή των ΕΔΧ αυτοκινήτων τα οποία αναγράφεται κάθε φορά η διαφήμιση γίνεται από τα όργανα διοίκησης των Α.Ε. ή συνεταιρισμών ή από κάθε ιδιοκτήτη του ΕΔΧ αυτοκινήτου μη ενταγμένου σ' αυτά κατά περίπτωση.

Απαγορεύεται η αναγραφή των παραπάνω διαφημίσεων, εφόσον αυτές:

1. Προσβάλλουν τη δημόσια τάξη.
2. Είναι γενικά κομματικού περιεχομένου.
3. Παρεμποδίζουν με οποιοδήποτε τρόπο την ασφαλή οδήγηση του ΕΔΧ αυτοκινήτου και την ορατότητα των επιβατών.
4. Αντίκεινται στις διατάξεις του άρθρ 9 Ν. 2251/1994 (Α'191), τροπ. αρθ. 3 ΚΥΑ 21-496/2000 ΦΕΚ 1545 Β..

Εμπορική διαφήμιση στα οχήματα Ιδιωτικής χρήσης (43/25-9-2008 εγκύκλιος)

Η διαφήμιση επί οχημάτων ιδιωτικής χρήσης εμπίπτει στην Κατηγορία Διαφήμισης Δ., για την οποία το τέλος ορίζεται σε ποσοστό 2% επί της δαπάνης που καταβλήθηκε για τη διενέργειά της και καταβάλλεται από τον διαφημιζόμενο, σε οποιοδήποτε γραφείο του Ταμείου Παρακαταθηκών & Δανείων λειτουργεί σε Δ.Ο.Υ, μέχρι τη λήξη της προθεσμίας υποβολής της δήλωσης φορολογίας εισοδήματος.

-Αυτοκίνητο ιδιωτικής χρήσης είναι το αυτοκίνητο όχημα με το οποίο εκτελούνται μεταφορές προσώπων χωρίς κόμιστρο και πραγμάτων που ανήκουν στον ιδιοκτήτη ή κάτοχο αυτού. (Η χρήση των οχημάτων προσδιορίζεται από το άρθρο 2, παρ.1 του ΚΟΚ)

Η προβολή διαφημίσεων επί του αμαξώματος αυτοκινήτων οχημάτων δημόσιας και ιδιωτικής χρήσης που δεν εκτελούν δημόσια συγκοινωνία είναι νόμιμη, υπό τις ακόλουθες προϋποθέσεις ([43/25-9-2008 εγκύκλιό ΥΠΕΣΔΔΑ](#)):

1. Δεν πρόκειται για φωτεινές ή φωτιζόμενες διαφημίσεις ή διαφημίσεις για τις οποίες χρησιμοποιούνται αντανακλαστικά στοιχεία ή διαφημίσεις με εναλλασσόμενα μηνύματα (άρθρο 11 §6 του Κ.Ο.Κ).
2. Οι προβαλλόμενες διαφημίσεις δεν αποτελούν αντικείμενο εκμετάλλευσης με την παραχώρηση σε τρίτους, δεδομένου ότι τούτο θα προσέκρουε στην επιτρεπόμενη από το νόμο (άρθρο 2 §1 του ΚΟΚ) χρήση του αυτοκινήτου οχήματος, δημόσιας ή ιδιωτικής χρήσης.
3. Οι διαφημίσεις επί του αμαξώματος οχήματος αποτελούν αντικείμενο εκμετάλλευσης όταν εκ του περιεχομένου τους δεν προκύπτει συσχετισμός / συνάφεια με τα πρόσωπα ή πράγματα που μεταφέρουν τα οχήματα ή με το φυσικό / νομικό πρόσωπο που είναι ιδιοκτήτης ή κάτοχος του οχήματος.
4. Στην περίπτωση που η διαφήμιση συνεπάγεται μεταβολή του εξωτερικού χρωματισμού του αυτοκινήτου που αναγράφεται στην άδεια κυκλοφορίας, ο κάτοχος αυτού υποχρεούται μέσα σε δεκαπέντε (15) ημέρες από τη μεταβολή, να ενημερώσει την αρμόδια Δ/ση Μεταφορών & Επικοινωνιών του νομού της μόνιμης κατοικίας του, κατά τα οριζόμενα με την υπ' αριθμ. ΣΤ/29886/1977 (ΦΕΚ 1288 Β') Απόφαση του Υπουργού Μεταφορών & Επικοινωνιών (άρθρο 83 §1 του ΚΟΚ).
5. Όπως προκύπτει από το άρθρο 1 §1 του Ν.2946/2001 σε συνδυασμό με το άρθρο 15 του β.δ 24-9/20-10-1958, όπως ισχύει, η τοποθέτηση / αναγραφή διαφημίσεων στο εξωτερικό του αμαξώματος αυτοκινήτων οχημάτων δημόσιας ή ιδιωτικής χρήσης εμπίπτει στην έννοια της διαφήμισης που υπόκειται σε τέλος διαφήμισης υπέρ Ο.Τ.Α, καθώς πρόκειται για δημόσια προβολή μηνυμάτων κάθε μορφής (λογότυπο, απεικόνιση προϊόντων και διαφημιστικών παραστάσεων, αναγραφή στοιχείων επιχείρησης, διαφημιστικού μηνύματος κλπ) που αποσκοπούν στην προώθηση εμπορικών και επαγγελματικών σκοπών ή άλλων συναφών δραστηριοτήτων.
Συνεπώς, επιπλέον προϋπόθεση για τη νόμιμη προβολή των συγκεκριμένων διαφημίσεων συνιστά η καταβολή του τέλους διαφήμισης υπέρ Ο.Τ.Α.

Διαφήμιση σε όλους τους τύπους οχημάτων

Με το υπ' αριθμ. 219/22-6-2009 έγγραφό Υπ. Μεταφορών και Επικοινωνιών, γνωστοποιήθηκε ότι για τη νομιμότητα προβολής διαφημίσεων σε όλους τους τύπους «οχημάτων» (συμπεριλαμβανομένων των ποδηλάτων, μοτοποδηλάτων, μοτοσυκλετών, καρτ κ.λπ.) έχουν εφαρμογή οι προϋποθέσεις της παρ.6 του άρθρου 11 του ΚΟΚ.

ΠΡΟΔΙΑΓΡΑΦΕΣ ΠΛΑΙΣΙΩΝ-ΔΙΑΦΗΜΙΣΕΩΝ ΑΝΑΛΟΓΑ ΜΕ ΤΟ ΧΩΡΟ ΤΟΠΟΘΕΤΗΣΗΣ

ΧΩΡΟΣ ΤΟΠΟΘΕΤΗΣΗΣ	ΤΥΠΟΣ ΠΛΑΙΣΙΟΥ
ΟΧΗΜΑΤΑ (άρθ. 11, παρ.6 ν.2696/1999)	Διαφημίσεις μη φωτεινές, μη φωτιζόμενες, χωρίς αντανακλαστικά στοιχεία και εναλλασσόμενα μηνύματα

Άρθρο 5°**Προδιαγραφές κατασκευής διαφημιστικών πλαισίων – απαγορεύσεις τοποθέτησης**

Σύμφωνα με το αρθρ. 4 Ν. 2946/2001, τα πλαίσια τοποθετούνται με δαπάνες και φροντίδα είτε εκείνου που έχει το δικαίωμα παραχώρησης της χρήσεως του χώρου είτε των διαφημιστικών εταιρειών είτε των διαφημιζομένων.

Σε κάθε υπαίθρια διαφήμιση πρέπει να αναγράφεται, σε εμφανές σημείο, το ονοματεπώνυμο ή η επωνυμία και η διεύθυνση του διαφημιστή ή του διαφημιζομένου και ο αριθμός της άδειας που χορηγήθηκε κατά το επόμενο άρθρο. Υπαίθριες διαφημίσεις στις οποίες δεν αναγράφονται τα ανωτέρω αφαιρούνται αμέσως με ευθύνη του Δημάρχου ή του Προέδρου της Κοινότητας ή, του Γενικού Γραμματέα Περιφέρειας.

Α. Προδιαγραφές Κατασκευής Πλαισίων (ΚΥΑ 52138/2003 αρθ. 3)

Τα διαφημιστικά πλαίσια αποτελούνται από ωφέλιμη επιφάνεια και σκελετό (κορνίζα) που συγκρατεί την επιφάνεια αυτή.

Τα διαφημιστικά πλαίσια επιτρέπεται να είναι κατασκευασμένα είτε από γαλβανισμένα χαλυβοελάσματα, είτε από προφίλ αλουμινίου ή από άλλο ανθεκτικό υλικό, καθώς επίσης και από συνδυασμό των προαναφερομένων υλικών. Εσωτερικά πρέπει να φέρουν ενίσχυση έτσι ώστε να εξασφαλίζεται τόσο η απόλυτη σταθερότητα σε πλευρικές ανεμοπιέσεις όσο και το αμετάθετο της κατασκευής.

Η βαφή τους πρέπει να γίνεται με τέτοιο τρόπο ώστε να εξασφαλίζεται η διάρκεια και η σταθερότητά της.

Η στήριξη των σταθερών διαφημιστικών πλαισίων στο έδαφος, επιτυγχάνεται με εγκιβωτισμό των κατακόρυφων στοιχείων σε βάση από σκυρόδεμα κάτω από την επιφάνεια του εδάφους, ώστε να εξασφαλίζεται η σταθερή πάκτωσή τους. Η στήριξη των κινητών διαφημιστικών πλαισίων επιτρέπεται να γίνεται με την τοποθέτηση νεκρών φορτίων στη βάση τους, αντί για την πάκτωσή τους στο έδαφος. Σε κάθε περίπτωση απαγορεύεται η τοποθέτηση αντηρίδων.

Τοποθετούνται παράλληλα προς τον άξονα της οδού.

Για κάθε διαφημιστικό πλαίσιο, πρέπει να υποβάλλεται στον οικείο Δήμο ή Κοινότητα υπεύθυνη δήλωση, υπογεγραμμένη από πολιτικό μηχανικό, με την οποία πιστοποιείται η στατική επάρκεια του διαφημιστικού πλαισίου.

Προκειμένου για φωτεινά ή φωτιζόμενα διαφημιστικά πλαίσια, η ηλεκτρολογική εγκατάσταση, πρέπει να φέρει όλα τα στοιχεία που απαιτούνται για την ασφαλή λειτουργία της (ασφάλειες, αντιηλεκτροπληξιακοί αυτόματοι διακόπτες, γειώσεις κ.λ.π.). Για την ηλεκτροδότησή τους, υποβάλλονται στη ΔΕΗ υπεύθυνες δηλώσεις του αδειούχου εγκαταστάτη, υπογεγραμμένες από διπλωματούχο ηλεκτρολόγο ή μηχανολόγο μηχανικό.

Στα φωτιζόμενα ή φωτεινά διαφημιστικά πλαίσια, η ένταση του φωτισμού δεν επιτρέπεται να υπερβαίνει κατά περισσότερο από 250 κηρία την ανώτατη ένταση φωτός που υπάρχει στο δημόσιο χώρο, στον οποίο βρίσκονται. Ο φωτισμός δεν επιτρέπεται να χρησιμοποιεί μέσα δημιουργίας οπτικών εντυπωσιασμών, όπως ρεμολαμπυρίσματα, χρωματικές εναλλαγές, κινούμενες προβολές κ.λπ. Για την ηλεκτροδότηση των διαφημιστικών πλαισίων που επιτρέπεται να είναι φωτεινά ή φωτιζόμενα, υποβάλλονται προς τη ΔΕΗ υπεύθυνες δηλώσεις αδειούχου εγκαταστάτη, υπογεγραμμένες από διπλωματούχο ηλεκτρολόγο ή μηχανολόγο μηχανικό.

Στα διαφημιστικά πλαίσια που βρίσκονται σε απόσταση μικρότερη των 30m από δασικές εκτάσεις ή εκτάσεις με πλούσια βλάστηση, δεν επιτρέπεται να χρησιμοποιηθούν υλικά με πυραντοχή μικρότερη των 240 λεπτών (RF240).

B. Απαγορεύσεις Τοποθέτησης Πλαισίων (ΚΥΑ 52138/2003 αρθ. 3)

Απαγορεύεται η τοποθέτηση διαφημιστικών πλαισίων στο οδόστρωμα των οδών, στις διαχωριστικές νησίδες, στις νησίδες ασφαλείας και στο οδόστρωμα των οδών παρόδιας εξυπηρέτησης, στην ελεύθερη ζώνη όδευσης πεζών, στον οδηγό τυφλών και στα κεκλιμένα επίπεδα (ράμπες και σκάφες), ακόμη και όταν αυτά δεν έχουν διαμορφωθεί.

Απαγορεύεται η τοποθέτηση διαφημιστικών πλαισίων μπροστά από καταστήματα, εμπορικές επιχειρήσεις και κατοικίες, όταν επηρεάζεται ο φωτισμός τους, η θέα τους ή η πρόσβαση σε αυτά.

Απαγορεύεται η τοποθέτηση διαφημιστικών πλαισίων ή κατασκευών που προκαλούν ενόχληση στους χρήστες των κοινοχρήστων χώρων και τους ενοίκους των παρακείμενων κτιρίων, με δονήσεις, θορύβους ή έντονο φωτισμό.

Τα διαφημιστικά πλαίσια στα πεζοδρόμια, τοποθετούνται υποχρεωτικά σε ακτίνα τουλάχιστον 100m από άλλο διαφημιστικό πλαίσιο.

Τα διαφημιστικά πλαίσια σε γήπεδα εκτός σχεδίου, τοποθετούνται υποχρεωτικά σε ακτίνα τουλάχιστον 1.000m από άλλο διαφημιστικό πλαίσιο ή διαφήμιση.

Η διαφήμιση επικολλλάται ή απεικονίζεται στην επιφάνεια των πλαισίων στοιχείων. Διαφημίσεις που εξέχουν από την επιφάνεια αυτή καθ' οποιονδήποτε τρόπο ή είναι ανάγλυφες, απαγορεύονται.

Άρθρο 6ο

Μίσθωση κοινόχρηστων χώρων για τοποθέτηση διαφημιστικών πινακίδων (πλαισίων)

Διενεργείται δημοπρασία, σύμφωνα με το Π.Δ. 270/81 και κατά τα οριζόμενα στα άρθρα 103, παρ.δ και 192 του Ν.3463/06 και υπογράφεται με τον ανάδοχο «Σύμβαση παραχώρησης χρήσης» σύμφωνα με τις ισχύουσες διατάξεις για την εκμίσθωση ακινήτων των Δήμων..

Η μίσθωση κοινόχρηστων χώρων για τοποθέτηση διαφημιστικών πινακίδων δεν υπάγεται στις διατάξεις περί εμπορικών μισθώσεων (Ν. 813/1978, ΦΕΚ 137/1978 τεύχος Α') & [\(παρ. 4 άρθρο 15 Β.Δ. 24.9/20.10.58 \(ΦΕΚ 171/58 τεύχος Α\)\)](#).

ΑΔΕΙΟΔΟΤΗΣΕΙΣ ΔΙΑΦΗΜΙΣΕΩΝ

Άρθρο 7ο

Άδειες διενέργειας υπαίθριας - εμπορικής διαφήμισης (άρθρ.5 του Ν.2946/01)

Σύμφωνα και με το [άρθρο 75 του Ν.3463/2006](#) γίνεται Διάκριση των δύο αδειών:

- α) άδεια τοποθέτησης διαφημιστικού πλαισίου είτε από εκείνον που έχει το δικαίωμα παραχώρησης του χώρου, είτε από τον διαφημιστή, είτε από τον διαφημιζόμενο, για συγκεκριμένο χρονικό διάστημα (έχει το χαρακτήρα «άδειας εγκατάστασης του πλαισίου»).
- β) άδεια για τη διενέργεια υπαίθριας διαφήμισης. Με αυτή χορηγείται το δικαίωμα ανάρτησης (προβολής) διαφήμισης επί υπάρχοντος διαφημιστικού πλαισίου, αφού καταβληθεί το προβλεπόμενο τέλος(έχει το χαρακτήρα «άδειας λειτουργίας του πλαισίου»).

Διαδικασία περί της έκδοσης άδειας τοποθέτησης διαφημιστικού πλαισίου

Κάθε είδους εμπορική, υπαίθρια διαφήμιση που επιτρέπεται από την ισχύουσα νομοθεσία σε οποιοδήποτε είδος χώρου και σε οποιαδήποτε θέση, γίνεται ύστερα από άδεια αποκλειστικά του Δημάρχου εφ' όσον προηγηθεί επιτόπιος έλεγχος από τα αρμόδια όργανα του Δήμου και πληρούνται οι προϋποθέσεις που προβλέπουν οι κανονιστικές πράξεις (αρθ. 3 παρ. 8 Ν 2946/2001) που εκδίδονται κατ' εξουσιοδότηση της Κοινής Υπουργικής Απόφασης Εσωτερικών Δημόσιας Διοίκησης και Αποκέντρωσης, Ανάπτυξης και Περιβάλλοντος Χωροταξίας και Δημοσίων Έργων περί, των προδιαγραφών, της θέσης τοποθέτησης του πλαισίου σε σχέση με τον περιβάλλοντα χώρο, καθώς και ισχύουσες απαγορευτικές διατάξεις (ρυμοτομικό σχέδιο κ.λπ.).

Ανεξάρτητα από το χώρο διενέργειας της διαφήμισης και το είδος του διαφημιστικού μέσου, καμμιά άλλη αρχή (πολεοδομική, αστυνομική κ.λ.π.) δεν έχει δικαίωμα να χορηγεί ή να ανακαλεί άδειες διαφήμισης (εγκ. ΥΠΕΣΔΔΑ 48574/9-9-1982, εγκ.

ΥΠΕΧΩΔΕ 20865/2421/1986 & 63624/12384/1985, γνωμοδότηση Νομ. Δ/σης ΥΠΕΧΩΔΕ 839/1984).

Στα πλαίσια για τα οποία εκδίδεται άδεια τοποθέτησης για προβολή διαφήμισης (αρθ.5 Ν.2946/2001), θα αναρτάται πινακίδα στην οποία αναγράφονται υποχρεωτικά όλα τα δηλωτικά στοιχεία, ο αριθμός αδείας, η εκδίδουσα αρχή, η επωνυμία και η διεύθυνση του διαφημιστή ή του διαφημιζόμενου.

Για την άδεια τοποθέτησης πλαισίων από το διαφημιστή ή το διαφημιζόμενο, απαιτείται η υποβολή αίτησης, προκειμένου τα αρμόδια όργανα να εξετάσουν αν αυτά πληρούν τις προδιαγραφές

1. Αίτηση του ενδιαφερόμενου στο Δήμο με πλήρη φορολογικά στοιχεία. και με τα απαιτούμενα δικαιολογητικά
2. Εξέταση των πλαισίων
3. Έκδοση της άδειας

Χρόνος ισχύος άδειας τοποθέτησης πλαισίου

1. Σε κοινόχρηστο χώρο που παραχωρείται κατόπιν δημοπρασίας, ο χρόνος παραχώρησης καθορίζεται στους όρους της δημοπρασίας.
2. Στους λοιπούς χώρους η άδεια ισχύει για τρία έτη και μπορεί να ανανεωθεί μία ή περισσότερες φορές για ίσο χρονικό διάστημα (αρθ. 5 παρ. 2 & 3 Ν.2946/2001).

Γενικά Δικαιολογητικά για την έκδοση των αδειών, τα οποία καταθέτονται κατά περίπτωση:

- α) εγκατάστασης πλαισίων**
- β) διενέργειας διαφήμισης**

Για την χορήγηση της άδειας τοποθέτησης ή διαφήμισης υποβάλλεται στο Δήμο αίτηση, η οποία συνοδεύεται από τα απαιτούμενα από το νόμο δικαιολογητικά.

Τα δικαιολογητικά ζητούνται κατά περίπτωση.

- Αίτηση του ενδιαφερόμενου με πλήρη στοιχεία του φυσικού προσώπου ή της εταιρείας, διεύθυνση, το ΑΦΜ, την θέση τοποθέτησης, το είδος και το μέσο διαφήμισης.
- Έναρξη στην εφορία.
- Δημοτική ενημερότητα αρ. 285 ΔΚΚ.
- Φωτοτυπία ταυτότητας.
- Μισθωτήριο συμφωνητικό για χώρους μη ιδιόκτητους.
- Σχεδιάγραμμα ιδιωτικού οικοπέδου με την ένδειξη του χώρου τοποθέτησης πινακίδων, επιγραφών, διαφημιστικών πλαισίων. Γνωμοδότηση Τοπικού Συμβουλίου Μνημείων και Συμβουλίου Αρχιτεκτονικής.
- Τεχνική περιγραφή, διαστάσεις –σχήμα, της κατασκευής των ενδεικτικών πινακίδων, των επιγραφών, των διαφημιστικών πλαισίων, οποιουδήποτε διαφημιστικού μέσου, για τον έλεγχο των προδιαγραφών και τον υπολογισμό του εμβαδού και των προσδιορισμό των τελών.
- Υπεύθυνες δηλώσεις μηχανικού για την στατική επάρκεια του πλαισίου ή και τις κατασκευής που εφαρμόζεται το πλαίσιο.

- Υπεύθυνες δηλώσεις διπλωματούχου ηλεκτρολόγου ή μηχανολόγου μηχανικού ή μηχανικού ανάλογης ειδικότητας, για πλαίσια φωτεινά ή φωτιζόμενα με την οποία πιστοποιείται ότι η ηλεκτρολογική εγκατάσταση φέρει όλα τα στοιχεία που απαιτούνται για την ασφαλή λειτουργία της (ασφάλειες, αντιηλεκτροπληξιακοί αυτόματοι διακόπτες, γειώσεις κ.λ.π.) ΚΥΑ 52138/2003).
- Τοπογραφικό διάγραμμα/κάτοψη, στο οποίο αποτυπώνεται σε αρμόζουσα κλίμακα, η ακριβής θέση εγκατάστασης του πλαισίου σε σχέση με κρίσιμα στοιχεία του περιβάλλοντος χώρου του που προβλέπονται από τη νομοθεσία (απόσταση από τον άξονα της παρακείμενης οδού, από τους πλησιέστερους φωτεινούς σηματοδότες, άλλα τοποθετημένα διαφημιστικά πλαίσια κ.λ.π.).
- Υπεύθυνη δήλωση περί συμμόρφωσης στις προδιαγραφές κατασκευής και φωτογραφία του πλαισίου.
- Καταβολή αναλογούντος τέλους διαφήμισης από τον ενδιαφερόμενο όπως προβλέπεται στο άρθρο 15 του Β.Δ. 24.9/20.10.1958.

Διαδικασία περί της έκδοσης αδειάς διενέργειας διαφήμισης (Κ.Υ.Α. 52138/25.11.2003)

Η άδεια διαφήμισης θεωρείται σύμφωνα με τον νόμο χορηγηθείσα ύστερα από την καταβολή του αντίστοιχου τέλους.

Η υπηρεσία για την έκδοση αδειάς, ζητεί δικαιολογητικά που να πιστοποιούν την τήρηση των προδιαγραφών, τον προσδιορισμό του τέλους, στοιχεία για την στατική επάρκεια των κατασκευών, άλλες άδειες, συμφωνητικά ενοικιαστηρίων κ.λπ. για τα οποία εγκαίρως ενημερώνει τους αιτούντες.

Α. Άδεια για υπαίθρια διαφήμιση σε κοινόχρηστους δημοτικούς ή κοινοτικούς χώρους.

Αυτή χορηγείται με απόφαση του Δημάρχου, ύστερα από αίτηση του ενδιαφερόμενου.

Η αίτηση πρέπει να συνοδεύεται από τα απαραίτητα στοιχεία, τα οποία θα συμβάλουν στον προσδιορισμό του οφειλόμενου τέλους διαφήμισης, το οποίο και προκαταβάλλεται (Β. Δ/μα 24.9/20-10-1958 αρθ 15).

Οι ενέργειες δηλαδή που απαιτούνται για τη χορήγηση της άδειας είναι οι εξής:

1. Αίτηση του ενδιαφερόμενου με στοιχεία με το μέγεθος της διαφήμισης, για τον προσδιορισμό του τέλους διαφήμισης και την ακριβή χρονική διάρκεια προβολής (μήνες, ημέρες, εβδομάδες)
2. Καταβολή του τέλους διαφήμισης
3. Φωτοτυπία της άδειας τοποθέτησης πλαισίου
4. Έκδοση της άδειας προβολής υπαίθριου μηνύματος

Ο διαφημιστής ή ο διαφημιζόμενος ο οποίος επιθυμεί να λάβει άδεια διαφήμισης υποβάλλει αίτηση στο αρμόδιο τμήμα του Δήμου και καταθέτει τα δικαιολογητικά.

Στη συνέχεια καταβάλει το αναλογούν τέλος που απαιτείται για τη χορήγηση άδειας. Το τέλος καταβάλλεται στην αρχή του έτους ή πριν τοποθετηθεί το διαφημιστικό μήνυμα, και μπορεί να προκαταβάλλονται τέλη τριών ετών.

**A1. Άδεια σε χώρους που ανήκουν στην ΤΕΟ Α.Ε. ή άλλους φορείς
(ΥΠ.ΕΣ.Α.&Η.Α. 27213/27.05.2010)**

Την άδεια διενέργειας υπαίθριας διαφήμισης (του άρθρου 5) χορηγεί ο ΟΤΑ όταν οι χώροι για την προβολή υπαίθριας διαφήμισης έχουν καθορισθεί με απόφαση του οικείου ΟΤΑ, κατά τις διατάξεις των παρ.1 και 4 του άρθρου 3 του ν.2946/2001 (π.χ για τα τμήματα των εθνικών οδών που διέρχονται εντός κατοικημένων περιοχών).

Η έκδοση αδειάς είναι ανεξάρτητη από το δικαίωμα παραχώρησης της χρήσης των χώρων σύμφωνα με την παρ. 5 του άρθρου 3 του ν.2946/2001 που ανήκει στο ΤΕΟ Α.Ε ή άλλους φορείς. Πρόκειται για την παραχώρηση (με σύμβαση) της χρήσης των χώρων που εκμεταλλεύεται το ΤΕΟ Α.Ε (ή άλλος φορέας στον οποίο έχει παραχωρηθεί η εκμετάλλευση με σύμβαση από το Δημόσιο.

A2. Άδεια κατ' εξαίρεση ανάρτησης πανώ για προβολή κοινωνικών-καλλιτεχνικών- πολιτιστικών εκδηλώσεων

Η άδεια χορηγείται ατελώς από τον ΟΤΑ, κατόπιν αιτήσεως του ενδιαφερομένου, με απόφαση του Δημάρχου, η οποία εκδίδεται μετά από έγκριση της ΕΠΑΕ σχετικά με το αν θίγεται η αισθητική της περιοχής, αν επιβαρύνεται στατικά το κτίριο ή αν δημιουργείται τεχνικό πρόβλημα σε αυτό από τη διαφημιστική κατασκευή και έλεγχο της τήρησης των προδιαγραφών της ΚΥΑ 38110/2002.

Η αίτηση για τη χορήγηση της άδειας πρέπει να συνοδεύεται από πλήρη φάκελο στοιχείων (διαστάσεις, χρονικό διάστημα ανάρτησης κ.λπ.).

**B. Άδεια για υπαίθρια διαφήμιση σε ιδιωτικά κτίρια ή οικόπεδα.
(αρθ. 5 παρ. 2 Ν 2946/2001)**

Για την υπαίθρια προβολή μηνυμάτων χειρόγραφων, φωτεινών ή φωτιζόμενων και ηλεκτρονικών ή για την τοποθέτηση των διαφημιστικών πλαισίων σε ιδιωτικό κτίριο ή οικόπεδο (αρ. 3 παρ. 6 Ν. 2696/2001), απαιτείται άδεια, που χορηγείται επίσης από τον οικείο δήμο ή κοινότητα με απόφαση Δημάρχου, ύστερα από αίτηση του ενδιαφερομένου και έχει **τριετή ισχύ**, με δυνατότητα ανανέωσης της για περισσότερες της μιας φορές, για ίσο χρονικό διάστημα και με την ίδια διαδικασία που περιγράφεται κατωτέρω.

Προϋπόθεση για τη χορήγηση της άδειας είναι η προηγούμενη γνώμη του Τοπικού Συμβουλίου Μνημείων του Υπουργείου Πολιτισμού που εξετάζει αν περιορίζεται η θέα και προκαλείται υποβάθμιση μνημείων και αρχαιολογικών χώρων και η γνώμη της οικείας πρωτοβάθμιας Ε.Π.Α.Ε. η οποία εξετάζει αν θίγεται η αισθητική της περιοχής αν επιβαρύνεται στατικά το κτήριο ή αν δημιουργείται στατικό πρόβλημα σε αυτό από την διαφημιστική κατασκευή, γνώμες που πρέπει να παρασχεθούν εντός μηνός από της υποβολής της αίτησης.

Οι αρμόδιες δημοτικές υπηρεσίες, διαβιβάζουν άμεσα αντίγραφο της αίτησης του ενδιαφερομένου στις ανωτέρω υπηρεσίες καθώς και κάθε άλλο στοιχείο που κρίνουν αναγκαίο, ώστε αυτές να σχηματίσουν κατά το δυνατόν πλήρη άποψη, προκειμένου εν συνεχεία να εκφράσουν τη γνώμη τους, κατά τα ανωτέρω.

Εφόσον οι γνώμες αυτές δεν παρασχεθούν εντός ενός μηνός, τότε η άδεια εκδίδεται χωρίς αυτές.

Πάντως σε κάθε περίπτωση θα πρέπει οπωσδήποτε να έχει γίνει έγγραφος ενέργεια από τις υπηρεσίες του Δήμου προς τις ανωτέρω συναρμόδιες υπηρεσίες, τόσο για την πληρότητα του φακέλου όσο και για την τήρηση του ουσιαστικού τύπου της διαδικασίας έκδοσης της άδειας, ώστε αυτή να μη πάσχει ακυρότητας.

Για την έκδοση της αδείας προκαταβάλλεται το τέλος διαφήμισης του αρθ. 15 του Β.Δ. 24-9/20-10-1958.

Γ. Άδεια για διαφήμιση από τον αέρα, με οποιοδήποτε τρόπο ή μέσο

Για τις διαφημίσεις που διενεργούνται από τον αέρα, απαιτείται άδεια, που χορηγείται, ύστερα από αίτηση του ενδιαφερόμενου στο Δήμο, στα διοικητικά όρια του οποίου έχει την έδρα της η επιχείρηση του διαφημιζόμενου ([παρ. 4 άρθρο 5 Ν.2946/2001](#)). Με την άδεια αυτή καθορίζεται και η χρονική ισχύς της, για την από αέρος διαφήμιση.

Δ. Άδεια για διαφήμιση σε χώρους σιδηροδρομικών, λιμενικών και αεροπορικών σταθμών, σε στάδια και γήπεδα, σε οχήματα σιδηροδρόμων, τροchioδρόμων, ηλεκτροκινήτων αυτοκινήτων και κάθε τύπου δημόσιας χρήσης οχημάτων ή στην εξωτερική επιφάνειά τους, σε στέγαστρα αφετηριών ή στάσεων αναμονής επιβατών, αστικών και υπεραστικών συγκοινωνιών.

Για την προβολή διαφημιστικών μηνυμάτων στους ανωτέρω χώρους απαιτείται άδεια, που χορηγείται με απόφαση του Δημάρχου, χρονικής ισχύος **τριών ετών**, με δυνατότητα ανανέωσής της για ίσο χρονικό διάστημα, μια ή περισσότερες φορές, ύστερα από αίτηση του ενδιαφερόμενου.

Και η αίτηση αυτή, πρέπει να συνοδεύεται από τα απαραίτητα στοιχεία, τα οποία θα συμβάλουν στον προσδιορισμό του οφειλόμενου τέλους διαφήμισης (**σε όποιες περιπτώσεις επιβάλλεται**), το οποίο επίσης προκαταβάλλεται.

Για την τοποθέτηση των πλαισίων διαφήμισης στους ανωτέρω χώρους, απαιτείται επίσης άδεια και ακολουθείται η διαδικασία που προβλέπει η περ. Α1 του άρθρου αυτού, όπως αναφέρθηκε ανωτέρω.

Ειδικότερα για τα διαφημιστικά μηνύματα που προβάλλονται μέσα ή, στην εξωτερική επιφάνεια των οχημάτων, όπως αυτά αναφέρθηκαν πιο πάνω, για τη χορήγηση της άδειας αρμόδιος Δήμος ή Κοινότητα είναι εκείνος στα διοικητικά όρια του οποίου εδρεύει η επιχείρηση που εκμεταλλεύεται τα οχήματα.

Ε. Άδεια διαφήμισης σε περίπτερα

1. **Αίτηση** με πλήρη φορολογικά στοιχεία
2. Αντίγραφο μισθωτηρίου ή υπεύθυνη δήλωση που να βεβαιώνει την μίσθωση.
3. Μακέτα της διαφήμισης με τις διαστάσεις και το λογότυπο.
4. Στατική μελέτη εγκατάστασης περιπτέρων υπογραμμένη νόμιμα από μηχανικό.
5. Συνοπτική τεχνική περιγραφή ηλεκτρολογικής εγκατάστασης υπογεγραμμένη από διπλωματούχο ηλεκτρολόγο ή μηχανολόγο μηχανικό.

Ζ. Άδεια σε Ακάλυπτες Μεσοτοιχίες και Τυφλές Όψεις Κτιρίων

«η άδεια για διαφημίσεις με γραφή ή απεικονίσεις σε τοίχους κτισμάτων χορηγείται από το δήμο ή την κοινότητα, μετά από γνώμη της επιτροπής αρχιτεκτονικού ελέγχου. Η επιτροπή γνωμοδοτεί μέσα σε αποκλειστική προθεσμία είκοσι ημερών από την παραλαβή του σχετικού εγγράφου του δήμου ή της κοινότητας. Αν περάσει άπρακτη η παραπάνω προθεσμία, ο δήμος ή η κοινότητα αποφασίζει χωρίς τη γνώμη της επιτροπής». Ν. 1416/84 αρθ, 57 (ΦΕΚ 18/21.02.1984 τεύχος Α')

Η γνωμοδότηση είναι σχετική με το αν θίγεται η αισθητική της περιοχής, αν επιβαρύνεται στατικώς το κτίριο ή αν δημιουργείται τεχνικό πρόβλημα σε αυτό από τη διαφημιστική κατασκευή.

Η. Άδεια για ηλεκτροδότηση κατασκευής

Σύμφωνα με την παρ. 1 του άρθρου 9 του Ν 1512/85, όπως αυτή αντικαταστάθηκε από την παρ. 19 του άρθρου 3 του Ν 2242/94 (ΦΕΚ 4/Α), απαγορεύεται η σύνδεση με τα δίκτυα παροχής ηλεκτρικού ρεύματος και ύδρευσης οποιωνδήποτε κτισμάτων ή κατασκευών για τις οποίες απαιτείται οικοδομική άδεια, αν δεν προσκομισθεί στους αρμόδιους φορείς αντίγραφο της άδειας επικυρωμένο από την αρχή που τη χορήγησε.

Στο άρθρο 1 εξάλλου της απόφασης του Υπουργού ΠΕΧΩΔΕ 39869/7379/31-5-1985 (ΦΕΚ 375/Β), η οποία εκδόθηκε κατ' εξουσιοδότηση του ανωτέρω νόμου, ορίζεται ότι για τη σύνδεση με το δίκτυο παροχής ηλεκτρικού ρεύματος, πρέπει να προσκομισθεί στη ΔΕΗ αντίγραφο της οικοδομικής άδειας επικυρωμένο με κατάλληλη σφραγίδα από την αρμόδια πολεοδομική υπηρεσία ή το φορέα που χορήγησε την άδεια.

Στην περίπτωση των διαφημιστικών κατασκευών που ηλεκτροδοτούνται (φωτεινών), η απαιτούμενη από τις ανωτέρω διατάξεις άδεια που πρέπει να προσκομισθεί στη ΔΕΗ, είναι η άδεια διενέργειας της διαφήμισης που χορηγεί ο δήμαρχος βάσει του άρθρου 5 του Ν 2946/01 (Εγγρ. Υπ. ΠΕΧΩΔΕ 20865/2421/8-4-1986), εκτός αν πρόκειται για κατασκευές για τις οποίες απαιτείται οικοδομική άδεια, οπότε αυτή θεωρείται από την αρμόδια πολεοδομική υπηρεσία.

Προκειμένου να ηλεκτροδοτηθεί δηλαδή η διαφημιστική κατασκευή, το αντίγραφο της άδειας θεωρείται από το δήμο και όχι από την πολεοδομική υπηρεσία (Εγκ. Υπ. ΠΕΧΩΔΕ 71485/1-10-1990).

Για να αποτραπεί το ενδεχόμενο καταστράτηγησης των διατάξεων που απαγορεύουν την ηλεκτροδότηση αυθαίρετων κτισμάτων, πριν χορηγηθεί η άδεια και πριν τη θεώρησή της για ηλεκτροδότηση, γίνεται αυτοψία από τεχνικό υπάλληλο του δήμου ή της πολεοδομικής υπηρεσίας ότι δεν υπάρχει αυθαίρετη κατασκευή στο χώρο όπου θα εγκατασταθεί το φωτεινό διαφημιστικό μέσο. Έτσι, αποκλείονται ορισμένοι ιδιοκτήτες από το να ηλεκτροδοτούν το αυθαίρετο κτίσμα τους με την ίδια παροχή που ηλεκτροδοτεί η διαφημιστική κατασκευή (Εγκ. Υπ. ΠΕΧΩΔΕ 71485/1-10-1990).

Άρθρο 8°**Επιγραφές που δεν απαιτούν έκδοση άδειας**

Κ.Υ.Α. 38110/2002, κατ' εξουσιοδότηση αρθ. 6 παρ. 2 Ν. 2946/2001 & αρθ. 18 Β.Δ. της 24.9/20.10.1958

Επαγγελματικές Επιγραφές

Πινακίδες που αναρτώνται ή προσαρτώνται σε τοίχους, προθήκες και θύρες καταστημάτων, γραφείων ή κατοικιών, με σκοπό να προσδιορίσουν τη θέση, τη διεύθυνση, την ιδιότητα ή την επαγγελματική δραστηριότητα φυσικών προσώπων ή την επωνυμία και το αντικείμενο δραστηριότητας ενώσεων φυσικών προσώπων ή νομικών προσώπων δημοσίου ή ιδιωτικού δικαίου (Αρτοποιείο, ΧΧ Τράπεζα κ.λπ.), που εκτελούν εργασίες στους χώρους αυτούς.

Ως χώροι του καταστήματος, γραφείου κλπ. νοούνται όχι μόνο οι ενδεικτικά αναφερόμενοι (όπως ορίζονται στην ΚΥΑ 38110/2002), αλλά και οποιοσδήποτε άλλος χώρος, όπως η προβολή του καταστήματος (προκήπιο), εφόσον αυτή δεν έχει αφεθεί στην κοινή χρήση, αλλά αποτελεί χώρο του καταστήματος. (ΣτΕ 1349/2000 Τμ. ΣΤ').

Οι επιγραφές αυτές γράφονται υποχρεωτικά στην ελληνική γλώσσα (αρθ. 6 παρ. 1 ν.2946/2001) με μεγαλύτερους χαρακτήρες, ώστε να δύναται πληροφορία σχετική με

τη επιχείρηση (αντικείμενο δραστηριότητας) (ΥΠΕΣ εγκ.4815/31-1-2013). Επιτρέπεται επιπρόσθετη αναγραφή σε άλλη γλώσσα με μικρότερα στοιχεία. Επίσης, δεν απαγορεύεται η αναγραφή του ξενόγλωσσου κατοχυρωμένου εμπορικού σήματος ή οποιασδήποτε άλλης ξενόγλωσσας λέξης επί της επιγραφής.

Ο έλεγχος για την αναγραφή των επιγραφών στην ελληνική γλώσσα, για τα καταστήματα υγειονομικού ενδιαφέροντος Κ.Υ.Ε. αρμοδιότητας του Δήμου, γίνεται κατά την αδειοδότηση τους.

Αδειοδότηση επιγραφών

Για τις επαγγελματικές επιγραφές δεν απαιτείται για την τοποθέτησή τους άδεια από τον Δήμο.

Ενημερωτικές επιγραφές

Οι ενημερωτικές επιγραφές, δηλωτικές της ιδιότητας των ενοίκων, επί τοίχου παρά την είσοδο κτιρίου ή αυλόθυρα με μέγιστες διαστάσεις 0,20 m X 0,30 m.

Απαγορεύσεις τοποθέτησης επιγραφών

1. Δεν επιτρέπεται η τοποθέτηση φωτεινών επιγραφών στους χώρους (άρθρ. 2 § 1 του Ν. 2946/2001) ως εξής.

α. Σε αρχαιολογικούς χώρους, ιστορικούς τόπους και στις ζώνες προστασίας γύρω από αυτούς, σε παραδοσιακούς οικισμούς, στον περιβάλλοντα χώρο τους, καθώς και σε τόπους που χαρακτηρίζονται ως ιδιαίτερου φυσικού κάλλους, σύμφωνα με τις διατάξεις που ισχύουν κάθε φορά.

β. Σε μνημεία, στον περιβάλλοντα χώρο τους ή και στις ζώνες προστασίας τους και παραδοσιακά κτίρια.

γ. Σε κτίρια στα οποία στεγάζονται δημόσιες υπηρεσίες και υπηρεσίες των οργανισμών τοπικής αυτοδιοίκησης και άλλων νομικών προσώπων δημοσίου δικαίου.

δ. Σε κοιμητήρια, κτίρια ναών κάθε θρησκείας και δόγματος, καθώς και στον περιβάλλοντα χώρο τους.

ε. Σε επιφάνειες τεχνικών έργων φορέων του δημόσιου τομέα, όπως αυτός προσδιορίζεται στο άρθρο 14 παρ. 1 του Ν. 2190/1994 (ΦΕΚ 28 Α'), όπως τοίχοι αντιστήριξης, γέφυρες, σήραγγες, το κατάστρωμα δρόμων και πεζοδρομίων, καθώς και στύλοι και υποσταθμοί εγκαταστάσεων κοινής ωφέλειας.

στ. Σε στοές κτιρίων.

ζ. Σε πινακίδες δημόσιας πληροφόρησης, σε πινακίδες οδικής σήμανσης και στους φωτεινούς σηματοδότες οδικής κυκλοφορίας.

2. Απαγορεύεται η τοποθέτηση πινακίδων εντός των αρχαιολογικών χώρων, των ιστορικών τόπων και κατά μήκος των ορίων τους. Ειδικώς για τα μνημεία του Καταλόγου της Παγκόσμιας Κληρονομιάς της UNESCO, απαγορεύεται η τοποθέτηση πινακίδων σε οποιοδήποτε σημείο που εντάσσεται στο πεδίο θέασής τους. Επιτρέπεται η τοποθέτηση πινακίδων πλησίον αρχαίου ή νεότερου μνημείου, με άδεια που χορηγεί η αρμόδια Υπηρεσία του Υπουργείου Πολιτισμού, έπειτα από γνώμη του Συμβουλίου.

3. Απαγορεύεται η ανάρτηση ή τοποθέτηση επιγραφών στα στηθαία ή κιγκλιδώματα των εξωστών, στα προστεγάσματα και στις λειτουργικές προεξοχές (έρκερ) των κτιρίων, και πάνω από το ύψος του κτηρίου(ΓΟΚ).

Οι τηρούμενες προδιαγραφές των επιγραφών είναι οι κάτωθι (ΚΥΑ 3811/2002):

1. Οι επιγραφές που αναγράφονται, προσαρτώνται ή αναρτώνται σε τοίχους, προθήκες, θύρες καταστημάτων, γραφείων ή κατοικιών και είναι σχετικές με εργασίες που εκτελούνται στους χώρους αυτούς, τοποθετούνται παράλληλα με τις όψεις του κτιρίου.
2. Με την επιφύλαξη των οριζομένων στην παράγραφο 5 του παρόντος άρθρου, η τοποθέτηση επιγραφών επιτρέπεται μόνο στο ισόγειο του κτιρίου.
3. Σε περίπτωση που στην αρχιτεκτονική μελέτη του κτιρίου, όπως αυτή έχει εγκριθεί με την έκδοση της οικοδομικής άδειας, προβλέπονται θέσεις για την τοποθέτηση επιγραφών στο ισόγειο κτιρίου, η τοποθέτηση επιγραφών επιτρέπεται μόνο στις θέσεις αυτές.
4. Η έγκριση, με την έκδοση οικοδομικής άδειας, αρχιτεκτονικής μελέτης που προβλέπει ειδικές θέσεις τοποθέτησης επιγραφών στο ισόγειο κτιρίου, καθώς και η τοποθέτηση επιγραφών στο ισόγειο κτιρίου, σε κάθε άλλη περίπτωση, επιτρέπεται μόνον υπό τις ακόλουθες προϋποθέσεις:
 - Ότι οι επιγραφές έχουν μέγιστο συνολικό ύψος 0,70 m.
 - Ότι οι επιγραφές μπορούν να εξέχουν από την όψη του κτιρίου μέχρι 0,20 m.
 - Σε περίπτωση που υπάρχει στην όψη του κτιρίου εμφανής κάρναβος, ότι οι επιγραφές τοποθετούνται μεταξύ των υποστυλωμάτων, χωρίς να τα επικαλύπτουν.
 - Ότι σε καμία περίπτωση, δεν επιτρέπεται να καλύπτονται τα παράθυρα και τα διαφανή τμήματα των υαλοστασίων, που είναι απαραίτητα για τον απαιτούμενο φυσικό φωτισμό.
5. Σε περίπτωση που στην αρχιτεκτονική μελέτη του κτιρίου, όπως αυτή έχει εγκριθεί με την έκδοση της οικοδομικής άδειας, προβλέπονται θέσεις για την τοποθέτηση επιγραφών στο ισόγειο κτιρίου, η τοποθέτηση επιγραφών επιτρέπεται μόνον στις θέσεις αυτές.
6. Σε κτίρια με ενιαία χρήση, επιτρέπεται κατ' εξαίρεση, επιπλέον του ισογείου, η τοποθέτηση μίας μόνον επιγραφής άνωθεν του ισογείου και η επιγραφή αυτή τοποθετείται παράλληλα με την όψη του κτιρίου.
7. Η τοποθέτηση επιγραφής άνωθεν του ισογείου υπόκειται, κατά τα λοιπά, στις προδιαγραφές υπό στοιχεία α γ της παραγράφου 3 του παρόντος άρθρου. Σε καμία περίπτωση η επιγραφή αυτή, δεν επιτρέπεται να καλύπτει παράθυρα ή διαφανή τμήματα των υαλοστασίων. Η επιγραφή αυτή μπορεί όμως να αποτελείται από ανεξάρτητα στοιχεία, με διαστάσεις κατ' ανώτατο όριο 0,70 X 0,70 m, τα οποία μπορεί να διατάσσονται και καθέτως σε μια στήλη μέγιστου πλάτους ενός στοιχείου.
8. Σε περίπτωση που στην αρχιτεκτονική μελέτη του κτιρίου, όπως αυτή έχει εγκριθεί με την έκδοση της οικοδομικής άδειας, προβλέπεται θέση για την τοποθέτηση επιγραφής άνωθεν του ισογείου, η τοποθέτηση της επιγραφής αυτής επιτρέπεται μόνον στην προβλεπόμενη θέση. Σε κάθε άλλη περίπτωση, η τοποθέτηση επιγραφής άνωθεν του ισογείου κτιρίου, επιτρέπεται μόνο μετά από έγκριση της ΕΠΑΕ.
9. Το κάτω μέρος των επιγραφών, δεν μπορεί να απέχει λιγότερο των 3 m από τη στάθμη του πεζοδρομίου και η εξωτερική πλευρά τους να βρίσκεται σε απόσταση πέραν των 0,50 m. από την νοητή κατακόρυφο που περνά από το κράσπεδο του πεζοδρομίου.

10. Φωτισμός δεν επιτρέπεται να χρησιμοποιεί μέσα δημιουργίας οπτικών εντυπωσιασμών, όπως τρεμολαμπυρίσματα, χρωματικές εναλλαγές, κινούμενες προβολές κ.λπ.
11. Στις φωτιζόμενες επιγραφές, η ένταση του φωτισμού δεν επιτρέπεται να υπερβαίνει κατά περισσότερα από 250 κηρία την ανώτατη ένταση φωτός που υπάρχει στο δημόσιο χώρο, στον οποίο βρίσκεται πλησιέστερα η επιγραφή.
12. Στις επιγραφές που βρίσκονται σε απόσταση μικρότερη των 30 μέτρων από δασικές εκτάσεις ή εκτάσεις με πλούσια βλάστηση, δεν επιτρέπεται να χρησιμοποιηθούν υλικά με πυραντοχή μικρότερη των 240 λεπτών (RF-240).

Επιγραφές φαρμακείων, κλινικών και νοσοκομείων

Κατ' εξαίρεση, οι επιγραφές, επιτρέπεται να είναι κάθετες προς την όψη του κτιρίου. Οι κάθετες αυτές επιγραφές έχουν διαστάσεις κατ' ανώτατο όριο 0,70 X 0,70 X 0,25 m και δεν μπορεί να απέχουν από την όψη του κτιρίου περισσότερο από 0,30 m.

Όταν πρόκειται για πινακίδες καταστημάτων που πωλούν είδη ή παρέχουν υπηρεσίες άμεσης ανάγκης, μπορεί να επιτραπεί από τον Δήμο η τοποθέτηση ενδεικτικών πινακίδων με τις οποίες προσδιορίζεται η θέση ή η διεύθυνση των ιδιωτικών επιχειρήσεων ή καταστημάτων, σε άλλη θέση. Για την τοποθέτησή τους απαιτείται άδεια από το Δημοτικό Συμβούλιο.

Τέλος διαφήμισης στις επιγραφές

Στις επιγραφές, δεν επιβάλλεται το τέλος διαφήμισης του άρθρ. 15 του Β.Δ. 24-9/20-10-1958 (άρθ. 18 του Β.Δ.).

Σε όσες επιγραφές δεν τηρούν τις προδιαγραφές της (ΚΥΑ 3811/2002) και τις διατάξεις των αρθ. 6 & 2 Ν. 2946/2001, επειδή θεωρούνται διαφημιστικές, **απαιτείται έκδοση άδειας και καταβολή του σχετικού τέλους ενώ στις περιπτώσεις παραβατικότητας υπόκεινται στις ανάλογες κυρώσεις (ΥΠΕΣ & ΗΛ 48900/28-9-2010).**

Στην περίπτωση αυτή, οι υπηρεσίες του Δήμου, εξετάζουν την θέση και την έκταση της επιγραφής καθώς και το προβαλλόμενο μήνυμα, προκειμένου να στοιχειοθετηθεί ότι πρόκειται για διαφήμιση και όχι επιγραφή και ότι συντρέχουν οι προϋποθέσεις επιβολής του τέλους.

Για τους παραβάτες των παραπάνω παραγράφων του παρόντος άρθρου, εφαρμόζονται αναλόγως οι κυρώσεις που προβλέπονται από το Ν. 2946/2001 και το Ν. 3028/2002.

Άρθρο 9°

Πρατήρια Υγρών καυσίμων

Σχετικά με την τοποθέτηση επιγραφών σε πρατήρια πωλήσεως υγρών καυσίμων, ισχύουν οι προδιαγραφές των διατάξεων του Π.Δ.1224/81 (ΦΕΚ 303/Α) και Β.Δ. 465/9-7-70 (ΦΕΚ 156/ Α).

Σύμφωνα με το άρθρο 82 της υπ' αριθμ. 7/2009 (ΦΕΚ 1388 Β') αγορανομικής διάταξης (Α.Δ.) όπως τροποποιήθηκε με την 1813/2010 (ΦΕΚ 975 Β'), την απόφαση Υπ. Εμπορίου Α3/511/19-5-1995 παρ. 2.1 & 3.1 (ΦΕΚ 446 Β') και το άρθρο 10, παρ. 6 του ν. 3710/2008, οι κάτοχοι άδειας λειτουργίας πρατηρίων υγρών καυσίμων καθώς και οι σταθμοί αυτοκινήτων με αντλίες υγρών καυσίμων υποχρεούνται να διαθέτουν πινακίδα, επί της οποίας αναγράφεται το σήμα της εταιρείας πετρελαιοειδών με την

οποία έχει συναφθεί σύμβαση συνεργασίας καθώς και οι τιμές πώλησης κάθε είδους καυσίμου ανά λίτρο.

Όπως αναφέρεται στην υπ' αριθμ. 32/2006 εγκύκλιο ΥΠΕΣΔΑ ΗΔ και προβλέπεται ρητά από την παρ. 6 του άρθρου 10 του ν. 3710/2008, οι υποχρεωτικές πινακίδες των πρατηρίων υγρών καυσίμων δεν είναι διαφημιστικές, υπό την έννοια ότι δεν υφίσταται υποχρέωση καταβολής για αυτές τέλους διαφήμισης και δεν απαιτείται για την τοποθέτησή τους η άδεια που προβλέπεται από το άρθρο 5 του ν. 2946/2001.

Οι πινακίδες, αποσκοπώντας στην προστασία και ενημέρωση των καταναλωτών, τοποθετούνται σε περιοπτη θέση του πρατηρίου ή σταθμού αυτοκινήτων, οι τιμές λιανικής πώλησης αναγράφονται ακριβώς κάτω ή παράπλευρα του εταιρικού σήματος, φωτίζονται κατά τις νυκτερινές ώρες και τα αναγραφόμενα επ' αυτών ψηφία των τιμών πώλησης πρέπει να έχουν ύψος τουλάχιστον 15 εκατοστών, άνευ καθορισμού μέγιστων διαστάσεων από τις υφιστάμενες διατάξεις.

Ειδικότερα με τις διατάξεις του άρθρου 83 Α' της υπ' αριθμ. 14/1989 Αγορανομικής Διάταξης (ΦΕΚ 343Β') με την υπ' αριθμ. 7/2009 (ΦΕΚ 1388 Β'), όπως ισχύει, της παρ. 4 του άρθρου 15 του ν.2289/1995 (ΦΕΚ 27 Α'), της υπ' αριθμ. Α3/511/19-5-1995 Απόφασης του Υπουργού Εμπορίου (ΦΕΚ 446 Β') και με στόχο την ενημέρωση και προστασία του καταναλωτή, ορίσθηκε ως υποχρεωτική για τα πρατήρια υγρών καυσίμων η ανάρτηση πινακίδας με το σήμα της εταιρίας εμπορίας πετρελαιοειδών που έχουν συνάψει σύμβαση συνεργασίας καθώς και των τιμών πώλησης του κάθε είδους καυσίμου κατά μονάδα μέτρησης (λίτρο). Οι πινακίδες με το σήμα της εταιρείας και τις τιμές πώλησης πρέπει να είναι τοποθετημένες σε εμφανές σημείο του πρατηρίου και να είναι φωτιζόμενες κατά τις νυκτερινές ώρες, ώστε να είναι άμεσα ορατές από τους διερχόμενους οδηγούς, ενώ τα αναγραφόμενα επ' αυτών ψηφία των τιμών πώλησης πρέπει να έχουν ύψος τουλάχιστον 15 εκατοστών.

Ειδικότερα δε, για τα ελεύθερα πρατήρια (λευκά), που δεν έχουν αποκλειστική σύμβαση συνεργασίας με μία συγκεκριμένη εταιρία και φέρουν πινακίδα με ειδικό σήμα «Ε.Π.», έχουν ορισθεί οι ακόλουθες προδιαγραφές :

Η πινακίδα με το ειδικό σήμα «Ε.Π.» είναι αυτοφωτιζόμενη, λευκού χρώματος και διαστάσεων τουλάχιστον 1,50 X 1,50 m., με γράμματα ύψους τουλάχιστον 0,60 m. Και είναι αναρτημένη σε ύψος τουλάχιστον 4,50 μέτρων (η κάτω πλευρά της) από την επιφάνεια του εδάφους, στην πλευρά του πρατηρίου που συνορεύει με το δρόμο και κατά κάποιο τρόπο που να είναι ορατή από παντού.

Περαιτέρω, με το δεύτερο εδάφιο της παρ. 3 β του άρθρου 82 της Α.Δ. 7/2009 ορίζεται ότι «οποιαδήποτε πρόσκαιρη ή διαρκής ενέργεια με σκοπό την προώθηση των πωλήσεων θα γνωστοποιείται με ανεξάρτητη πινακίδα, με περιγραφή της παροχής χωρίς αποτίμηση».

Κατά συνέπεια, όταν παρατηρείται ότι γίνεται παράλληλη χρήση του χώρου επί των υποχρεωτικών πινακίδων για την προβολή διαφημιστικών μηνυμάτων ή άλλων στοιχείων, πρόκειται για ενέργεια μη σύννομη που ελέγχεται από τα αρμόδια όργανα που προβλέπονται από την υπ' αριθμ. ΥΑ Α3 1814/2010 (Β 975) «Επιβολή κυρώσεων – προστίμων για παραβάσεις άρθ. 82, ΑΔ 7/09».

Οι πινακίδες με το σήμα της συμβεβλημένης εταιρίας πετρελαιοειδών και τις τιμές των καυσίμων δύνανται να τοποθετούνται είτε εντός του χώρου του πρατηρίου είτε επί του πεζοδρομίου, παράλληλα ή κάθετα προς τον άξονα της οδού (δεύτερο εδάφιο της παρ. 4 του άρθρου 11 του ν. 2696/1999, όπως τροποποιήθηκε και ισχύει).

Απαιτείται άδεια και καταβολή του τέλους διαφήμισης σε πρατήρια καυσίμων:

Για την τοποθέτηση της ως άνω πινακίδας επί του πεζοδρομίου απαιτείται άδεια κατάληψης κοινόχρηστου χώρου από τον οικείο δήμο/κοινότητα και η καταβολή από τον ιδιοκτήτη/κάτοχο του πρατηρίου του σχετικού τέλους, σύμφωνα με τις διατάξεις του άρθρου 3, παρ. 6 του ν. 1080/1980.

Τυχόν άλλες πινακίδες πέραν των προαναφερόμενων πινακίδων σήματος/τιμών, που τοποθετούνται είτε εντός του πρατηρίου/σταθμού είτε επί του πεζοδρομίου με σκοπό την προβολή διαφημιστικών μηνυμάτων είναι διαφημιστικές, υπόκεινται στο τέλος διαφήμισης κατά το άρθρο 5 του ν. 1900/1990 (125 Α) και για την τοποθέτησή τους απαιτείται η έκδοση της προβλεπόμενης, από το άρθρο 5 του ν. 2946/2001, άδειας.

Διευκρινίζεται ότι δε συνιστά διαφήμιση η απλή παρουσίαση ενός προϊόντος που διακινεί ή μιας υπηρεσίας που παρέχει το πρατήριο (π.χ. απλή αναγραφή λογότυπου λιπαντικών – ή της λέξης «πλυντήριο», «mini market», κτλ), όταν δεν συνοδεύεται από κάποιο σχετικό διαφημιστικό μήνυμα (άρθρο 9, παρ.1 του ν. 2251/1994 και υπ' αριθμ. 225/1999 Γνωμοδότηση του ΝΣΚ). Εν προκειμένω, το παραπάνω αποτελεί επιγραφή κατά το άρθρο 6 του Ν. 2946/2001 και εμπίπτει στο πεδίο εφαρμογής της ΚΥΑ 38110/2002 (ΦΕΚ 1255 Β). **Πρέπει, ωστόσο, να επισημανθεί ότι αν με αυτή την επιγραφή προβάλλεται είδος σε έκταση δυσανάλογη συγκριτικά με τον κύκλο εργασιών της επιχείρησης, πρόκειται για διαφήμιση και υπόκειται σε τέλος διαφήμισης. (ΣτΕ 2393/1999, 2181/1999).**

Άρθρο 10°**Στεγασμένοι σταθμοί αυτοκινήτων άνευ αντλιών υγρών καυσίμων
(26954/1924/6-7-2012 έγγραφο Υπ. Μεταφορών Υποδομών & Δικτύων)**

Τοποθέτηση πληροφοριακών πινακίδων – επιγραφών, επί πεζοδρομίου, εμπροσθεν των ανωτέρω εγκαταστάσεων, με την επωνυμία της επιχείρησής τους, καθώς επίσης και των όποιων τυχόν φωτιζόμενων πληροφοριακών επιγραφών έχουν τοποθετήσει (π.χ. πληροφοριακές φωτεινές επιγραφές με τις λέξεις PARKING, κενό, 24ωρες ανοικτό, το αντίτιμο της στάθμευσης κ.λ.π.).

Οι ως άνω πινακίδες:

χαρακτηρίζονται ως πληροφοριακές - ενημερωτικές και δε θεωρούνται διαφημιστικές, διότι υποβοηθούν και ενημερώνουν τους οδηγούς αυτοκινήτων οχημάτων να εντοπίσουν το χώρο στάθμευσης άμεσα, έτσι ώστε να μην κυκλοφορούν ασκόπως επιβαρύνοντας έτσι τη λοιπή μηχανοκίνητη οδική κυκλοφορία της ευρύτερης περιοχής της εγκατάστασης, καθώς επίσης και του αστικού φυσικού και ανθρωπογενούς περιβάλλοντός της.

δύνανται να τοποθετούνται (κατ' αναλογική εφαρμογή των πινακίδων των πρατηρίων υγρών καυσίμων και των σταθμών με αντλίες υγρών καυσίμων) είτε εντός του χώρου του σταθμού, είτε επί του πεζοδρομίου, είτε στο πλαϊνό τμήμα του κτιρίου, είτε εμπροσθεν της εισόδου του εντός της ρυμοτομικής γραμμής του οικοπέδου και σε απόσταση απέχουσα έως δέκα (10) μέτρα από την είσοδο του σταθμού, παράλληλα ή κάθετα προς τον άξονα της οδού (δεύτερο εδάφιο της παρ. 4 του άρθρου 11 του ν. 2696/1991, όπως τροποποιήθηκε και ισχύει)», για τη σύννομη τοποθέτησή τους επί

του πεζοδρομίου απαιτείται άδεια κατάληψης κοινόχρηστου χώρου από τον οικείο δήμο και η καταβολή από τον ιδιοκτήτη/κάτοχο του σταθμού σχετικού τέλους. δύναται η ακριβής θέση τους, στη περίπτωση που αιτηθούν να τοποθετηθούν επί πεζοδρομίου, να εγκρίνεται από τον οικείο δήμο/κοινότητα, κατά την υποβολή από τον ενδιαφερόμενο αίτησης για τη χορήγηση άδειας απότμησης του πεζοδρομίου και υποβιβασμού της στάθμης του, για τη διαμόρφωση της εισόδου και της εξόδου του σταθμού (άρθρο 29, παρ. 2 π.δ. 118/2006, όπως ισχύει).

Άρθρο 11°

Ρύθμιση θεμάτων γυμναστηρίων και λοιπών αθλητικών εγκαταστάσεων (άρθρο 56 Ν.2725/99 (ΦΕΚ 121/99 τεύχος Α')

Η αθλητική ανώνυμη εταιρεία (Α.Α.Ε.) ή τμήμα αμειβομένων αθλητών (Τ.Α.Α.) ή αθλητικό σωματείο, που έχουν μισθώσει χώρους οποιουδήποτε ολυμπιακού, εθνικού, δημοτικού, κοινοτικού ή σωματειακού γυμναστηρίου ή οποιασδήποτε αθλητικής εγκατάστασης, έχουν το αποκλειστικό δικαίωμα εκμετάλλευσης των πόσης φύσεως διαφημιστικών χώρων του γυμναστηρίου ή της αθλητικής εγκατάστασης στη διάρκεια των επίσημων ή φιλικών αγώνων τους, που μεταδίδονται τηλεοπτικά ή μη, εφόσον θεωρούνται, σύμφωνα με τους οικείους κανονισμούς, γηπεδούχοι.

Η Εκμετάλλευση των διαφημιστικών χώρων των κατά την παρ. 1 του παρόντος γυμναστηρίων η αθλητικών εγκαταστάσεων περιλαμβάνει όλους τους χώρους που είναι ορατοί από τους θεατές η από τους τηλεθεατές, σε περιπτώσεις απευθείας ή μαγνητοσκοπημένων τηλεοπτικών μεταδόσεων των αγώνων. **Για την παραχώρηση του δικαιώματος εκμετάλλευσης των διαφημιστικών χώρων και τους όρους αυτής, απαιτείται συμφωνία του ιδιοκτήτη ή εκμισθωτή κατά περίπτωση του γυμναστήριου ή της αθλητικής εγκατάστασης, με την μισθώτρια γηπεδούχο αθλητικής ανώνυμης εταιρείας ή της ομοσπονδίας ή του σωματείου και του φυσικού ή νομικού προσώπου προς το οποίο γίνεται η παραχώρηση.**

Η μισθώτρια εταιρεία ή το σωματείο ή το φυσικό η το νομικό πρόσωπο οφείλει να καταβάλει στον ιδιοκτήτη ή στον εκμισθωτή κατά περίπτωση του γυμναστήριου η της αθλητικής εγκατάστασης ποσοστό δεκαπέντε τοις εκατό (15%) του συνολικού τιμήματος της οικείας σύμβασης.

Η ανωτέρω καταβολή ενεργείται απευθείας στον ιδιοκτήτη ή στον εκμισθωτή από το φυσικό η το νομικό πρόσωπο, στο οποίο παραχωρείται από τη μισθώτρια, το δικαίωμα της εκμετάλλευσης διαφημιστικών χωρών.

Άρθρο 12°

ΠΛΗΡΟΦΟΡΙΑΚΕΣ ΠΙΝΑΚΙΔΕΣ

(αρθ. 4 παρ. 4 Ν. 2696/1999 & αρθ. 75 Ν. 3463/2006)

οδικής σήμανσης (Π)

Τοποθετούνται για την παροχή πληροφοριών που σχετίζονται με την οδό, κυρίως για θέματα:

- Προειδοποιήσεις κατευθύνσεων
- Κατευθύνσεων
- Αριθμήσεις οδών και χιλιομετρήσεων
- Τοπωνυμιών
- Επιβεβαιώσεων
- Χρησίων πληροφοριών για τους οδηγούς οχημάτων

- Ενδείξεις εγκαταστάσεων

Οι πινακίδες οδικής σήμανσης ανταποκρίνονται στους όρους των τεχνικών προδιαγραφών του ΥΠΕΧΩΔΕ(Π.Τ.Π. Σ-301, Σ-304, Σ-305, σχέδια κατασκευής έκδοσης 1974, Π.Τ.Π. Σ-310, Σ-311, Προς. Τεχν. Προδιαγραφή Αντανακλαστικότητας πινακίδων Σήμανσης Οδών ΦΕΚ 953/24.10.197), όπως θα τροποποιείται.

Σήμανση στάσεων

Τοποθετούνται για την παροχή πληροφοριών που σχετίζονται κυρίως για θέματα:

- Πίνακες δρομολογίων
- Πληροφοριών για τις διαδρομές
- Μηνυμάτων που εξυπηρετούν και προφυλάσσουν τους επιβάτες

Οι πληροφοριακές πινακίδες που θα τοποθετούνται στις στάσεις αναμονής επιβατών (αστικών, υπεραστικών ταξί, κ.λπ.), και στις περιπτώσεις που η έκταση του πεζοδρομίου ή άλλοι λόγοι δεν επιτρέπουν την τοποθέτηση στεγάστρων, μπορεί να περιέχουν κάτω από το δηλωτικό πληροφοριακό σήμα, σε χωριστό πλαίσιο μικρό χώρο για διαφήμιση ή κοινωνικό μήνυμα ή για εκδηλώσεις του Δήμου.

Επιτρέπεται η τοποθέτηση διαφημιστικού μηνύματος επί των πλαισίων:

1. Στην αντίθετη πλευρά, προς την κατεύθυνση της κυκλοφορίας.
2. Στις στάσεις εντός κατοικημένων περιοχών.

Προδιαγραφές κατασκευής

1. Οι μεταλλικές κατασκευές θα κατασκευάζονται από επίπεδο φύλλο κράματος αλουμινίου τύπου Al Mg 2, πάχους 3mm. στην εμπρόσθια όψη (υπόβαθρο) τους σχηματίζεται το σήμα, για το σχηματισμό του οποίου χρησιμοποιείται η ανάλογη μεμβράνη, από μη αντανακλαστικό υλικό, ανάλογα με το είδος της πινακίδας και τοποθετούνται επί στύλου.
2. Σε στάσεις ή αφετηρίες όπου οι πινακίδες είναι ηλεκτρονικές, ή εφαρμόζεται η τηλεματική, μπορούν να υπάρχει επί στύλου κυλιόμενος ηλεκτρονικός πίνακας με δρομολόγια, κοινωνικά μηνύματα, διαφημιστικά μηνύματα ή μηνύματα εκδηλώσεων (πολιτιστικά, αθλητικά κ.λπ.).

Η τοποθέτησή τους επί του πεζοδρομίου θεωρείται κατάληψη κοινοχρήστου χώρου και επιβάλλεται το τέλος του αρθρ. 3 παρ. Ν. 1080/80, όταν γίνεται από φορείς που δεν απαλλάσσονται από τέλη και φόρους.

Η τοποθέτησή των ανωτέρω πινακίδων επιτρέπεται αφού γνωμοδοτήσουν οι αρμόδιες υπηρεσίες του Δήμου και της Ελληνικής Αστυνομίας.

Η γνωμοδότηση αφορά την προσβασιμότητα του πεζοδρομίου από τους δημότες, την παρακώληση της ορατότητας των οδηγών, την επικινδυνότητα για πρόκληση ατυχημάτων λόγω απασχόλησης της προσοχής των οδηγών και ότι κρίνουν οι γνωμοδοτούσες υπηρεσίες.

Άρθρο 13°**ΠΡΟΣΚΑΙΡΗ ΔΙΑΦΗΜΙΣΗ – ΔΙΑΦΗΜΙΣΗ ΜΕ ΑΦΙΣΕΣ**

Για την πρόσκαιρη διαφήμιση (διαφήμιση με αφίσες-έντυπα) κατ' εξαίρεση επιτρέπεται η επικόλληση εντύπων σε μόνιμα πλαίσια που τοποθετούνται από **τον Δήμο**.

Για τη χρήση των πλαισίων αυτών (από πολιτικά κόμματα, μαθητικές, φοιτητικές, συνδικαλιστικές και συνεταιριστικές οργανώσεις και ενώσεις προσώπων που δεν επιδιώκουν κερδοσκοπικούς σκοπούς) καθώς και για την τοποθέτηση κινητών πλαισίων από αυτούς απαιτείται ειδική άδεια του δημάρχου χωρίς να καταβάλλεται τέλος ή αποζημίωση.

Τα ειδικά πλαίσια όπου θα τοποθετούνται οι αφίσες, θα αναρτώνται σε χώρους που καθορίζει το Δημοτικό Συμβούλιο. Τα παραπάνω μεταλλικά πλαίσια - στηρίγματα θα τοποθετούνται από τις υπηρεσίες του Δήμου.

Η Επιτροπή Ποιότητας Ζωής θα καταρτίζει το λεπτομερές σχέδιο σύμφωνα με το οποίο θα προσδιορίζονται επακριβώς οι θέσεις και ο αριθμός των πλαισίων στους δρόμους της πόλης των Σερρών αλλά και περιμετρικά αυτής, καθώς και στις τοπικές κοινότητες, σε κύριες και δευτερεύουσες οδικές αρτηρίες, κόμβους και εισόδους, σημεία που συνήθως δέχονται τον κύριο όγκο της διαφήμισης με αφίσες.

Ο χρήστης των χώρων πρόσκαιρης διαφήμισης, οφείλει να αναρτά και να καθαιρεί ο ίδιος τις αφίσες και να ενημερώνει τους διαφημιζόμενους για τα σημεία ανάρτησης και τις προϋποθέσεις διαφήμισης και απορρύπανσης αλλά και των προστίμων.

Στην περίπτωση εκδηλώσεων όπου ο Δήμος Σερρών είναι συνδιοργανωτής με διαφημιζόμενο δεν θα εισπράττεται τέλος διαφήμισης.

Ο Δήμος Σερρών, έχει την επίβλεψη διαχείρισης παρέχοντας την άδεια με την παρακάτω σειρά ενεργειών:

1. Ανάρτηση και καθαίρεση των αφισών των διαφημιζομένων μόνο από τον χρήστη και μόνο στα οριζόμενα πλαίσια.
2. Η καθαίρεση των αφισών θα συντελείτε σε 2 ημέρες μετά την πραγματοποίηση της εκδήλωσης.
3. Καταβολή εγγυητικής επιστολής από τον χρήστη ποσού 200,00 ευρώ, η οποία θα επιστρέφεται μετά την καθαίρεση των αφισών.
4. Η άδεια διαφήμισης θα δίνεται για συγκεκριμένο αριθμό ημερών και αριθμό αφισών (για χρήση πλαισίων), έτσι ώστε όλοι να διαφημίζονται να διευκολύνονται.
5. Δεν θα δίνεται άδεια σε κάθε αίτηση για παραπάνω από την μισή δυναμικότητα, ώστε να υπάρχει παράλληλα χώρος και για δεύτερο διαφημιζόμενο.
6. Η διάρκεια της άδειας δεν θα ξεπερνά τις **10** ημερολογιακές ημέρες, όταν γίνεται τοποθέτηση σε πλαίσια.
7. Θα δημιουργείται δεκαήμερο πρόγραμμα αφισοκόλλησης με κοινοποίηση στα ελεγκτικά όργανα (επιτροπές ελέγχου διαφήμισης, Ελληνική Αστυνομία κ.λπ.).
8. Θα γίνεται ενημέρωση των ενδιαφερόμενων (διαφημιστικά γραφεία, ιδιοκτήτες κατ/των, υπηρεσίες του Δήμου κλπ).

Η έκδοση αδειών διαφήμισης με αφίσες θα γίνεται με την παρακάτω σειρά ενεργειών :

1. Αίτηση του ενδιαφερόμενου στον Δήμο και στον ανάδοχο.
2. Έκδοση αδείας μετά την καταβολή ανάλογου τέλους στον ανάδοχο.
3. Τήρηση του δεκαήμερου προγράμματος αφισοκόλλησης.
4. Ενημέρωση της Αστυνομίας.

Σε περίπτωση παράνομης αφισοκόλλησης η πράξη βεβαίωσης παράβασης θα γίνεται με την παρακάτω σειρά ενεργειών :

1. Έκθεση αυτοψίας της παράβασης.
2. Άμεση απομάκρυνση των παρανόμων αφισών ή κατασκευών.
3. Επιβολή προστίμου σύμφωνα με Ν.2946/01 για την δαπάνη αφαίρεσης & απομάκρυνσης των ρύπων.
4. Επιβολή τέλους διαφήμισης.
5. Έκδοση χρηματικού καταλόγου προστίμων.
6. Κοινοποίηση του προστίμου στον παραβάτη

Σε περίπτωση αφισοκόλλησης με χορήγηση αδείας, αλλά η καθαίρεση των αφισών γίνεται από συνεργεία του Δήμου και όχι από τον χρήστη ως όφειλε, η εγγυητική εκπίπτει υπέρ του Δήμου.

Στις παραπάνω διατάξεις και όρους εμπίπτουν και άλλες μορφές υπαίθριας διαφήμισης (φειγ-βολάν αρθ 2 παρ 1 ΝΔ 31/1968 (ΦΕΚ 281 Α'), φυλλάδια, έντυπα στα παρ-μπριζ των αυτοκινήτων κ.τ.λ.) οι οποίες θα αντιμετωπίζονται αναλόγως.

Τα φείγ-βολάν θα διατίθενται μόνο σε καταστήματα, σε οικίες εντός των ειδικών χώρων, χέρι με χέρι. Σε καμιά περίπτωση δεν θα αφήνονται ανεξέλεγκτα σε κοινόχρηστους χώρους.

ΤΕΛΗ ΔΙΑΦΗΜΙΣΗΣ

Άρθρο 14°

Τέλος Διαφήμισης

Οι διαφημιστικές πράξεις ομαδοποιούνται σε τέσσερεις κατηγορίες, υπό την ονομασία Α, Β, Γ, Δ.

Στις κατηγορίες Α, Β, Γ περιλαμβάνονται διαφημιστικές πράξεις που εντάσσονται στον ευρύτερο τομέα της υπαίθριας διαφήμιση.

Το τέλος διαφήμισης επιβάλλεται υπέρ των Δήμων (Δικαιούχος Διαχειριστής) για κάθε διαφήμιση που γίνεται με οποιονδήποτε τρόπο και μορφή σε χώρους που βρίσκονται μέσα στα διοικητικά τους όρια (αρθ. 15 Β.Δ. 24.9/20-10-1958 αντικατικ. αρθ. 5 Ν. 1900/1990 και τροποπ. αρθ. 9 παρ. 6 Ν.2880/2001) & (αρθ. 16 παρ. 1 Β.Δ. 24.9/20-10-1958 όπως αντικαταστάθηκε με το αρθ. 9 Ν. 1144/81). Είναι η χρηματική παροχή από τους ενδιαφερόμενους προς τον Δήμο, για την χρησιμοποίηση δημοτικού έργου ή Υπηρεσίας.

Ο συντελεστής του τέλους διαφήμισης για κάθε περιοχή και για κάθε κατηγορία διαφήμισης, καθορίζεται από το Δημοτικό Συμβούλιο μετά από εισήγηση της οικονομικής επιτροπής (Ν. 3852/2010), σύμφωνα με τα οριζόμενα κατώτατα και ανώτερα όρια τις ισχύουσας νομοθεσίας (Άρθρο 15 Β.Δ. 24.9/20-10-1958 (αφού είχε αντικατασταθεί με το άρθρο 8 του Ν. 1144/1981 (ΦΕΚ 96 τεύχος Α' και από τις

διατάξεις του άρθ.18 του Ν.1828/890) όπως αντικαταστάθηκε από το άρθ. 5 του Ν.1900/90 το οποίο τροποποιήθηκε με το άρθ. 9 παρ. 6 Ν. 2880/2001 και σύμφωνα με το έγγραφο του ΥΠΕΣ Η ΔΑ 17893/29.05.2012.

Η βεβαίωση και είσπραξη του τέλους είναι υποχρεωτική για τον Δήμο (αρθ. 74 & αρθ. 16 παρ. 3 Β.Δ. 24.9/20-10-1958).

Η καταβολή ολόκληρου του τέλους προηγείται τη χορήγησης της σχετικής άδειας (αρθ. 5 παρ. 1 Ν. 2946/2001).

Κ Α Τ Η Γ Ο Ρ Ι Α Α'

Τα τέλη υπολογίζονται τουλάχιστον εβδομαδιαία ανά τετραγωνικό μέτρο, ανεξάρτητα της μικρότερης χρονικής διάρκειας της διαφήμισης (ΤρΔΠρ Πειρ 1414/1998 ΔιΔικ 1999 σελ. 1243).

Για τον υπολογισμό του τέλους υπολογίζεται συνολικά ο χώρος για τον οποίο χορηγήθηκε η άδεια διαφήμισης με τον τυχόν περιλαμβανόμενο φόντο και όχι μόνο ο χώρος που επακριβώς καταλαμβάνει αυτή, δηλαδή μόνο λέξεις, επιγραφές, παραστάσεις κ.λπ. (εγκ. ΥΠΕΣΔΔΑ 14491/12-3-1982).

Υπόχρεοι καταβολής είναι σε ολόκληρο ο διαφημιστής, ο διαφημιζόμενος, ο κύριος – ο νομέας – ο επικαρπωτής του χώρου που διενεργείται η διαφήμιση (αρθ. 16 παρ. 3 Β.Δ. 24.9/20-10-1958 όπως αντικαταστάθηκε με το αρθ. 57 παρ. 2 Ν. 1416/1984).

Τέλη Α' κατηγορίας καταβάλλονται για διαφημίσεις που αναγράφονται ή αναρτώνται ή επικολλούνται:

α) Μέσα σε μόνιμα και σταθερά ή προσωρινά και κινητά πλαίσια που τοποθετούνται σε πλατείες, οδούς, πεζοδρόμια, δημόσιους και γενικά κοινόχρηστους χώρους που καθορίζονται με απόφαση του Δημοτικού Συμβουλίου.

β) Σε πλαίσια που τοποθετούνται στις περιφράξεις ακαλύπτων χώρων και ανεγειρόμενων ή εγκαταλειμμένων οικοδομών με συναίνεση του ιδιοκτήτη ή νομέα ή του διαχειριστή τους.

γ) Σε χώρους σιδηροδρομικών, λιμενικών και αεροπορικών σταθμών καθώς και σε χώρους σταδίων και γηπέδων, που καθορίζονται από τη διοίκηση των αντίστοιχων φορέων.

δ) σε περίπτωση.

Στα στέγαστρα στάσεων αναμονής επιβατών λεωφορείων αστικών και υπεραστικών συγκοινωνιών, επιτρέπεται η διαφήμιση με τις προαναφερόμενες προδιαγραφές, αλλά δεν καταβάλλεται υπέρ ΟΤΑ τέλος διαφήμισης (αρθ. 93 Ν. 4199/2013) στις επιχειρήσεις Δημόσιας ωφέλειας που εκτελούν συγκοινωνιακό έργο.

Τα διαφημιστικά τέλη των χώρων κατά μήκος των εθνικών οδών, εκτός κατοικημένων περιοχών, των αυτοκινητοδρόμων, των οδών ταχείας κυκλοφορίας και των χώρων των σταθμών εξυπηρέτησης αυτοκινήτων (Σ.Ε.Α.) καταβάλλονται στον Ο.Τ.Α., αλλά το μίσθωμα από την εκμετάλλευση των πλαισίων, ανήκει σ' αυτούς τους οργανισμούς που έχουν την κυριότητα και τη διαχείριση του εθνικού δικτύου. ([ΥΠΕΣΔΔΑ εγκ.20/40135/18.10.2001](#)).

Κ Α Τ Η Γ Ο Ρ Ι Α Β'

Τα τέλη υπολογίζονται ετήσια ανά τετραγωνικό μέτρο.

Υπόχρεοι καταβολής είναι σε ολόκληρο ο διαφημιστής, ο διαφημιζόμενος, ο κύριος – ο νομέας – ο επικαρπωτής του χώρου που διενεργείται η διαφήμιση

(αρθ. 16 παρ. 3 Β.Δ. 24.9/20-10-1958 όπως αντικαταστάθηκε με το αρθ. 57 παρ. 2 Ν. 1416/1984) και αφορά κυρίως ιδιωτικούς χώρους.

Τα παρακάτω τέλη δεν επιβάλλονται εκ νέου όταν μεταβάλλεται το διαφημιστικό μήνυμα εντός του έτους.

Τέλη Β΄ κατηγορίας καταβάλλονται για:

- α) Για διαφημίσεις σε ηλεκτρονικές εφημερίδες, τριβίζιον, κ.λ.π.
- β) Για διαφημίσεις μη φωτεινές σε γήπεδα εκτός σχεδίου.
- γ) Για διαφημίσεις μη φωτεινές σε περιφράξεις οικοπέδων στην οικοδομική γραμμή.
- δ) Για ακάλυπτες μεσοτοιχίες και τυφλές όψεις κτηρίων.

Η τοποθέτηση διαφημιστικών πλαισίων στις οροφές των κτιρίων απαγορεύεται καθώς και πέραν του ιδεατού στερεού του οικοπέδου (εδαφ. γ παρ. 2 άρθρ. 2 Ν. 2946/2001).

Όταν τα τέλη καταβάλλονται από την διαφημιστική εταιρεία στην οποία ανήκει το διαφημιστικό μέσο, η εν λόγω εταιρεία υποχρεούται να προσκομίζει στον διαφημιζόμενο επικυρωμένο αντίγραφο του αποδεικτικού καταβολής των τελών (άρθ. 18 παρ. 7 Ν. 2130/1993).

ΚΑΤΗΓΟΡΙΑ Γ'

Υπόχρεοι καταβολής είναι σε ολόκληρο ο διαφημιστής, ο διαφημιζόμενος, ο κύριος – ο νομέας – ο επικαρπωτής του χώρου που διενεργείται η διαφήμιση (αρθ. 16 παρ. 3 Β.Δ. 24.9/20-10-1958 όπως αντικαταστάθηκε με το αρθ. 57 παρ. 2 Ν. 1416/1984).

Το τέλος καταβάλλεται υπέρ του Δήμου στον οποίο εδρεύει η επιχείρηση που εκμεταλλεύεται το όχημα (αρθ. 16 παρ. 1 Β.Δ. 24.9/20-10-1958 & αρθ. 5 παρ. 3 Ν. 2946/2001).

Το τέλος είναι μηνιαίο, ανεξάρτητα των ημερών χρησιμοποίησης.

Το τέλος Γ΄ κατηγορίας καταβάλλεται για διαφημίσεις που γίνονται μέσα στα οχήματα σιδηροδρόμων, ηλεκτροκίνητων αυτοκινήτων και σε κάθε τύπου οχήματα δημόσιας Συγκοινωνίας, δημόσιας ή ιδιωτικής χρήσης ή στην εξωτερική επιφάνεια αυτών, διαστάσεων μέχρι 30 X 50 εκ. ή για διαφημίσεις μεγαλύτερων διαστάσεων επιβάλλεται ανάλογο πολλαπλάσιο τέλος αυτού.

Σύμφωνα με το άρθρ. 99 παρ. 1 του Ν. 4199/2013(ΦΕΚ 216 τ. Α΄), οι επιχειρήσεις Δημόσιας ωφέλειας που εκτελούν συγκοινωνιακό έργο, εξαιρούνται του άρθρ. 15 του Β.Δ. 24/1958 και δεν επιβάλλονται σε αυτές τα προβλεπόμενα στο εν λόγω άρθρο τέλη υπέρ δήμων, για διαφημίσεις, που τοποθετούνται στους χώρους και στις επιφάνειες των σταθμών, των στάσεων και των οχημάτων αυτών.

Τέλη διαφήμισης σε χώρους που καθορίζονται με απόφαση Γ.Γ. Απκ/νης Δ/σης

Τα διαφημιστικά τέλη καταβάλλονται στον ΟΤΑ, αλλά το μίσθωμα των χώρων για την τοποθέτηση πλαισίων, ανήκει σε αυτούς τους οργανισμούς που έχουν τη διαχείριση και την κυριότητα του εθνικού δικτύου ([ΥΠΕΣΔΔΑ εγκ.20/40135/18.10.2001](#)).

Εξαιρέση του τέλους διαφήμισης

Εξαιρούνται του τέλους της παρ. 1 του άρθρου αυτού διαφημίσεις που γίνονται στις εφημερίδες, στα περιοδικά, στο ραδιόφωνο και στην τηλεόραση (άρθρο 15 παρ. 2 ΒΔ 24/9-20/10/1958, όπως αντικαταστάθηκε από το άρθρο 5 του Ν 1900/90).

Ως διαφημίσεις που γίνονται στις εφημερίδες και στα περιοδικά, νοούνται αυτές που καταχωρούνται στις σελίδες τους. Συνεπώς δεν εξαιρούνται του τέλους τα διαφημιστικά έντυπα που διανέμονται με τις εφημερίδες και τα περιοδικά, συρραπτόμενα ή μη μεταξύ των σελίδων τους (ΣτΕ 2439/96 ΔιΔικ 1998 σελ. 1293, Γνωμ. ΝΣΚ 25/2000) (κατηγορία διαφήμισης Δ').

Απαλλάσσονται του τέλους πινακίδες που αναρτώνται ή προσαρτώνται σε τοίχους, προθήκες και θύρες καταστημάτων, γραφείων ή κατοικιών, με σκοπό να προσδιορίσουν τη θέση, τη διεύθυνση, την ιδιότητα ή την επαγγελματική δραστηριότητα φυσικών προσώπων ή την επωνυμία και το αντικείμενο δραστηριότητας ενώσεων φυσικών προσώπων ή νομικών προσώπων δημοσίου ή ιδιωτικού δικαίου που εκτελούν εργασίες στους χώρους αυτούς. Οι προϋποθέσεις για τον χώρο τοποθέτησης περιγράφονται στο αρθ, 4^ο του παρόντος

Όταν η επιγραφή - διαφήμιση διενεργείται σε χώρο (πεζοδρόμιο, κοινόχρηστο χώρο κ.λπ.) σε θέση μη συσχετιζόμενη εμφανώς με χώρο επαγγελματικής δραστηριότητας, επιβάλλεται τέλος διαφήμισης από την δημοτική αρχή (24.9/20-10-1958 Β.Δ, αρθ. 18 και Ν 2946/2001 άρθ 6).

Ο ενδιαφερόμενος οφείλει να αποδείξει ότι δεν σχετίζεται με καθοιονδήποτε τρόπο την συγκεκριμένη διαφήμιση (Σ.τ.Ε. 1167/1999 τμ. ΣΤ'), άλλος υποβάλλεται στις κυρώσεις και το τέλος.

Υπόκειται όμως στο τέλος η διαφήμιση η οποία, ως εκ του είδους και της εκτάσεώς της, που εκδήλως διαφέρει από την έκταση των εγκαταστάσεων ή του κύκλου εργασιών του καταστήματος σε σχέση με το διαφημιζόμενο είδος, μπορεί να θεωρηθεί ότι αναφέρεται και διαφημίζει όχι το συγκεκριμένο κατάστημα ή γραφείο που έχει αναρτηθεί, αλλά αυτό τούτο το διαφημιζόμενο προϊόν, οπότε την ωφέλεια από την διαφήμιση προσπορίζεται αμέσως και κυρίως ο παραγωγός ή εισαγωγέας ή ο χονδρέμπορος του είδους, εμμέσως δε κατά περιορισμένη αναλογία ο εκμεταλλεζόμενος το κατάστημα, (ΣτΕ 1167/1999 τμ. Στ').

Το ότι συντρέχουν οι ανωτέρω προϋποθέσεις για την άρση απαλλαγής από το τέλος διαφήμισης διαπιστώνεται με σαφή και πλήρη έκθεση ελέγχου από τις υπηρεσίες του Δήμου.

Άρθρο 15^ο**Διαφημίσεις Κατηγορίας Δ'**

(εγκ. 20/οικ 40135/2001 & εγκ.76/70330/13-12-2007)

α. Για διαφημίσεις που γίνονται ανεξαρτήτως του τρόπου διανομής τους, του κοινού στο οποίο απευθύνονται, του μέσου που χρησιμοποιείται, με ημερολόγια, δώρα, έντυπα αυτοκόλλητα που απεικονίζονται κάθε είδους παραστάσεις ή αναγράφονται λέξεις, είδη με διαφημιστικές παραστάσεις ή λέξεις ή με άλλο παρόμοιο τρόπο, καθώς και για διαφημίσεις που γίνονται από τον αέρα με οποιονδήποτε τρόπο και επί των οχημάτων ιδιωτικής χρήσης, το τέλος ορίζεται σε ποσοστό 2% επί της δαπάνης διαφήμισης. Δηλαδή εντός καφενείων, εστιατορίων, θεάτρων, κινηματογράφων, καταστημάτων, σε λοιπούς δημόσιους χώρους, κ.λπ..

Τα ένθετα διαφημιστικά φυλλάδια, που διανέμονται μαζί με της εφημερίδες και τα περιοδικά, υπόκεινται στο ανωτέρω τέλος διαφήμισης.

Β. Η προβολή προϊόντων σε χώρους **εμπορικών καταστημάτων**, που γίνεται με σκοπό τη μετάδοση «διαφημιστικού» μηνύματος στο κοινό που προσέρχεται για την πραγματοποίηση συναλλαγών, είτε με την τοποθέτησή της σε ειδικά σημεία εντός του καταστήματος είτε με έντυπα ανεξαρτήτως του τρόπου διανομής της, δώρα, ανάρτηση επιγραφών κάθε είδους είτε με άλλο παρόμοιο τρόπο, θεωρείται διαφήμιση και υπόκειται σε τέλος διαφήμισης, βάσει των εκδιδόμενων από τα καταστήματα τιμολογίων παροχής υπηρεσιών.

Ως διαφημιστικά δώρα θεωρούνται τα δώρα επί των οποίων τίθεται ολόκληρη η επωνυμία ή το σήμα τη επιχείρησης, καθώς και οποιαδήποτε ένδειξη που δηλώνει την ταυτότητα της επιχείρησης, ανεξάρτητα αν με τον τρόπο αυτό επιτυγχάνεται ή όχι η διαφήμιση, στην οποία απέβλεψε κατ' αρχήν η επιχείρηση (ΣτΕ 2439-40/1996).

Προβολή προϊόντων (**ενέργειες προώθησης πωλήσεων**) που εντάσσεται στην παραπάνω έννοια της διαφήμισης συνιστούν οι εξής ενέργειες:

- η ενοικίαση χώρων σε ειδικά ράφια,
- η τοποθέτηση προϊόντων σε ειδικές προθήκες ή περίπτερα,
- η διανομή δοκιμαστικών προϊόντων,
-εκδηλώσεις – εκπλήξεις («Happenings») της χώρους του καταστήματος.

Γ. Λοιπές διαφημιστικές ενέργειες υποκείμενες σε τέλος διαφήμισης:

-προβολή σήματος επιχείρησης στην ενδυμασία αναγνωρίσιμων προσώπων ή γενικά τρίτων, τη φωτογράφιση και την προβολή στα Μ.Μ.Ε. για την διαφημιστική προβολή και την προώθηση των προϊόντων της (259/2007 Ν.Σ.Κ.).

- Η ενσωμάτωση έντυπων φυλλαδίων προβολής προϊόντων επιχειρήσεων στα ενημερωτικά έντυπα διακίνησης των λογαριασμών που αποστέλλονται από της τράπεζες της αντίστοιχους χρήστες των παρερχόμενων, από αυτές, υπηρεσιών (δηλαδή της πελάτες της) θεωρείται διαφήμιση και υπόκειται στο τέλος διαφήμισης 2% υπέρ των Ο.Τ.Α. (319/2007 Ν.Σ.Κ.).

-διαφημιστικά δώρα θεωρούνται τα δώρα επί των οποίων τίθεται ολόκληρη η επωνυμία ή το σήμα της επιχείρησης καθώς και οποιαδήποτε ένδειξη που υποδηλώνει την ταυτότητα της επιχείρησης, ανεξάρτητα αν με τον τρόπο αυτό επιτυγχάνεται ή όχι η διαφήμιση, στην οποία απέβλεψε κατ' αρχήν η επιχείρηση (888/1991 Απόφ. Σ.τ.Ε.).

- Η αναγραφή σε αναπτήρες και στυλό της επωνυμίας επιχείρησης αποτελεί διαφήμιση (1073638/10687/Β0012/18.8.1999 & [1017621/10262/Β0012/ΠΟΛ.1029/28-2-2006/ΦΕΚ 252 Β'](#)).

- Οι διαφημιστικές δαπάνες που καταβάλλουν οι επιχειρήσεις στα πλαίσια προβολής της για γευστικές δοκιμές προϊόντων σε κέντρα διασκέδασης, τοποθέτηση ειδικών stands σε σούπερ μάρκετ και happenings (1088360/10819/Β0012//12.11.2002, Α.Π.43509/24-10-2002/Υπ. Ε.Δ.Δ.Α. Διεύθυνση Οικονομικών ΟΤΑ, [1017621/10262/Β0012/ΠΟΛ.1029/28-2-2006/ΦΕΚ 252 Β'](#)).

-Η αναγραφή στα υλικά συσκευασίας στοιχείων ξένων της την επωνυμία και κυρίως της το αντικείμενο της επιχείρησης ή του καταστήματος ή εμφαντικής προβολής μεμονωμένου και ειδικά προσδιορισμένου προϊόντος ([1029358/10420/ ΠΟΛ.1125/4.4.2000 1017621/10262/Β0012/ΠΟΛ.1029/28-2-2006/ΦΕΚ 252 Β'](#))

- Τα χρηματικά έπαθλα που καταβάλλουν επιχειρήσεις – δωροθέτες της συμμετέχοντες σε τηλεοπτικά ή ραδιοφωνικά παιχνίδια (ΥΠ.ΟΙΚΟΝΟΜΙΚΩΝ 1038282/10221/Β0012/11.4.2001) ([1017621/10262/Β0012/ΠΟΛ.1029/28-2-2006 \(ΦΕΚ 252 Β'\)](#)).
- Η δαπάνη εκτύπωσης φυλλαδίου στο εξωτερικό, το οποίο της διανεμήθηκε στην Ελλάδα. (Σ.τ.Ε.2069/1982 [1017621/10262/Β0012/ΠΟΛ.1029/28-2-2006 \(ΦΕΚ 252 Β'\)](#)).
- Επώνυμα διαφημιστικά δώρα είναι τα δώρα επί των οποίων τίθεται όχι μόνον ολόκληρη η επωνυμία ή το σήμα της επιχειρήσεως, αλλά και οποιαδήποτε ένδειξη που υποδηλώνει την ταυτότητα της επιχειρήσεως,
- Η δαπάνη παραγωγής εντύπων ταξιδιωτικών προγραμμάτων, όταν διανέμονται ως διαφημιστικό μέσο, εκτός αν συνιστούν βασικό εργαλείο για την πραγματοποίηση πωλήσεων (όταν διατίθενται σε δυνητικούς πελάτες).
- Το κόστος ταξιδιωτικών σακιδίων ή χαρτοφυλάκων που χορηγούν ταξιδιωτικά γραφεία της πελάτες της εκτός αν συνιστούν βασικό εργαλείο για την πραγματοποίηση πωλήσεων (όταν διατίθενται σε δυνητικούς πελάτες) (1017618/10261/Β0012/ΠΟΛ.1028/28-2-2006).
- Η δαπάνη ενοικίου για τη μίσθωση συγκεκριμένου χώρου εντός ευρύτερου χώρου (π.χ αίθουσα ξενοδοχείου), που καταβάλλεται από φαρμακευτική επιχείρηση προκειμένου να αναρτηθούν στο χώρο αυτό stands με την επωνυμία της, με σκοπό τη διάθεση της συνόδους ιατρούς ενημερωτικών φυλλαδίων για τα εν κυκλοφορία φάρμακά της στο πλαίσιο διοργάνωσης ιατρικού συνεδρίου ([1062232/10764/Β0012/ΠΟΛ.1120/18-10-2007](#)).
- Η δαπάνη μίσθωσης οπτικοαουστικών μέσων για την προβολή, στο πλαίσιο του ιατρικού συνεδρίου, ενημερωτικών διαφανειών για επιστημονική ενημέρωση καθώς και κάθε διαφημιστική πράξη που γίνεται με δώρα, έντυπα, κάθε είδους παραστάσεις ή λέξεις σε αυτοκόλλητα ή είδη με διαφημιστικές παραστάσεις ή λέξεις ή με άλλο παρόμοιο τρόπο στο πλαίσιο συμμετοχής σε ιατρικά συνέδρια/εκδηλώσεις ([1062232/10764/Β0012/ΠΟΛ.1120/18-10-2007](#)).
- Δαπάνη που καταβάλλεται για την αμοιβή ατόμων που πραγματοποιούν προώθηση πωλήσεων προϊόντων (προβολή της επιχείρησης) στα σημεία πώλησης της (Α.Π 64774/17-2-2006 Έγγρ. ΥΠΕΣΔΔΑ / Δ/ση Οικονομικών Ο.Τ.Α).
- Η δωρεάν χορήγηση κουπονιών από εταιρεία προς τους πελάτες της, που εξαργυρώνονται στα καταστήματα εστίασης σε άλλη εταιρεία, έναντι παροχής δωρεάν γεύματος, συνιστά διαφημιστική πράξη (παροχή δώρου) που διενεργεί η πρώτη εταιρεία προς τους πελάτες της. Το τέλος υπολογίζεται επί της δαπάνης που αφορά την ονομαστική αξία των γευμάτων και επί του τιμολογίου της δαπάνης εκτύπωσης των κουπονιών (έγγραφο ΥΠΕΣ 55758/4-12-2008).

Τέλος διαφήμισης για διαφήμιση Δ κατηγορίας

Το τέλος υπολογίζεται με συντελεστή 2% επί της διαφημιστικής δαπάνης που καταβάλλεται για της πράξεις αυτές.

Για την προβολή προϊόντων σε χώρους καταστημάτων το τέλος υπολογίζεται επί της συνολικής διαφημιστικής δαπάνης που καταβλήθηκε για της πράξεις αυτές, περιλαμβανομένων των τιμολογίων παροχής υπηρεσιών που εκδίδονται από τα καταστήματα (άρθρο 9, παρ.6.α του ν.2880/2001).

Η απόδοση του τέλους, για της ενέργειες της κατηγορίας της, γίνεται πάντοτε από τον διαφημιζόμενο, μέχρι τη λήξη προθεσμίας υποβολής της δήλωσης φορολογίας εισοδήματος. Η καταβολή πραγματοποιείται σε οποιοδήποτε γραφείο του Ταμείου Παρακαταθηκών και Δανείων λειτουργεί σε Δημόσια Οικονομική Υπηρεσία (Δ.Ο.Υ.) και αποδεικνύεται με την παροχή ανάλογου παραστατικού στοιχείου (διπλότυπου).

Στην περίπτωση κατά την οποία προκύπτει καταβολή τελών διαφήμισης για τιμολόγια προηγούμενων ετών ή εκπρόθεσμα του έτους για το οποίο υποβάλλεται φορολογική δήλωση, ο καταθέτης οφείλει να υπολογίσει πρόστιμο επί του τέλους διαφήμισης, για κάθε μήνα καθυστέρησης (έγγραφα 72632/18-6-2007 & 51953/06-04-06 και εγκύκλιος 1003/20-03-01 Τ.Π. & Δ.).

Το σύνολο των ποσών που εισπράττονται αποτελεί πόρο ειδικού λογαριασμού, που τηρείται στο Ταμείο Παρακαταθηκών και Δανείων και αποδίδεται της δήμους και κοινότητες.

Με απόφαση του Υπουργού Εσωτερικών, Δημόσιας Διοίκησης και Αποκέντρωσης, η οποία εκδίδεται ύστερα από γνώμη της ΠΕΔΕ, καθορίζονται η διαδικασία, ο χρόνος, ο τρόπος, τα κριτήρια και κάθε άλλη αναγκαία λεπτομέρεια, για την απόδοση των τελών της Ο.Τ.Α. α΄ βαθμίδας.

Δ. Ως δαπάνη διαφήμισης για της διαφημίσεις της παρούσας κατηγορίας είναι το ποσό που καταβάλλεται από τον διαφημιζόμενο για τη διενέργεια της διαφήμισης, με βάση το φορολογικό στοιχείο που πρέπει να εκδίδεται για κάθε περίπτωση. Σε περίπτωση εκπρόθεσμης απόδοσης των οφειλόμενων τελών οι σχετικές δαπάνες διαφήμισης δεν αναγνωρίζονται ως εκπεστές από τα ακαθάριστα έσοδα, κατά της φορολογικές διατάξεις .

Άρθρο 16°

A-Εκδηλώσεις (Happenings) σε κοινόχρηστους υπαίθριους χώρους

Της περιπτώσεις που παραχωρείται κοινόχρηστος χώρος για διάφορες εκδηλώσεις – Happenings, για την προώθηση προϊόντων ή υπηρεσιών, δεν επιβάλλεται τέλος διαφήμισης της ενδιαφερόμενου, όταν τα προωθούμενα προϊόντα ή υπηρεσίες, σχετίζονται άμεσα με το επάγγελμά της.

Στην περίπτωση της που τοποθετηθούν ογκώδεις αφίσες, ή διαφημιστικά ανδρείκελα με τα οποία προβάλλεται και προωθείται το προϊόν ή η υπηρεσία, επιβάλλεται τέλος διαφήμισης.

Όταν υπάρχουν χορηγοί για την εκδήλωση και αυτό είναι ορατό στο κοινό με οποιοδήποτε τρόπο στο χώρο της εκδήλωσης, με το σκεπτικό ότι, στον χορηγό υπάρχει η δυνατότητα επιπρόσθετη προβολή της επιχείρησης του και διαφήμιση του ονόματός του και των προϊόντων του μέσω της εκδήλωσης, θα καταβάλλει τέλος διαφήμισης.

Τα τέλη διαφήμισης υπολογίζονται ως εξής:

- Για διαφήμιση τοποθετημένη σε πλαίσια, σύμφωνα με τα τέλη της Α΄ κατηγορίας (άρθ. 14 της παρούσης).
- Για φέϊγ-βολάν και παντός τύπου έντυπα, σύμφωνα με το άρθ. 13 της παρούσης, πρόσκαιρη διαφήμιση.

B-Εκδηλώσεις διοργάνωσης εκθέσεων

Πράξεις που διενεργεί μια επιχείρηση διοργάνωσης εκθέσεων εντός των χώρων που πραγματοποιούνται οι εκθέσεις, στο πλαίσιο της αποτελεσματικής λειτουργίας τους και της ενημέρωσης των επισκεπτών τους (ανάρτηση επί των περιπτέρων, επιγραφών με την επωνυμία των εκθετών, εκτύπωση καταλόγων που περιέχουν τους εκθέτες και το διάγραμμα των χώρων της έκθεσης, οι οποίοι διανέμονται στους επισκέπτες των εκθέσεων) δεν συνιστούν πράξεις που αποσκοπούν

στη διαφημιστική προβολή της έκθεσης, αλλά στην ομαλή λειτουργία της και ως εκ τούτου δεν υπόκειται σε τέλος διαφήμισης υπέρ ΟΤΑ.

Διευκρινίζεται ωστόσο ότι οι διαφημιστικές καταχωρήσεις των εκθετών στους καταλόγους που εκτυπώνονται και διανέμονται στους επισκέπτες των εκθέσεων, υπόκειται σε τέλος διαφήμισης υπέρ ΟΤΑ 2%, το οποίο υπολογίζεται επί του εκδιδόμενου τιμολόγιου από την επιχείρηση διοργάνωσης της έκθεσης. Το διανεμόμενο έντυπο υλικό, αποτελεί το μέσο για την διαφήμιση των επιχειρηματιών-εκθετών στους επισκέπτες των εκθέσεων (Α.Π. 10714/30-5-2008 έγγραφο ΥΠΕΣ-Δ/νση Οικ/κών ΟΤΑ).

ΔΙΟΙΚΗΤΙΚΕΣ – ΠΟΙΝΙΚΕΣ ΚΥΡΩΣΕΙΣ

Άρθρο 17°

Διοικητικές κυρώσεις (διαφημίσεις – επιγραφές)

Αρθ. 6 & 8 Ν 2946/2001 & αρθ. 57 παρ 2 Ν 1416/1984 & αρθ 18 παρ 12-13 Ν. 4071/2012

Παράβαση προδιαγραφών και τοποθέτησης.

Στους διαφημιστές, καθώς και σε όσους μισθώνουν (διαφημιστικές εταιρείες, νομικά ή φυσικά πρόσωπα κ.λπ.) και εκμεταλλεύονται χώρους υπαίθριας διαφήμισης επιβάλλεται πρόστιμο, σε περίπτωση παράβασης των διατάξεων του νόμου, καθώς και των κατ' εξουσιοδότησή του εκδιδόμενων κανονιστικών πράξεων.

Επίσης, το πρόστιμο επιβάλλεται και σε βάρος των διαφημιζομένων και λοιπών ([ΥΠΕΣ.Α.ΗΛ.Δ. εγκ.3-6969-26.02.2010](#)), στις περιπτώσεις που προβάλλεται υπαίθρια διαφήμιση **εκτός των χώρων** που έχουν καθοριστεί σύμφωνα με τις διατάξεις του παρόντος για την προβολή της ως εξής:

- Σε βάρος του ιδιοκτήτη του χώρου όταν ο χώρος είναι ιδιόκτητος, του διαφημιστή και του διαφημιζόμενου, (Δ 17°/01/Φ.5.1.1 εγκ. 36/23-12-2013 περ. Ε παρ. 2β).
- Σε βάρος του ιδιοκτήτη του χώρου και του διαφημιστή, όταν η παράβαση αφορά μόνο τις προδιαγραφές των πλαισίων (Δ 17°/01/Φ.5.1.1 εγκ. 36/23-12-2013 περ. Ε παρ. 2β).

Το πρόστιμο επιβάλλεται:

Α) με απόφαση του Δημοτικού Συμβουλίου, στα διοικητικά όρια του οποίου τελέστηκε η παράβαση **εντός** κατοικημένης ζώνης και **εκτός** κατοικημένης ζώνης:

στους εθνικούς/επαρχιακούς οδούς, εκτός κατοικημένης ζώνης και πέραν των 150 μέτρων από τον άξονα των οδών αυτών,

στους εθνικούς/επαρχιακούς οδούς, εντός κατοικημένης ζώνης όταν η επιτρεπόμενη ταχύτητα είναι >70 km/h και πέραν των 40 μέτρων από τον άξονα των οδών αυτών.

Β) του Γενικού Γραμματέα της Περιφέρειας σε περίπτωση που η παράβαση τελέστηκε (παρ. 1 του άρθρου 11 του Ν. 2696/1999 με τις εκάστοτε τροποποιήσεις) **εκτός** κατοικημένης ζώνης, ως εξής:

Στους αυτοκινητοδρόμους,

στο σιδηροδρομικό δίκτυο,
στις οδούς ταχείας κυκλοφορίας,
στους χώρους των σταθμών εξυπηρέτησης αυτοκινήτων (Σ.Ε.Α.),
στους εθνικούς/επαρχιακούς οδούς, εκτός κατοικημένης ζώνης και μέχρι 150 μέτρα από τον άξονα των οδών αυτών,
στους εθνικούς/επαρχιακούς οδούς, εντός κατοικημένης ζώνης όταν η επιτρεπόμενη ταχύτητα είναι >70 km/h και μέχρι 40 μέτρα από τον άξονα των οδών αυτών.

Τα πρόστιμα που επιβάλλονται με απόφαση του Γ.Γ. Απ/νης Δ/σης κατά τα οριζόμενα στην παρ. 8 του αρθ. 9 του Ν. 3212/2003(ΦΕΚ 308 τ. Α'), περιέρχονται στην οικεία Αποκεντρωμένη Διοίκηση και διατίθενται αποκλειστικά για την αφαίρεση παράνομων διαφημιστικών πλαισίων, υπαίθριων διαφημίσεων ή επιγραφών (άρθ. 18 παρ. 13 Ν. 4071/2012).

Ύψος προστίμου

Σύμφωνα με το άρθ. 8 παρ. 3 Ν. 2946/2001, το ύψος του προστίμου ανέρχεται από (1.467,35) ευρώ μέχρι (29.347,03) ευρώ και επιβάλλεται αναλόγως με τις περιστάσεις.

Με τον όρο «περιστάσεις» νοείται ότι για την επιβολή του προστίμου σε νομικό / φυσικό πρόσωπο θα πρέπει να συνυπολογιστεί τόσο η βαρύτητα της παράβασης, με γνώμονα το σύνολο των διατάξεων που παραβιάζονται όσο και ο αριθμός των παράνομων πλαισίων / διαφημίσεων για το οποίο υπαίτιο είναι το πρόσωπο. (Με δεδομένο ότι από τη νομοθεσία δεν προβλέπεται συγκεκριμένη «κλίμακα», ο καθορισμός αυτής δέον είναι όπως προβλεφθεί, σε κανονιστικό επίπεδο, από την αρμόδια επιτροπή) ([ΥΠ.ΕΣ.Α.&Η.Δ. 27213/27.05.2010](#)).

Επιβαρυντικοί παράγοντες που δικαιολογούν την επιβολή του ανώτατου επιτρεπόμενου ποσού του προστίμου, μπορεί να είναι η διενέργεια διαφήμισης (τοποθέτηση διαφημιστικής κατασκευής) σε χώρους που απαγορεύεται πλήρως η διαφήμιση (π.χ. στέγες κτηρίων), καθώς και το μέγεθος της διαφημιστικής κατασκευής, η οποία για το λόγω αυτό έφερε μεγάλο βαθμός επικινδυνότητας ΔΕΦΘεσ 616/2011 ΕΔΔΔΔ 2011 σελ 781).

Η αναπροσαρμογή του ανώτατου και κατώτατου ορίου του προστίμου, γίνεται με απόφαση των Υπουργών Εσωτερικών, Δημόσιας Διοίκησης και Αποκέντρωσης, Περιβάλλοντος, Χωροταξίας και Δημόσιων Έργων και Οικονομικών.

Το πρόστιμο εισπράττεται:

Α) για το πρόστιμο που επιβλήθηκε από τον ΟΤΑ, σύμφωνα με τις διατάξεις του Κώδικα Είσπραξης Δημοσίων Εσόδων αποδίδεται στον οικείο Ο.Τ.Α. α' βαθμού.

Β) προκειμένου για το πρόστιμο που έχει επιβληθεί με απόφαση του Γενικού Γραμματέα Αποκεντρωμένης Διοίκησης εισπράττεται μέσω της Δ.Ο.Υ. και αποδίδεται «στην οικεία Αποκεντρωμένη Διοίκηση» κατά τα οριζόμενα στην παρ. 8 του άρθρου 9 του ν. 3212/2003 (Α' 308), και διατίθενται αποκλειστικά για την αφαίρεση παράνομων διαφημιστικών πλαισίων, υπαίθριων διαφημίσεων ή επιγραφών ([παρ.13 άρθρο 18 Ν.4071/12](#)).

Στην περίπτωση που με απόφαση του Γενικού Γραμματέα Αποκεντρωμένης Διοίκησης η αφαίρεση των παράνομων διαφημιστικών πλαισίων έχει ανατεθεί κατ' εφαρμογή της παρ.4 του άρθρου 9 του ν.2946/2001 σε άλλο φορέα στον οποίο και έχει παραχωρηθεί το δικαίωμα της εκμετάλλευσης της οδού ή τμήματος της με σχετική σύμβαση παραχώρησης από το Δημόσιο, οι δαπάνες αφαίρεσης και αποκατάστασης του χώρου που θα καταλογιστούν σε βάρος των υπαιτίων με απόφαση του Γενικού Γραμματέα Αποκεντρωμένης Διοίκησης (άρθρο 9, παρ.5 ν.2946/2001) θα πρέπει να αποδοθούν από την Αποκεντρωμένη Διοίκηση στο φορέα που προέβη στις εργασίες αποξήλωσης ([ΥΠ.ΕΣ.Α.&Η.Δ. 27213/27.05.2010](#)).

Κατά παράβαση ΚΟΚ

1. Σύμφωνα με τον ΚΟΚ προβλέπεται φυλάκιση μέχρι 1 χρόνο και χρηματική ποινή μέχρι 1.760 ευρώ. Με την ποινή αυτή, τιμωρούνται τόσο οι διαφημιστές, όσο και οι διαφημιζόμενοι για τα εξής ([ΥΠ.ΕΣ.Α.&Η.Δ. 27213/27.05.2010](#) & εγκ.36/2003 ΥΠΕΧΩΔΕ):

Για την τοποθέτηση διαφημιστικών πλαισίων στο οδόστρωμα των οδών, στις διαχωριστικές νησίδες, στις νησίδες ασφαλείας και στο οδόστρωμα των οδών παράδιας εξυπηρέτησης, στην ελεύθερη ζώνη όδευσης πεζών, στον οδηγό τυφλών και στα κεκλιμένα επίπεδα (ράμπες και σκάφες) και όταν ακόμη δεν έχουν διαμορφωθεί.

2. Σύμφωνα με τον ΚΟΚ άρθ. 10 παρ. 9, προβλέπεται φυλάκιση μέχρι 1 χρόνο και διοικητικό πρόστιμο 2.000,00 ευρώ. Με την ποινή αυτή, τιμωρούνται τόσο οι διαφημιστές, όσο και οι διαφημιζόμενοι επιφυλασσομένης και την εφαρμογή των ποινικών διατάξεων και άλλων ποινικών νόμων, για τα εξής

Για την τοποθέτηση επιγραφών ή διαφημίσεων ή εγκατάσταση οποιασδήποτε πινακίδας, αφίσας, διαγράμμισης ή συσκευής σε θέση ή κατά τρόπο που μπορεί να παρεμποδίζεται η θέα των πινακίδων κατακόρυφης σήμανσης ή φωτεινών σηματοδοτών ή να δημιουργείται σύγχυση με πινακίδες σήμανσης ή με κυκλοφοριακή διαγράμμιση ή με άλλη συσκευή ρύθμισης της κυκλοφορίας ή να τις καταστήσει λιγότερο ορατές ή αποτελεσματικές ή να προκαλέσει θάμβωση στους χρήστες της οδού και γενικά να αποσπάσουν την προσοχή τους κατά τρόπο που μπορεί να έχει δυσμενή επίδραση στην οδική ασφάλεια γενικά.

Απουσία δηλωτικών στοιχείων

Η απουσία των από το νόμο προβλεπομένων δηλωτικών στοιχείων της διαφημιστικής πράξης (το ονοματεπώνυμο ή η επωνυμία και η διεύθυνση του διαφημιστή ή του διαφημιζομένου και ο αριθμός της άδειας που χορηγήθηκε), καθιστά αυτές παράνομες και κατά συνέπεια θα τύχουν εφαρμογής και οι διατάξεις του άρθρου 8 Ν. 2946/2001 περί προστίμου δηλαδή ανέρχεται από (1.467,35) ευρώ μέχρι (29.347,03) ευρώ και επιβάλλεται αναλόγως με τις περιστάσεις, καθώς και ο καταλογισμός των δαπανών αφαίρεσής τους και αποκατάστασης του χώρου (παρ. 5 άρθρ. 9 του Ν.2946/2001).(ΥΠΕΣΔΔΑ εγκ.20/40135/18.10.2001), κατά το άρθρ. 21 του παρόντος.

Παράβαση μη έκδοσης αδειάς

Η μη υποβολή αίτησης για την χορήγηση αδειάς διαφήμισης επισύρει την επιβολή προστίμου ίσο προς το διπλάσιο του αναλογούντος τέλους (αρθ. 19 Ν1080/1980).

Σύμφωνα με τον ν. 2946/2001 αρθ. 10 και την ΥπΠΕΧΩΔΕ εγκ. 36/Δ17α/01/117/Φ.5.1.1/23-12-2003, φυλάκιση μέχρι 6 μήνες και χρηματική ποινή μέχρι 2.934 ευρώ για τον ίδιο λόγο.

Το πρόστιμο επιβάλλεται, κατόπιν της εκθέσεως του αρμοδίου οργάνου, «Σε κάθε περίπτωση, για την καταβολή του τέλους και του προστίμου είναι υπόχρεοι σε ολόκληρο ο διαφημιστής, ο διαφημιζόμενος, καθώς και ο κύριος, ο νομέας και ο επικαρπωτής του χώρου στον οποίο γίνεται η διαφήμιση. Το τέλος καταβάλλεται ολόκληρο στο δημοτικό ταμείο. Η είσπραξη ενεργείται με σχετικό σημείωμα του δικαιούχου δήμου ή κοινότητας» (αρθ. 57 παρ. 2 Ν1416/1984).

Επιγραφές

Οι επιγραφές με τις οποίες προσδιορίζεται η θέση, η διεύθυνση, η ιδιότητα ή η επαγγελματική δραστηριότητα φυσικού προσώπου, ή η επωνυμία και το αντικείμενο δραστηριότητας, ενώσεως φυσικών προσώπων ή νομικών προσώπων δημοσίου ή ιδιωτικού δικαίου γράφονται υποχρεωτικώς στην ελληνική γλώσσα. Επιτρέπεται επιπρόσθετη αναγραφή της επιγραφής σε άλλη γλώσσα με μικρότερα στοιχεία. Επίσης, με το αρθ. 2 της ΚΥΑ αριθ. 38110/09.09.2002 (ΦΕΚ 1255/25.09.2002 τεύχος Β) καθορίζονται η προδιαγραφές.

Σε όσους παραβαίνουν τις διατάξεις της απόφασης αυτής, τις διατάξεις της προηγούμενης παραγράφου και σε όσους δεν προσάρμοσαν τις επιγραφές τους στις προθεσμίες του Ν. 2946/2001, επιβάλλεται πρόστιμο ύψους από (586,94) ευρώ έως (5.869,41) ευρώ (αρθ. 6 παρ 2 ν 2946/2001), ανάλογα με τις περιστάσεις και την βαρύτητα της παράβασης, υπέρ του Δήμου ή αποδίδεται «στην οικεία Αποκεντρωμένη Διοίκηση» (αρθ. 8 παρ.2 Ν. 2946/2001).

Η αναπροσαρμογή του ανώτατου και κατώτατου ορίου του προστίμου, γίνεται με απόφαση των Υπουργών Εσωτερικών, Δημόσιας Διοίκησης και Αποκέντρωσης, Περιβάλλοντος, Χωροταξίας και Δημόσιων Έργων και Οικονομικών.

Άρθρο 18°

ΠΟΙΝΙΚΕΣ ΚΥΡΩΣΕΙΣ

αρθ. 10 Ν. 2946/2001 & αρθ. 11 Ν2696/1999

Α.-Με φυλάκιση μέχρι ένα μήνα και με χρηματική ποινή έως (2.974,70) ευρώ και η χρηματική ποινή μπορεί να αυξηθεί έως (8.804,11) ευρώ αν χρησιμοποιήθηκαν ανεξίτηλες ουσίες, τιμωρείται όποιος παραβεί τις διατάξεις των περιπτώσεων:

α. Σε αρχαιολογικούς χώρους, ιστορικούς τόπους και στις ζώνες προστασίας γύρω από αυτούς, σε παραδοσιακούς οικισμούς, στον περιβάλλοντα χώρο τους, καθώς και σε τόπους που χαρακτηρίζονται ως ιδιαίτερου φυσικού κάλλους, σύμφωνα με τις διατάξεις που ισχύουν κάθε φορά.

δ. Σε κοιμητήρια, κτίρια ναών κάθε θρησκείας και δόγματος, καθώς και στον περιβάλλοντα χώρο τους.

Β.-Με φυλάκιση μέχρι έξι μήνες και με χρηματική ποινή έως (2.974,70) ευρώ τιμωρείται όποιος παραβεί τις διατάξεις των περιπτώσεων που απαγορεύεται η διαφήμιση:

β. Σε μνημεία, στον περιβάλλοντα χώρο τους ή και στις ζώνες προστασίας τους και παραδοσιακά κτίρια.

γ. Σε κτίρια στα οποία στεγάζονται δημόσιες υπηρεσίες και υπηρεσίες των οργανισμών τοπικής αυτοδιοίκησης και άλλων νομικών προσώπων δημοσίου δικαίου.

ε. Σε επιφάνειες τεχνικών έργων φορέων του δημόσιου τομέα, όπως αυτός προσδιορίζεται στο άρθρο 14 παρ. 1 του Ν. 2190/1994 (ΦΕΚ 28 Α'), όπως τοίχοι αντιστήριξης, γέφυρες, σήραγγες, το κατάστρωμα δρόμων και πεζοδρομίων, καθώς και στύλοι και υποσταθμοί εγκαταστάσεων κοινής ωφέλειας.

στ. Σε στοές κτιρίων.

α. Η ανάρτηση πανώ, αεροπανώ ή άλλων όμοιων αντικειμένων για οποιονδήποτε λόγο, σε οδούς, πλατείες ή άλλους κοινόχρηστους χώρους, στις προσόψεις των κτιρίων και στους ακάλυπτους χώρους, καθώς και επί της ρυμοτομικής γραμμής, όταν υπάρχει πρασιά.

γ. Η προβολή έντυπων, χειρόγραφων, φωτεινών ή φωτιζόμενων και ηλεκτρονικών ή άλλων διαφημίσεων, πέρα από το ιδεατό στερεό του οικοπέδου και πάνω στην οροφή του κτιρίου.

Παράβαση χώρων & μη έκδοση αδειας

Γ.-Με φυλάκιση μέχρι έξι μήνες και με χρηματική ποινή έως (2.974,70) ευρώ, τιμωρείται όποιος προβάλλει υπαίθρια διαφήμιση σε χώρους που δεν έχουν καθοριστεί ειδικά για το σκοπό αυτόν, καθώς και όποιος προβάλλει υπαίθρια διαφήμιση ή εγκαθιστά πλαίσια, χωρίς την προβλεπόμενη από το άρθρο 5 Ν 2946/2001, άδεια (αρθ. 10 Ν. 2946/2001).

Παράβασεις ΚΟΚ

Δ.-Με φυλάκιση έως έξι μήνες και με χρηματική τιμή έως (2.974,70) ευρώ τιμωρείται όποιος παραβαίνει τις διατάξεις του άρθρου 11 Ν 2946/2001(ΚΟΚ), δηλαδή δεν ακολούθησε τις προθεσμίες που υπέβαλλαν οι διατάξεις του νόμου και δεν προσάρμοσαν τα μέσα διαφήμισης στις απαιτούμενες από τον νόμο προδιαγραφές.

Ε.-Σύμφωνα με το άρθρο 11 παρ. 9 του Ν2696/1999 (ΚΟΚ) όπως αντικαταστάθηκε με την παρ. 7 αρθ. 37 Ν. 4055/2012 (στις παραβάσεις όπως περιγράφονται στο αρθ. 2 περιπ. Β του παρόντος):

Αυτός που επικολλά ή αναρτά έντυπα ή διενεργεί γενικά διαφημιστικές πράξεις παραβαίνοντας τις ανωτέρω διατάξεις, τιμωρείται με χρηματική ποινή μέχρι δέκα χιλιάδων (10.000) ευρώ και φυλάκιση μέχρι δώδεκα (12) μηνών, επιφυλασσομένης της εφαρμογής διατάξεων ειδικών ποινικών νόμων.

Οι ποινές τις προηγούμενης παραγράφου, επιβάλλονται εφόσον δεν προβλέπονται ποινές αυστηρότερες από άλλες διατάξεις (παρ. 10 αρθ. 11 Ν.2696/1999).

Ζ.-Αυτός που παραβαίνει τις διατάξεις του άρθρ. 83 του ΚΟΚ «**Εξωτερική εμφάνιση αυτοκινήτων οχημάτων**» (όπως αντικαταστάθηκε με το άρθρ. 77 του Ν.3542/2007) (άρθ 6^ο περιπτ 6^η του παρόντος) και των κατ' εξουσιοδότηση αυτού εκδιδόμενων υπουργικών αποφάσεων, τιμωρείται με διοικητικό πρόστιμο 20,00 ευρώ.

Πταισματικές παραβάσεις

Η.-Επιπλέον οι παραβάσεις του αρθ. 10 του ν. 2946/2001, σύμφωνα με τον Ν 4055/ΦΕΚ 51 Α'/12-3-2012) Άρθρο 38 «Πταισματικές παραβάσεις» μετατρέπονται σε πταισματικές και τιμωρούνται με έξι μήνες κράτηση ή καταβολή προστίμου 3.000 ευρώ.

Επίσης ισχύει:

«Σύμφωνα δε με την παρ.9 του άρθρου 110 του Ν.4055/12: "9.Υποθέσεις του άρθρου 38 σε οποιοδήποτε στάδιο της ποινικής διαδικασίας και αν βρίσκονται, εκδικάζονται σύμφωνα με τις νέες διατάξεις, αν δε ο εισαγγελέας πλημμελειοδικών διαπιστώσει τη συμπλήρωση του χρόνου παραγραφής, με πράξη του θέτει αυτές στο αρχείο».

Οι πρόεδροι διοικητικών συμβουλίων, οι εντεταλμένοι ή διευθύνοντες σύμβουλοι Α.Ε., οι διαχειριστές Ε.Π.Ε., καθώς και τα πρόσωπα που ασκούν τη διοίκηση ή τη διαχείριση άλλων νομικών προσώπων δημοσίου ή ιδιωτικού δικαίου, δημοτικών και κοινοτικών νομικών προσώπων, καθώς και δημοτικών επιχειρήσεων, που αναθέτουν διαφημιστικές πράξεις κατά παράβαση των διατάξεων του παρόντος άρθρου, τιμωρούνται ως αυτουργοί, ανεξάρτητα από την τυχόν ποινική ευθύνη άλλου φυσικού προσώπου (αρθ. 10 παρ. 4 Ν. 2946/2001).

Άρθρο 19°

Αυτόφωρη διαδικασία του Κώδικα Ποινικής Δικονομίας (ΚΠΔ)

Σύμφωνα με την υπ' αριθμ. [4422/Εγκ.9/13-11-2009 εγκύκλιο](#) του Εισαγγελέα του Αρείου Πάγου, «η τοποθέτηση πινακίδων – επιγραφών στο οδικό δίκτυο της χώρας και η διαφήμιση επί αυτών αγαθών και υπηρεσιών κατά παράβαση των οικείων διατάξεων που προβλέπουν τις προϋποθέσεις του επιτρεπτού της τοποθέτησής τους, αποτελεί διαρκές έγκλημα και εφόσον διαρκεί η τέλεση του εγκλήματος αυτού, είναι αυτόφωρο και είναι επιτρεπτή η σύλληψη και παραπομπή των υπαίτιων στο πλαίσιο της αυτοφώρου διαδικασίας ενώπιον του αρμόδιου Εισαγγελέα Πλημμελειοδικών.» Ως εκ τούτου, τα όργανα της δημοτικής αστυνομίας, ως ειδικοί ανακριτικοί υπάλληλοι, στο πλαίσιο της νόμιμης δράσης τους, υποχρεούνται να συλλαμβάνουν και να παραπέμπουν τους υπαίτιους κατά τα ανωτέρω ενώπιον του αρμόδιου Εισαγγελέα (άρθρα 417 έως 421 και 275 Κώδικα Ποινικής Δικονομίας (ΚΠΔ), όπως αντικαταστάθηκε με το άρθρο 14 του ν.3160/2003/165 Α' σε συνδυασμό με το άρθρο 2, παρ.6 του ν.3731/2008).

Σημειώνεται ότι κατά τα οριζόμενα στο άρθρο 145, παρ.2 του ν.3463/2006, «για πλημμελήματα των αιρετών οργάνων των Δήμων και Κοινοτήτων που διαπράττονται κατά την άσκηση των καθηκόντων τους και εξαιτίας αυτών, δεν έχουν εφαρμογή οι διατάξεις των άρθρων 409-413 και 417-427 του Κώδικα Ποινικής Δικονομίας. (ΥΠΕΣ.Α.ΗΛ.Δ. εγκ.3-6969-26.02.2010).

Άρθρο 20°

Αφαίρεση παράνομων υπαίθριων διαφημίσεων, πλαισίων και επιγραφών (αρθ. 4 – 9 Ν.2946/2001 & αρθ. 13 Ν.3212/2003 & εγκ. 20/2001 & εγκ. 28246/2011 & αρθ 11 παρ 1 Ν. 2696/1999)

Η απόφαση για την αφαίρεση εκδίδεται αφού προηγουμένως γίνει διαπίστωση της παράβασης και συνταχθεί σχετική [πράξη αυτονόμιας](#) από τα αρμόδια όργανα. Η απόφαση για την αφαίρεση κοινοποιείται στη διεύθυνση του νομικού / φυσικού προσώπου που αναγράφεται στο πλαίσιο-διαφήμιση. ([ΥΠΕΣ.Α.&Η.Δ. οικ. 28246/15.06.2011](#)).

Για την αφαίρεση των παράνομων διαφημιστικών πλαισίων και διαφημίσεων και των παράνομων επιγραφών, στους χώρους που την απόφαση «καθορισμού χώρων» την εκδίδει ο ΟΤΑ η αφαίρεση γίνεται με απόφαση του οικείου Δημάρχου και το πρόστιμο επιβάλλεται με απόφαση του δημοτικού συμβουλίου ή τα εξουσιοδοτημένα

από αυτό όργανα (Ν. 3852/2010), (άρθρα 8 και 9 του ν.2946/2001, όπως τροποποιήθηκαν με το άρθρο 13 του ν.3212/2003 σε συνδυασμό με τα δύο πρώτα εδάφια της παρ.1 του άρθρου 11 του Κ.Ο.Κ. και την [ΥΠΕΣ.Α.Η.Α. εγκ.3-6969-26.02.2010](#)).

Διοικητική υποκατάσταση ΟΤΑ

Σύμφωνα με το άρθρ. 9 παρ. 8 Ν. 3212/2013(ΦΕΚ 308 τ. Α΄):

Ο Γενικός Γραμματέας της οικείας Αποκεντρωμένης Διοίκησης μπορεί να τάσσει στον αρμόδιο Ο.Τ.Α. σε προθεσμία μέχρι τριάντα ημέρες, προκειμένου να εκδοθεί ή να εκτελεστεί η διοικητική πράξη για την αφαίρεση της παράνομης διαφήμισης ή της επιγραφής και των πλαισίων τους ή την επιβολή προστίμου ή να ανακληθεί παράνομη πράξη που εκδόθηκε. Μετά την πάροδο της προθεσμίας, η Αποκεντρωμένη Διοίκηση καθίσταται αποκλειστικά αρμόδια (υποκαθιστά τον ΟΤΑ) για την έκδοση της σχετικής πράξης ή την αφαίρεση ή την ανάκληση της παράνομης πράξης και επιμελείται της δαπάνης. Τριπλάσιο ποσό από τη δαπάνη κατεδάφισης ή αφαίρεσης, παρακρατείται από τους Κεντρικούς Αυτοτελείς Πόρους, που οφείλονται στον οικείο Ο.Τ.Α. και το πρόστιμο που επιβάλλεται για τα παράνομα διαφημιστικά πλαίσια ή επιγραφές, περιέρχεται στο Δημόσιο.

Σύμφωνα με το άρθ. 11 του Ν. 2696/1999(ΚΟΚ):

Στην περίπτωση που τα αρμόδια όργανα του ΥΠΕΧΩΔΕ διαπιστώσουν την παράληψη τήρησης εκ μέρους του Δήμου των υποχρεώσεων περί αφαίρεσης παράνομων διαφημίσεων και επιγραφών μπορούν να απαιτήσουν την εκτέλεση των αναγκαίων ενεργειών, τάσσοντας σχετική προθεσμία.

Αν η προθεσμία παρέλθει άπρακτη, τις ενέργειες για την αφαίρεση, την εξάλειψη ή την θέσει εκτός λειτουργίας των διαφημίσεων ή επιγραφών, αναλαμβάνει το ΥΠΕΧΩΔΕ, καθ' υποκατάσταση του Δήμου. Η δαπάνη που προκύπτει καταλογίζεται σε βάρος του Δήμου και εγγράφεται ως υποχρεωτική δαπάνη στον προϋπολογισμό

Από τις υπηρεσίες του Δήμου δύναται η ανωτέρω υποχρεωτική δαπάνη να καταλογισθεί εις βάρος των διαφημιστών ή διαφημιζόμενων, κατά τις διατάξεις περί εσόδων του Δήμου.

ΕΞΑΙΡΕΣΗ από τις αρμοδιότητες των ΟΤΑ

Η αφαίρεση των παράνομων διαφημιστικών πλαισίων, διαφημίσεων και επιγραφών (στους χώρους που έχουν καθορισθεί για την προβολή υπαίθριας διαφήμισης με απόφαση του Γενικού Γραμματέα Αποκεντρωμένης Διοίκησης δηλαδή στα εκτός κατοικημένης περιοχής και εντός με προϋποθέσεις τμήματα των χαρακτηρισμένων εθνικών και επαρχιακών οδών ή αυτοκινητοδρόμων, κατά μήκος των αυτοκινητοδρόμων και των οδών ταχείας κυκλοφορίας, στους χώρους των σταθμών εξυπηρέτησης αυτοκινήτων (Σ.Ε.Α) (άρθρ. 4 περ.1^η Α1 του παρόντος και άρθρο 2 του ν. 2833/2000 (Α' 150) γίνεται με απόφαση του Γενικού Γραμματέα Αποκεντρωμένης Διοίκησης ή από υπάλληλο της Αποκεντρωμένης Διοίκησης που εξουσιοδοτείται από το Γενικό Γραμματέα ([παρ. 2 του άρθ. 8 και της παρ. 1 του άρθ. 9 του ν. 2946/01](#), και [ΥΠ.ΕΣ.Α.&Η.Α. Οικ. 27226/07.06.2011](#)).

Για παραβάσεις στους ανωτέρω χώρους, το πρόστιμο επιβάλλεται με απόφαση του Γενικού Γραμματέα Αποκεντρωμένης Διοίκησης κατά το άρθρ.16 Β) του παρόντος.

Έλεγχος πινακίδων κατά κατηγορίες

Ο έλεγχος αφορά τη συνεχή καταγραφή μετά από αυτοψία, φωτογράφιση της θέσης (οδός, αριθμός ή άλλο πρόσφορο σημείο αναφοράς), όλων των διαφημιστικών πλαισίων (ή γενικά κατασκευών) που έχουν τοποθετηθεί ή εγκιβωτισθεί εντός της περιοχής ευθύνης του Δήμου, ανεξάρτητα της νομιμότητάς τους ή του χώρου που βρίσκονται (κοινόχρηστος/ιδιωτικός/δημόσιος).

Ομαδοποιείται το σύνολο των καταγεγραμμένων από τις αυτοψίες διαφημιστικών πλαισίων, για τον έλεγχο παράνομων διαφημίσεων, για τις εξής υποπεριπτώσεις :

Α) πλαίσια χωρίς άδεια εν ισχύ, για τα οποία υπάρχει ειδική μνεία «επικινδυνότητας» που σε κάθε περίπτωση πρέπει να αφαιρεθούν άμεσα και κατά προτεραιότητα.

Β) παράνομα πλαίσια διαφημίσεων και επιγραφών (άνευ αδείας, τοποθετημένα σε στέγες..).

Γ) πλαίσια με άδεια εν ισχύ, για τα οποία υπάρχει ειδική μνεία «επικινδυνότητας», τα οποία επίσης πρέπει να αφαιρεθούν άμεσα.

Δ) πλαίσια με άδεια εν ισχύ, που έχουν τοποθετηθεί κατά τη διαδικασία των [άρθρων 3 και 5 του ν.2946/2001](#):

- σε χώρους που έχουν καθορισθεί με απόφαση του δημοτικού συμβουλίου εν ισχύ, έχουν παραχωρηθεί με τη διαδικασία της δημοπράτησης, έχει δοθεί άδεια εγκατάστασης εν ισχύ και έχει καταβληθεί τέλος διαφήμισης
- σε χώρους που έχουν καθορισθεί από το Γενικό Γραμματέα Αποκεντρωμένης Διοίκησης, έχει δοθεί άδεια εγκατάστασης από τον οικείο ΟΤΑ που ισχύει και έχει καταβληθεί τέλος διαφήμισης - σε ιδιωτικούς χώρους, κατόπιν χορήγησης άδειας εγκατάστασης από τον οικείο ΟΤΑ και καταβολής τέλους διαφήμισης.

Δ. α) Στην περίπτωση που από την αυτοψία διαπιστωθεί ότι ορισμένα από τα νόμιμα πλαίσια της περίπτωσης Δ, λόγω της μορφής τους, του είδους τους ή της κατάστασης που έχει διαμορφωθεί στον περιβάλλοντα αυτών χώρο δεν είναι πλέον συμβατά με τα οριζόμενα στη νομοθεσία, ο οικείος ΟΤΑ ή η Αποκεντρωμένη Διοίκηση οφείλει να γνωστοποιήσει στους υπεύθυνους τα σχετικά στοιχεία και να τους καλέσει να προβούν άμεσα σε κάθε απαιτούμενη ενέργεια, ώστε να αποκατασταθεί η νομιμότητα.

Για καθεμία διαφημιστική κατασκευή των ανωτέρω υποπεριπτώσεων πρέπει:
α) να ελεγχθεί και να καταγραφεί στην έκθεση αυτοψίας η «συμβατότητα» της θέσης της (καθορίστηκε από τον Δήμο ή τον Γ.Γ Α/νης Δ/ση ή σε ιδιωτικούς χώρους) σε σχέση με τους όρους και τις προϋποθέσεις που τίθενται από το σύνολο της ισχύουσας νομοθεσίας.

β) να γίνει ειδική μνεία επικινδυνότητας στις περιπτώσεις των πλαισίων που :

- περιορίζουν την ορατότητα της οδού ή των στοιχείων ρύθμισης της κυκλοφορίας (φωτεινοί σηματοδότες, πινακίδες σήμανσης) - προκαλούν θάμβωση στους οδηγούς και εν γένει μπορεί να συντελέσουν αρνητικά στην οδική συμπεριφορά

- καθιστούν δυσχερή και επισφαλή την κυκλοφορία των πεζών (και ιδιαίτερα την πρόσβαση και κυκλοφορία των ατόμων με αναπηρία) στους κοινόχρηστους χώρους (πεζοδρόμια, πεζόδρομοι, πλατείες, δρόμοι κλπ).

γ) να διερευνηθεί και να καταγραφεί η ταυτότητα του πλαισίου, δηλαδή, ο διαφημιστής, ο διαφημιζόμενος καθώς και ο ιδιοκτήτης ή εκμισθωτής του χώρου που βρίσκεται τοποθετημένη η διαφήμιση.

Διαδικασία αφαίρεσης πινακίδων

Ο Δήμος με τις υπηρεσίες του, είναι υποχρεωμένος και αρμόδιος για την επαναφορά των πραγμάτων στην προηγούμενη κατάσταση, ανεξάρτητα αν η πράξη ή διαφήμιση έγινε σε χώρους που ανήκουν στο Δημόσιο, τον Ο.Τ.Α. ή ιδιώτες (άρθ. 18 παρ. 3 Ν. 2130/1993 & άρθ. 9 παρ. 2 Ν. 2946/2001).

Για την αφαίρεση απαιτείται η έκδοση απόφασης από το Γενικό Γραμματέα Αποκεντρωμένης Διοίκησης ή το Δήμαρχο.

Η απόφαση εκδίδεται αφού προηγουμένως γίνει διαπίστωση της παράβασης και συνταχθεί σχετική πράξη αυτοψίας από τα αρμόδια ελεγκτικά όργανα (ΥΠΕΣΑΗΛΔ εγκ. 3-6969/28-2-2010) & ([ΥΠ.ΕΣ. 18001/22.05.2013](#)) & (ΥΠΕΣΑΗΛΔ οικ. 28246/15-6-2011).

Τα δεδομένα της αυτοψίας γνωστοποιούνται στην αρμόδια υπηρεσία του Δήμου και στο νομικό/φυσικό πρόσωπο που αναγράφεται στο πλαίσιο-διαφήμιση, το οποίο αφενός καλείται να καταθέσει τις απόψεις του (η διαδικασία της ακρόασης) επί αυτών και να αφαιρέσει με δικές του δαπάνες την υπαίθρια διαφήμιση εντός του ευλόγου χρονικού διαστήματος δέκα πέντε (15) ημερών (αρθ 18 παρ 3 Ν. 2130/1993), αφετέρου ειδοποιείται ότι με την παρέλευση άπρακτης της προθεσμίας ή εφόσον χαρακτηρισθούν ανεπαρκείς οι ισχυρισμοί του.

Χωρίς άλλη ειδοποίηση, οι αρμόδιες υπηρεσίες θα προβούν σε περαιτέρω ενέργειες λήψης αποφάσεων

- Απόφαση Δημάρχου για την αφαίρεση αυτών, τον καταλογισμό της σχετικής δαπάνης εντός 30 ημερών.
- Απόφαση της οικείας επιτροπής για την επιβολή των διοικητικών κυρώσεων που προβλέπονται από το άρθρο 8 & 10 του ν.2946/2001 & (28246/15-6-2011 ΥΠΣΑ & ΗΔ).

Η απόφαση Δημάρχου κοινοποιείται στη διεύθυνση του νομικού/φυσικού προσώπου που αναγράφεται στο πλαίσιο-διαφήμιση (ΥΠ.ΕΣ.Α.&Η.Δ. οικ. 28246/15.06.2011). Μετά την κοινοποίηση της απόφασης στους ενδιαφερόμενους, ο Δήμος ή η Αποκεντρωμένη Διοίκηση, υποχρεούνται να αφαιρέσουν με συνεργεία τους τις παράνομες υπαίθριες διαφημίσεις, επιγραφές, πλαίσια και υποστηρίγματα των διαφημίσεων, ενώ στην περίπτωση που δεν διαθέτουν συνεργεία, μπορούν να αναθέτουν την αφαίρεση σε ιδιώτη, έναντι αντιτίμου (αρθ. 9 παρ. 2 Ν. 2946/2001).

Η διαδικασία αυτή ακολουθείται ανεξάρτητα από την επιβολή προστίμου.

Διαφημίσεις, επιγραφές, πινακίδες, αφίσες, πλαίσια χωρίς διαφημιστικό μήνυμα διαγραμμίσεις ή συσκευές που τοποθετούνται κατά παράβαση των διατάξεων του άρθρου 11 του Ν.2696/99 (ΚΟΚ), αφαιρούνται ή εξαλείφονται ή, εφόσον είναι φωτεινές, τίθενται εκτός λειτουργίας, κατά τη διαδικασία που προβλέπεται από τις διατάξεις της παρ. 3 του άρθρου 18 του Ν. 2130/1993 (πλέον από το άρθρο 9 του Ν.2946/2001).

Για τις περιπτώσεις των διαφημίσεων-ρύπων που αφαιρούνται άμεσα, τα προαναφερόμενα αποστέλλονται με αναφορά μόνο ως προς τον καταλογισμό της

δαπάνης και την επιβολή των προβλεπόμενων διοικητικών κυρώσεων (28246/15-6-2011 ΥΠΣΑ & ΗΔ).

Σε κάθε περίπτωση η αφαίρεση πραγματοποιείται ανεξάρτητα από το ιδιοκτησιακό καθεστώς του χώρου που συντελέστηκε η παράβαση και ανεξάρτητα από την επιβολή προστίμου, χωρίς να δημιουργείται καμία ευθύνη των ανωτέρω και των οργάνων τους για την τύχη των αφαιρούμενων διαφημίσεων, κατασκευών και υλικών ή επιγραφών (άρθρο 9, παρ.2 ν.2946/2001). Επίσης, οι ανωτέρω υπηρεσίες δεν φέρουν καμία ευθύνη για τυχόν ζημίες κατά την αποξήλωση, καθώς και για τη φύλαξη και την απόδοση των σχετικών υλικών στους διαφημιστές ή τους διαφημιζόμενους. ([παρ. 8 άρθρο 11 Κ.Ο.Κ. \(Ν.2696/99\)](#)).

Αυτά περιέρχονται στο Δήμο ή στην Αποκεντρωμένη Διοίκηση, οι οποίοι τα διαχειρίζονται περαιτέρω κατά τον πλέον ενδεδειγμένο και πρόσφορο τρόπο λαμβάνοντας υπόψη, για περιβαλλοντικούς λόγους, τη δυνατότητα προώθησης των αφαιρούμενων, ανακυκλώσιμων υλικών σε χώρους ανακύκλωσης ([ΥΠ.ΕΣ.Α.&Η.Δ. 27213/27.05.2010](#)). Σε διαφορετική περίπτωση πρέπει να καταστραφούν. Από τη νομοθεσία δεν προβλέπεται επιστροφή αυτών στους ιδιοκτήτες.

Σημειώνεται ότι στην περίπτωση της ανακύκλωσης, το αντίτιμο για τα ανακυκλώσιμα υλικά δύναται να συνυπολογιστεί για τον προσδιορισμό του ανταλλάγματος του αναδόχου-ιδιώτη, στον οποίο ανατίθεται το έργο της αφαίρεσης, μεταφοράς και εναπόθεσης των παράνομων υπαίθριων διαφημίσεων σε χώρους επιτρεπτούς από την κείμενη νομοθεσία.

Σε περίπτωση επανατοποθέτησης των αφαιρούμενων υπαίθριων διαφημίσεων ή επιγραφών ή των πλαισίων τους, είτε με την ίδια είτε με άλλη μορφή, η αφαίρεσή τους γίνεται με βάση την αρχική πράξη και δεν απαιτείται η έκδοση νέας πράξης. ([παρ. 1 άρθρο 9 Ν.2946/2001](#), όπως αντικαταστάθηκε με την [παρ. 12 του άρθρου 13 του Ν. 3212/03 \(ΦΕΚ 308/03 τεύχος Α'\)](#)).

Παράνομα διαφημιστικά πλαίσια στα οποία το προβαλλόμενο διαφημιστικό μήνυμα μετά την καταγραφή τους στην έκθεση αυτοψίας καλύπτεται με ύφασμα ή άλλο υλικό ή αφαιρείται, αποξηλώνονται κατά τα οριζόμενα στο [άρθρο 9 του ν. 2946/2001](#) επί τη βάση της έκθεσης αυτοψίας στην οποία διαπιστώθηκε η παράβαση. ([ΥΠ.ΕΣ.Α.&Η.Δ. 48900/28.09.2010](#))

Οι κύριοι και οι κάτοχοι των χώρων στους οποίους συντελέστηκε η παράβαση υποχρεούνται να επιτρέπουν την είσοδο και να ανέχονται την παραμονή των συνεργείων στο χώρο, καθώς και τη διενέργεια κάθε απαραίτητης πράξης για την αφαίρεση των διαφημίσεων, των πλαισίων, των υποστηριγμάτων και των επιγραφών. Οι αστυνομικές αρχές υποχρεούνται να παρέχουν άμεσα τη συνδρομή τους, εφόσον τους ζητηθεί. ([παρ. 3 άρθρο 9 Ν.2946/2001](#)). Σε περίπτωση μη συμμόρφωσης, είναι δυνατή η παρέμβαση εισαγγελέα (έκδοση εισαγγελικής παραγγελίας) ([ΥΠ.ΕΣ.Α.&Η.Δ. 27213/27.05.2010](#)).

Παράνομη διαφημιστική κατασκευή που χαρακτηρίστηκε αυθαίρετη και κατεδαφιστέα (αριθμ. 552/2008 απόφαση του Συμβουλίου της Επικρατείας)

Σύμφωνα με την κείμενη πολεοδομική νομοθεσία, κρίθηκε ότι οι διοικητικές πράξεις που αποσκοπούν στη ρύθμιση του τρόπου άσκησης του δικαιώματος της διαφήμισης, τόσο για την χορήγηση σχετικής άδειας, όσο και για την αποξήλωση και επιβολή προστίμων, εκδίδονται βάσει των ειδικών διατάξεων του ν. 2946/2001 περί υπαίθριας διαφήμισης και όχι με τις γενικές διατάξεις που διέπουν τους όρους και τις προϋποθέσεις για τη νόμιμη ανέγερση κτισμάτων ή κατασκευών. Νόμιμο έρεισμα των πράξεων επιβολής διοικητικών κυρώσεων για την τοποθέτηση αυθαίρετης

διαφημιστικής πινακίδας ή επιγραφής αποτελεί το ειδικώς ισχύον, για τα θέματα αυτά, δίκαιο ρύθμισης του δικαιώματος υπαίθριας και δημόσιας προβολής διαφημιστικών μηνυμάτων και ειδικότερα οι διατάξεις περί διενέργειας ελέγχων και επιβολής διοικητικών κυρώσεων σε περίπτωση παραβίασης των ουσιαστικών κανόνων που θεσπίζονται με τις ειδικές διατάξεις περί υπαίθριας διαφήμισης.

Από τα προεκτεθέντα συνάγεται ότι δεν είναι δυνατή η τακτοποίηση των διαφημιστικών κατασκευών σύμφωνα με τις διατάξεις του ν. 4014/2011, δεδομένου ότι στο πεδίο ρύθμισης του νόμου αυτού εντάσσονται περιπτώσεις παράβασης της σχετικής πολεοδομικής νομοθεσίας (ανέγερσης και διατήρησης αυθαιρέτου), ενώ η άδεια για τη διενέργεια διαφήμισης γίνεται σύμφωνα με τον ειδικό Νόμο 2946/2001.

ΠΡΟΣΦΥΓΗ

Άσκηση προσφυγής κατά της απόφασης αφαίρεσης διαφημίσεων, παράνομων διαφημιστικών πλαισίων και παράνομων επιγραφών

α) Κατά της απόφασης της παραγράφου 1 του άρθρου 9 του Ν.2946/2001 (και τις παρ. 1 του παρόντος), επιτρέπεται προσφυγή από τον καθ' ου η απόφαση αφαίρεσης, μέσα σε δέκα πέντε ημέρες από τότε που αυτός έλαβε αποδεδειγμένα πλήρη γνώση του περιεχομένου της,

β) Κατά της απόφασης καταλογισμού σε βάρος των υπαιτίων των δαπανών αφαίρεσης (παρ. 5 του άρθρου 9 του Ν.2946/2001), των δαπανών αποκατάστασης του χώρου και κάθε άλλη συναφή με την αφαίρεση δαπάνη, η προθεσμία άσκησης της προσφυγής στις υποθέσεις δημοτικής και κοινοτικής φορολογίας (ρυθμίζονται πλέον από τη διάταξη του άρθρου 66 παρ. 1 του Κ.Δ.Δ. (Ν. 2717/1999 όπως τροποπ. με το αρθρ. 5 τμημ. Β παρ. 2 Ν.4079/2012 & αρθρ. 1 υποπ. ΙΓ.2 Ν. 4093/2012), είναι **τριάντα** ημέρες και αρχίζει από την κατά νόμο επίδοση στο φορολογούμενο της πράξης ή απόφασης και πάντως από τότε που αυτός έλαβε αποδεδειγμένα πλήρη γνώση του περιεχομένου της,

ενώπιον του αρμόδιου κατά τόπο Τριμελούς Διοικητικού Εφετείου (αρθ. 49 παρ. 4 Ν. 3658/2008), η οποία επιδίδεται μέσα σε προθεσμία δέκα πέντε ημερών, με επιμέλεια του προσφεύγοντα στο Δήμο, που εξέδωσε την προσβαλλόμενη απόφαση, διαφορετικά απορρίπτεται ως απαράδεκτη.

Η συζήτηση της προσφυγής προσδιορίζεται υποχρεωτικά μέσα σε ένα μήνα από την κατάθεσή της και η σχετική απόφαση δημοσιεύεται μέσα σε δέκα ημέρες μετά τη συζήτηση. (παρ. 7 άρθρο 9 Ν. 2946/2001).

Η προθεσμία για την άσκηση προσφυγής και η άσκηση προσφυγής κατά της απόφασης αφαίρεσης δεν αναστέλλει την εκτέλεση της πράξης απομάκρυνσης των παράνομων διαφημίσεων και πλαισίων (άρθρο 9, παρ.6 ν.2946/01).

Οι προθεσμίες για την άσκηση ένδικων βοηθημάτων ή μέσων αναστέλλονται για το διάστημα από 1 έως 31 Αυγούστου (αρθρ. 61 Ν2717/1999).

Άσκηση προσφυγής κατά της απόφασης κατεδάφισης και αφαίρεσης των πλαισίων – στοιχείων (αρθ 18 παρ 3 Ν. 2130/1993).

Η απόφαση του δημάρχου για κατεδάφιση και αφαίρεση των πλαισίων - στοιχείων εκδίδεται μετά από κλήτευση, πριν πέντε (5) τουλάχιστον εργάσιμες ημέρες, του κυρίου ή κατόχου του πλαισίου στοιχείου (διαφημιστή). Κατά της απόφασης του δημάρχου επιτρέπεται προσφυγή μέσα σε πέντε (5) εργάσιμες ημέρες από την

κοινοποίηση, ενώπιον του αρμόδιου κατά τόπο μονομελούς διοικητικού πρωτοδικείου, ενώπιον του αρμόδιου κατά τόπο Διοικητικού Πρωτοδικείου, η οποία επιδίδεται μέσα στην ίδια προθεσμία **των πέντε (5) εργάσιμων ημερών**, με επιμέλεια του προσφεύγοντα στο Δήμο, ή την Αποκεντρωμένη Διοίκηση που εξέδωσε την προσβαλλόμενη απόφαση, διαφορετικά απορρίπτεται ως απαράδεκτη.

Για το παραδεκτό της προσφυγής απαιτείται η επίδοση της στον οικείο δήμο ή κοινότητα με επιμέλεια του προσφεύγοντος, μέσα σε πέντε (5) εργάσιμες ημέρες από την κατάθεση της.

Η συζήτηση της προσφυγής προσδιορίζεται υποχρεωτικά μέσα σε έναν (1) μήνα από την κατάθεση της και η απόφαση εκδίδεται μέσα σε πέντε (5) ημέρες από τη συζήτηση και δεν υπόκειται δε σε κανένα τακτικό ή έκτακτο ένδικο μέσο.

Η προθεσμία ή η άσκηση της προσφυγής αναστέλλουν την εκτέλεση της απόφασης του δημάρχου.

Οι προθεσμίες για την άσκηση ένδικων βοηθημάτων ή μέσων αναστέλλονται για το διάστημα από 1 έως 31 Αυγούστου (αρθρ. 61 Ν2717/1999).

Άσκηση προσφυγής κατά βεβαιωμένου προστίμου

Εφόσον εγγραφεί το πρόστιμο, ο φόρος, το τέλος, το δικαίωμα, η εισφορά στον βεβαιωτικό κατάλογο του Δήμου, από της επομένης της κατ' **εφαρμογής** της κείμενης περί δήμων και κοινοτήτων νομοθεσίας επιδόσεως εις τον φορολογούμενον της περί βεβαιώσεως αυτού, δύναται να προσφεύγει ο ενδιαφερόμενος μέσα σε τριάντα ημέρες (αρθ. 66 παρ. 1 του Κ.Δ.Δ Ν. 2717/1999 όπως τροποποιήθηκε με το αρθ 5 παρ 2^α του τμήμ. Β Ν. [4079/2012](#) & αρθρ. 1 υποπ. ΙΓ.2 Ν. 4093/2012), **στο Φορολογικό Πρωτοδικείο ή Τριμελές Διοικητικό Εφετείο.**

Παράλληλα μπορεί ο ενδιαφερόμενος να καταθέσει προσφυγή στην επιτροπή επίλυσης φορολογικών διαφορών του Δήμου ([ΥΠ.ΕΣ. Οικ. 36600/17.10.2012](#)).

Οι προθεσμίες για την άσκηση ένδικων βοηθημάτων ή μέσων αναστέλλονται για το διάστημα από 1 έως 31 Αυγούστου (αρθρ. 61 Ν2717/1999).

Πλαίσια και διαφημίσεις που χαρακτηρίζονται «ρύποι»

(αποφ. Οικ. 28246/15-6-2011 ΥΠΣΑ & ΗΔ)

Θεωρούνται ρύποι και απομακρύνονται άμεσα κατά τις σχετικές διατάξεις των οικείων κανονισμών καθαριότητας, με ευθύνη των Δήμων ή του Γενικού Γραμματέα της οικείας Αποκεντρωμένης Διοίκησης χωρίς να απαιτείται η έκδοση απόφασης κατά τα οριζόμενα στην παρ. 1 του άρθρου 9 του Ν.2946/2001. ([παρ. 8 άρθρο 9 Ν.2946/2001](#)) όπως τροποποιήθηκε με την [παρ. 12 του άρθρου 13 του Ν. 3212/03 \(ΦΕΚ 308/03 τεύχος Α'\)](#).

α) Πλαίσια και διαφημίσεις που έχουν τοποθετηθεί σε δημοτικούς ή κοινόχρηστους χώρους που δεν καθορίστηκαν για την προβολή υπαίθριας διαφήμισης από το δημοτικό συμβούλιο, κατά τα οριζόμενα στις παραγράφους 1 και 2 του άρθρου 3 του ν.2946/2001.

β) Πλαίσια και διαφημίσεις, στα οποία δεν αναγράφονται τα στοιχεία της παρ. 2 του άρθρου 4 του ν.2946/2001, δηλαδή το ονοματεπώνυμο ή η επωνυμία και η διεύθυνση του διαφημιστή ή του διαφημιζομένου και ο αριθμός της άδειας που χορηγήθηκε κατά το άρθρο 5 του ν.2946/2001.

Δεδομένου ότι απαιτείται σωρευτικά η αναγραφή των προαναφερόμενων τριών στοιχείων, η έλλειψη έστω και ενός εξ' αυτών συνεπάγεται την άμεση απομάκρυνση του πλαισίου/διαφήμισης, ως «ρύπος». Επίσης, ελλείπει διάκρισης του είδους του χώρου στις προαναφερόμενες διατάξεις (δημοτικός, κοινόχρηστος ή ιδιωτικός), τα πλαίσια-διαφημίσεις στα οποία δεν αναγράφεται το σύνολο των προαναφερόμενων στοιχείων, απομακρύνονται άμεσα, ανεξαρτήτως του χώρου στα οποία αυτά βρίσκονται τοποθετημένα (άρθρο 4 σε συνδυασμό με άρθρο 9 του ν.2946/2001, όπως τροποποιήθηκαν με άρθρο 13 του ν.3212/2003 και εισηγητική έκθεση του ν.3212/2003).

Συνεπώς, κατά τα ανωτέρω, υποχρέωση αφαίρεσης υπάρχει και για τα διαφημιστικά πλαίσια εκείνα που κατά το χρόνο του ελέγχου και σύμφωνα με την έκθεση αυτοψίας δεν προβάλλουν διαφημιστικό μήνυμα. ([ΥΠ.ΕΣ.Α.&Η.Δ. 48900/28.09.2010](#)).

Οι κύριοι και οι κάτοχοι των χώρων στους οποίους συντελέστηκε η παράβαση υποχρεούνται να επιτρέπουν την είσοδο και να ανέχονται την παραμονή των συνεργείων στο χώρο, καθώς και τη διενέργεια κάθε απαραίτητης πράξης για την αφαίρεση των διαφημίσεων, των πλαισίων, των υποστηριγμάτων τους και των επιγραφών.

Στην περίπτωση των χαρακτηρισμένων ως «ρύπων» δεν ακολουθείται η διαδικασία της ακρόασης, (είναι άσκοπη, υπό την έννοια ότι δεν μπορεί να επηρεάσει την απόφαση της διοίκησης), καθώς πρόκειται για εκτέλεση πράξης που αποτελεί δέσμια αρμοδιότητα για το Δήμο (αυτόματη, έννομη συνέπεια, υποχρεωτική εκ του ν.2946/2001), βασιζόμενη σε αντικειμενικά δεδομένα που διαπιστώνονται κατά τη διενέργεια της αυτοψίας (ύπαρξη του συνόλου των απαγορευτικών στοιχείων ή τοποθέτηση σε χώρο που δεν καθορίστηκε), (πάγια νομολογία ΣτΕ 3177/2008, 724/2005, 3222/2000, 2594/1977).

Στις περιπτώσεις των διαφημίσεων-ρύπων, τα δεδομένα της αυτοψίας γνωστοποιούνται στα πρόσωπα που σχετίζονται με αυτές, τα οποία καλούνται να αφαιρέσουν την υπαίθρια διαφήμιση εντός ευλόγου χρονικού διαστήματος δέκα πέντε (15) ημερών και ειδοποιούνται ότι με την παρέλευση άπρακτης της προθεσμίας, χωρίς άλλη ειδοποίηση, οι αρμόδιες υπηρεσίες θα προβούν σε περαιτέρω ενέργειες για την αφαίρεση αυτών, τον καταλογισμό της σχετικής δαπάνης και την επιβολή των διοικητικών κυρώσεων που προβλέπονται από το άρθρο 8 του ν.2946/2001.

Καταλογισμός δαπανών αφαίρεσης

Οι δαπάνες αφαίρεσης, οι δαπάνες αποκατάστασης του χώρου και κάθε άλλη συναφής με την αφαίρεση δαπάνη, καταλογίζονται σε βάρος των υπαιτίων με απόφαση του Δημάρχου ή του Γενικού Γραμματέα Αποκεντρωμένης Διοίκησης και εισπράττεται σύμφωνα με τις διατάξεις του Κ.Ε.Δ.Ε.. ([παρ. 5 άρθρο 9 Ν.2946/2001](#))

Οι οργανισμοί τοπικής αυτοδιοίκησης (και κάθε αρμόδια υπηρεσία ή φορέας), που προβαίνουν στην αφαίρεση, εξάλειψη ή θέση εκτός λειτουργίας παρανόμων επιγραφών ή διαφημίσεων, δύναται να καταλογίζουν τη σχετική δαπάνη σε βάρος των διαφημιστών ή των διαφημιζόμενων ([άρθρο 8, παρ.5 και 9 παρ.5 του ν.2946/2001](#) ([ΥΠ.ΕΣ.Α.Η.Δ. εγκ.3-6969-26.02.2010](#))).

Η εισπραξη της δαπάνης κατεδάφισης, αφαίρεσης ή εξάλειψης που καταλογίζεται σε βάρος των υπαιτίων γίνεται σύμφωνα με τις διατάξεις για την εισπραξη των δημοσίων εσόδων.

Στον προϋπολογισμό των ΟΤΑ εγγράφεται υποχρεωτική δαπάνη για σχετικές ενέργειες αποξήλωσης των παράνομων διαφημιστικών πινακίδων που έγιναν καθ' υποκατάστασή τους.

Άρθρο 21° **Γενικές ρυθμίσεις**

Τα πρόστιμα που επιβάλλονται στις Διοικητικές και Ποινικές κυρώσεις, όταν μεταβάλλονται καθ' ύψος με οποιαδήποτε νομοθετική ρύθμιση, μεταβάλλονται αυτόματα και στον κανονισμό.

Το ύψος του προστίμου όταν είναι κυμαινόμενο (από...έως) και δεν προβλέπεται επακριβώς από τη νομοθεσία, υπολογίζεται για κάθε περίπτωση παράβασης και παραβάτη χωριστά από την Οικονομική Επιτροπή ή οποιαδήποτε άλλη επιτροπή οριστεί για το θέμα αυτό και επιβάλλεται σύμφωνα με τις διατάξεις.

Η ημερομηνίες που αφορούν την υποβολή ενστάσεων, προσφυγών, διοικητικής επίλυσης με συμβιβασμό, προσαρμόζονται αυτομάτως στην εκάστοτε νομοθεσία.

Άρθρο 22° **Εφαρμογή Κανονισμού**

Ο κανονισμός αυτός αποτελούμενος από είκοσι δύο άρθρα, συντάχθηκε για να ρυθμίσει προβλήματα μεταξύ ΟΤΑ και διαφημιζόμενων ή διαφημιστών.

Κάθε τι που δεν προβλέπεται από τον παρόντα κανονισμό επιλύεται με απόφαση του Δημοτικού Συμβουλίου.

Η ισχύς και η τήρηση του κανονισμού αυτού είναι υποχρεωτική για όλους γενικά τους συναλλασσόμενους,

Η ισχύς του κανονισμού αυτού αρχίζει με την έγκριση του από το Δημοτικό Συμβούλιο μετά από την έγκριση του Γενικού Γραμματέα της Αποκεντρωμένης Διοίκησης και τη δημοσίευση του στον τοπικό τύπο και στα δημοσιότερα μέρη των Τοπικών και Δημοτικών Κοινοτήτων και αναθέτει στο Δήμαρχο τις περαιτέρω ενέργειες.

Όλες οι προηγούμενες σχετικές αποφάσεις καταργούνται.

Ο κανονισμός να κοινοποιηθεί στις αρμόδιες υπηρεσίες και στις **Δημοτικές & Τοπικές κοινότητες** του Δήμου και σε άλλες Δημόσιες υπηρεσίες (ΕΛΑΣ κ.λπ.), στον εμπορικό σύλλογο, εμπορικό επιμελητήριο, σύλλογο εστιατόρων κ.λπ.

Αναθέτει στον κ. Δήμαρχο τις παραπέρα ενέργειες.

Ο ΠΡΟΕΔΡΟΣ ΤΟΥ Δ.Σ.

Ο ΓΡΑΜΜΑΤΕΑΣ ΤΟΥ Δ.Σ.

ΠΑΠΑΒΑΣΙΛΕΙΟΥ ΒΑΣΙΛΕΙΟΣ

ΧΟΥΡΟΥΖΙΔΗΣ ΝΙΚΟΛΑΟΣ

ΤΑ ΜΕΛΗ

Όπως υπογράφουν στο πρακτικό

Σέρρες 07-05-2014

Πιστό Αντίγραφο

Ο ΔΗΜΑΡΧΟΣ ΣΕΡΡΩΝ

ΠΕΤΡΟΣ ΑΓΓΕΛΙΔΗΣ

Μ. Ε. Δ.

Η ΓΡΑΜΜΑΤΕΑΣ ΤΟΥ Δ. Σ.

ΓΑΡΥΦΑΛΛΙΑ ΠΑΓΚΑΛΟΥ